

MANUALE UTENTE

Serie C

Sensor Forks

Comprende:

- ***Camera Forks***
- ***Telecamera ausiliaria opzionale***

***Traduzione da istruzioni
originali***

Numero 9015676 IT



**cascade[®]
corporation**

Cascade è un marchio registrato di Cascade Corporation

SOMMARIO

	Pagina		Pagina
INTRODUZIONE		RISOLUZIONE DEI PROBLEMI	
Informazioni sul presente manuale	1	Errori del display	29
Definizioni speciali	1	ASSISTENZA	
INFORMAZIONI IMPORTANTI		Batteria	30
Avvertenze	2	Ricarica delle batterie delle Sensor Forks	30
Batteria (Sistemi dotati di modulo di trasmissione)	2	Indicazioni di stato a LED delle batterie	31
Sensor Forks	2	Indicazioni di stato a LED del caricabatterie	31
UTILIZZO		Accoppiamento	32
Istruzioni per l'uso	3	Accoppiamento del display con il modulo di trasmissione	32
Norme di sicurezza – Carrelli elevatori industriali	4	Sensor Fork	35
Utilizzo del display	5	Sostituzione del sensore nella punta forca	35
Tasti sullo schermo	5	APPENDICE	
Schermata principale del display	5	Dati delle batterie	36
Istruzioni base per l'utilizzo	6	Icone della targa dati	37
Spegnimento dell'unità	8		
UTILIZZO SICURO E MANUTENZIONE			
Carrelli industriali e attrezzature	9		
INSTALLAZIONE			
Installazione delle Sensor Forks	10		
Sensor Forks standard	10		
Sensor Forks con modulo di trasmissione montato sulle forche	12		
Sensor Forks in versione cablata	13		
Installazione del display	17		
Installazione della telecamera ausiliaria (se presente)	19		
MANUTENZIONE PERIODICA			
Ispezione giornaliera	21		
Manutenzione ogni 2000 ore	22		
IMPOSTAZIONI UTENTE			
Accesso alle Impostazioni utente	23		
Uscita dalle Impostazioni utente	23		
Modifica delle impostazioni telecamera	24		
Modifica delle Impostazioni Wi-Fi	27		
Modifica delle Impostazioni lingua	28		
Modifica delle Impostazioni di data e ora	28		

INTRODUZIONE

Informazioni sul presente manuale

Questo manuale utente concerne le Sensor Forks Serie C di Cascade. Riporta le istruzioni di installazione, di utilizzo dell' display e del sistema, come pure le istruzioni inerenti le batterie, le impostazioni utente e la manutenzione periodica.

In tutte le comunicazioni relative alle forche, fare riferimento al catalogo prodotti e ai numeri di serie stampati sulla targa dati. Qualora i numeri non figurassero sulla targa dati, i numeri di serie figurano stampigliati anche sul lato destro (al di sotto delle targhe dati) del tallone di ogni forca.

Sensor Forks con le batterie

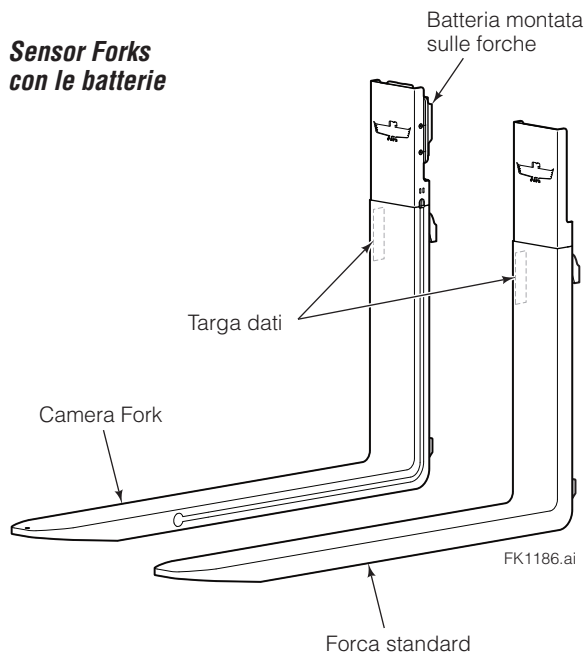

Sensor Forks

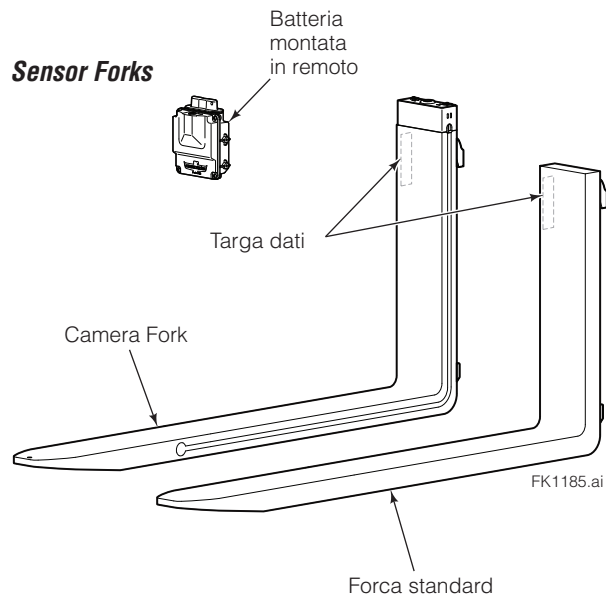

Sensor Forks cablate

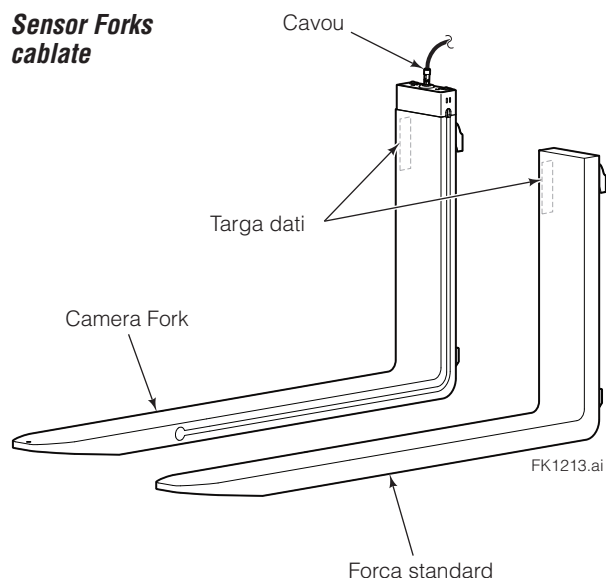

Definizioni speciali

I punti che richiedono attenzione sono evidenziati in maniera specifica nel presente manuale. Prima di procedere con le operazioni, leggere attentamente tutte le parti contrassegnate con l'indicazione **AVVERTENZA** o **ATTENZIONE**. Le sezioni precedute dall'indicazione **IMPORTANTE** o **NOTA** contengono informazioni aggiuntive di particolare rilevanza o in grado di agevolare lo svolgimento delle operazioni.



AVVERTENZA – Il testo preceduto da questa indicazione contiene informazioni sulle misure da adottare per prevenire possibili **lesioni personali**. Le **AVVERTENZE** sono sempre racchiuse in un riquadro.

ATTENZIONE – Il testo preceduto da questa indicazione contiene informazioni sulle misure da adottare per prevenire il danneggiamento della macchina.

IMPORTANTE – Il testo preceduto da questa indicazione contiene informazioni di particolare rilevanza.

NOTA – Il testo preceduto da questa indicazione contiene informazioni che è utile conoscere e possono agevolare il lavoro.

INFORMAZIONI IMPORTANTI

IMPORTANTE: modifiche in loco possono compromettere le prestazioni o le capacità e potrebbero invalidare la garanzia. Per qualsiasi modifica necessaria, consultare Cascade.

ATTENZIONE: Le Camera Forks e la telecamere delle Sensor Forks non sono dispositivi di navigazione. Sono concepite per assistere l'operatore fornendogli una migliore visibilità nel posizionamento dei carichi.

Avvertenze



AVVERTENZA: Utilizzo del display - Non è concepito per essere utilizzato mentre si guida il carrello. In ogni momento gli operatori devono:

- Essere consapevoli dei rischi esistenti per i pedoni, gli astanti e per essi stessi.
- **Tenere sempre lo sguardo rivolto e vigile sul percorso di marcia, qualsiasi sia il senso di marcia in cui procede il carrello.**

Gli operatori sono tenuti ad evitare di distrarsi o di subire impedimenti nell'azionamento delle attrezzature mentre utilizzano il display. L'inosservanza di quanto sopra può essere causa di gravi infortuni, con esito persino fatale.



AVVERTENZA: Il sistema Sensor Forks (compresa la telecamera ausiliaria) non è un dispositivo di sicurezza. Ha lo scopo di ridurre i danni a pallet o contenitori e di assistere gli operatori.



AVVERTENZA: L'uso del sistema è riservato agli operatori di carrelli elevatori qualificati e autorizzati.



AVVERTENZA: Su entrambe le forche è applicata una stampigliatura o una targhetta dati che ne indicano la portata. La portata massima e il baricentro della coppia di forche sono stampigliati sulle stesse.



AVVERTENZA: Esistono rischi residui per gli astanti e i pedoni che si trovano entro il raggio di lavoro dell'attrezzatura. Adoperare il carrello elevatore e il sistema Sensor Forks solamente in zone di lavoro sicure e in conformità alle norme e ai regolamenti vigenti a livello locale e nazionale.



AVVERTENZA: Il presente prodotto contiene un laser di Classe 1. Non dirigere direttamente lo sguardo sul fascio laser del sensore. Dirigere direttamente lo sguardo sul fascio laser del sensore potrebbe causare lesioni agli occhi. **Soddisfa i requisiti delle norme EN/CEI 60825-1:2014**

nonché le disposizioni previste dalle norme statunitensi 21 CFR 1040.10 e 1040.11, ad eccezione delle differenze previste dalla legge "Laser Notice" N. 50 del 24 giugno 2017.



AVVERTENZA: Indossare appropriati dispositivi di protezione individuale come occhiali, scarpe infortunistiche con punta in acciaio e guanti durante gli interventi di installazione e di manutenzione periodica.

Batteria (Sistemi dotati di modulo di trasmissione)

Intervallo della temperatura di esercizio:

-20° C - 60° C

Intervallo della temperatura di ricarica:

0° C - 45° C

IMPORTANTE: conservare le batterie in un luogo pulito e asciutto. Conservare le batterie con un livello di carica compreso tra 40-60% e in ambienti con temperature inferiori a 20°C, basso tenore di umidità e privi di polveri e gas corrosivi.

NOTA: Fare riferimento all'Appendice per i dati completi delle batterie.

Sensor Forks

Intervallo della temperatura di stoccaggio:

-20° C - 60° C

Intervallo della temperatura di esercizio:

0° C - 40° C

NOTA: per ogni 304,8 m altitudine, i limiti ammessi di temperatura di esercizio si riducono di 0,5°C.

Tasso di variazione della temperatura massima di esercizio:

10° C l'ora

IMPORTANTE: mantenere pulite e asciutte le Sensor Forks. Conservare le batterie con un livello di carica compreso tra 40-60% e in ambienti con temperature inferiori a 50° C, basso tenore di umidità e privi di polveri e gas corrosivi.

UTILIZZO

Istruzioni per l'uso

Questa sezione contiene le istruzioni d'uso per il sistema Sensor Forks di Cascade. Le indicazioni fornite permettono di evitare alcuni errori comuni che spesso causano il danneggiamento dell'attrezzatura o dei prodotti movimentati.

Queste informazioni hanno lo scopo di illustrare all'operatore i metodi più sicuri ed efficienti per utilizzare il sistema Sensor Forks. Si raccomanda perciò di leggerle attentamente prima di utilizzare il sistema. Leggere attentamente tutte le procedure operative e le misure di sicurezza. Per eventuali domande o richieste di chiarimenti, rivolgersi al proprio responsabile.

La sicurezza è importante! La maggior parte degli incidenti è causata da negligenza o da errori di valutazione dell'operatore. Verificare che l'attrezzatura sia in buono stato di manutenzione e correggere le eventuali condizioni di pericolo.

Sensor Forks con batteria montata

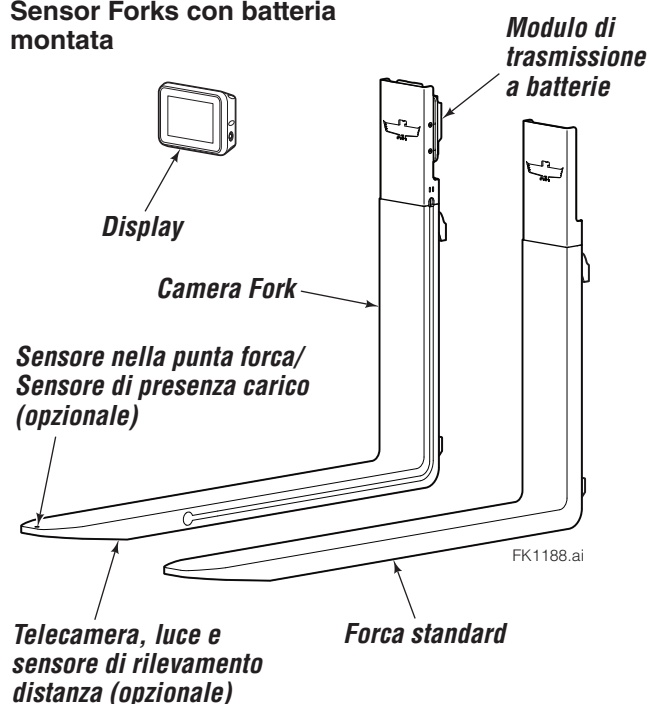

Sensor Forks

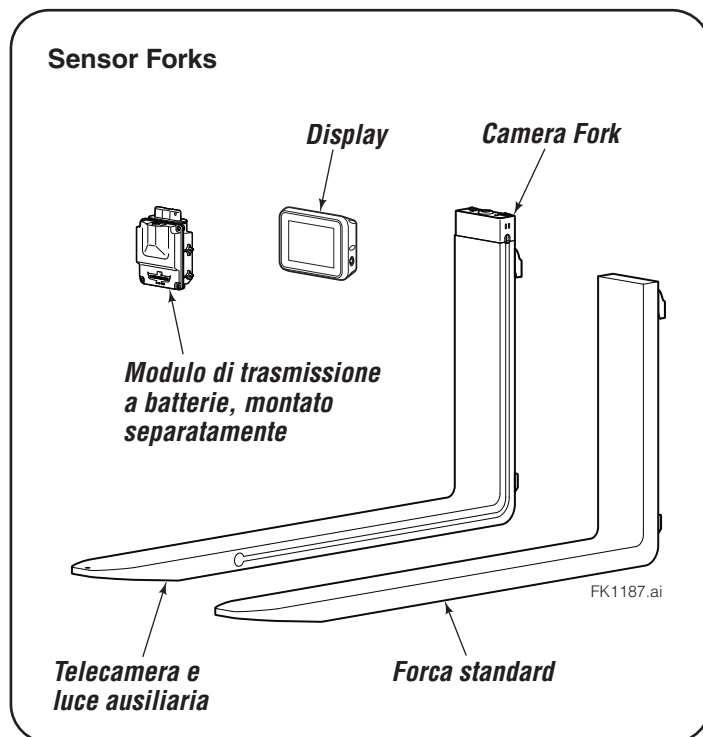

Telecamera ausiliaria (opzionale)

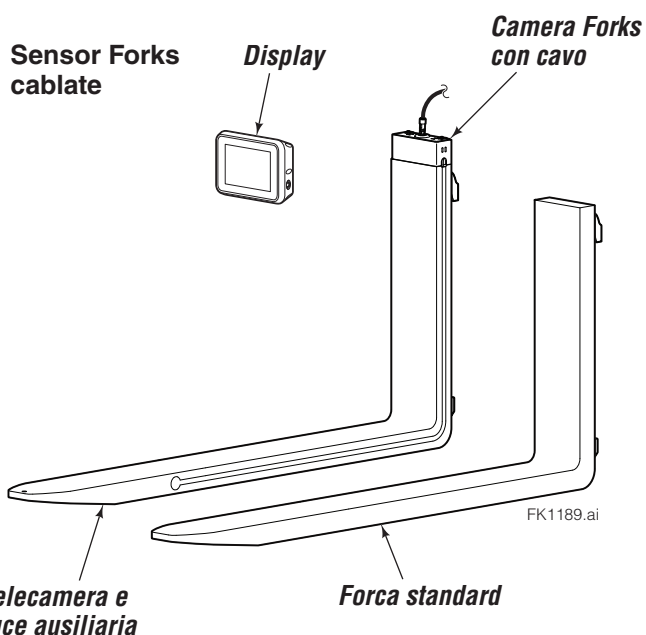
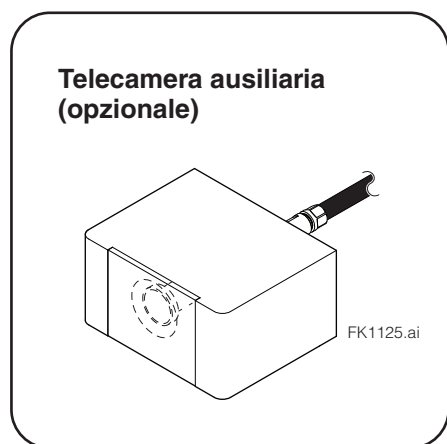

UTILIZZO

Norme di sicurezza – Carrelli elevatori industriali

Vietato caricare passeggeri



Vietato sporgersi oltre il montante



Vietato sostare sotto il carico



GA0517.ai

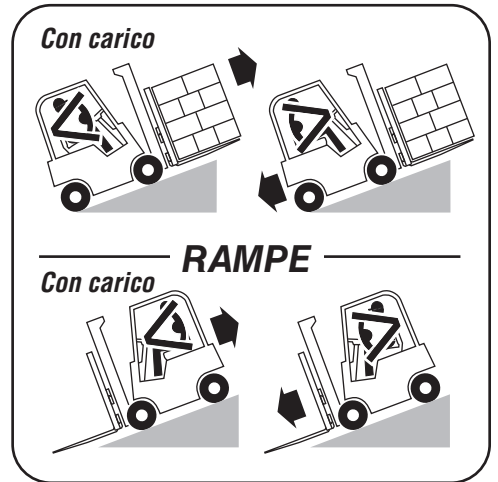
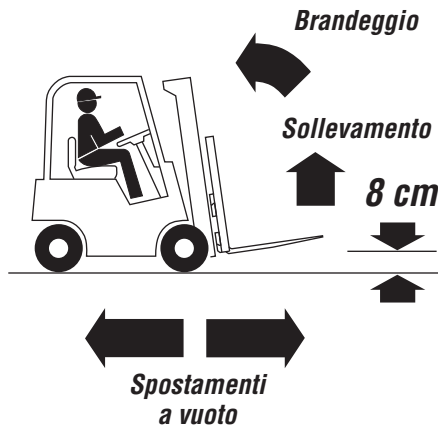

Vietato stazionare sulle rampe



Vietato svoltare sulle rampe

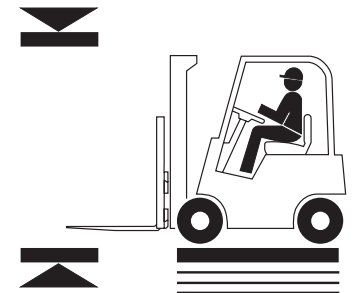

Verificare lo spazio libero disponibile

GA0048.eps

CIRCOLAZIONE

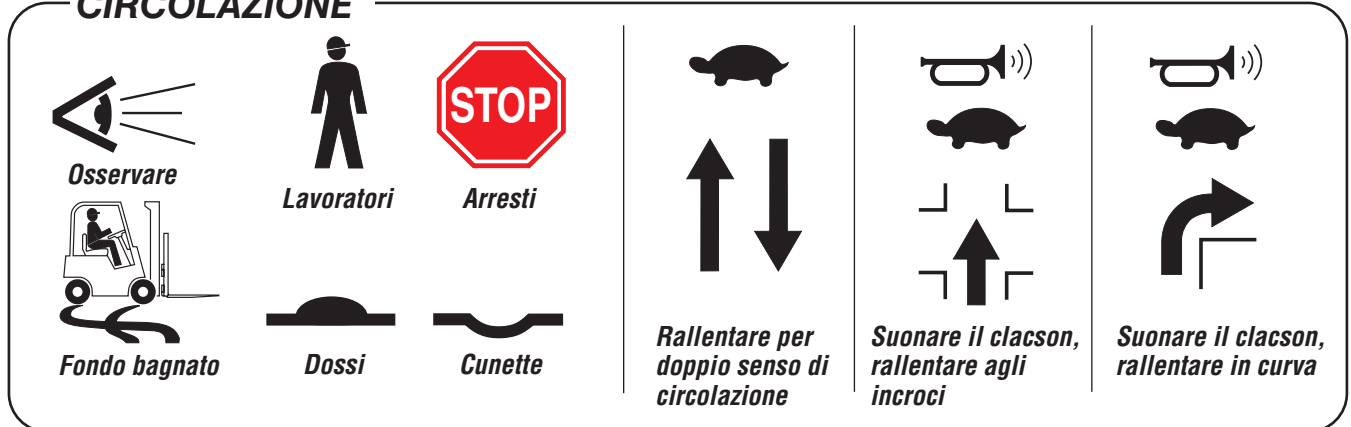

UTILIZZO

Utilizzo del display

Tasti sullo schermo



Freccia indietro –
Riporta alla schermata precedente.



Schermata principale –
Riporta alla schermata principale.



Segno di spunta –
Accetta e salva le modifiche.



Impostazioni –
Porta al menu Impostazioni

NOTA: Al tasto si accede toccando la superficie superiore dello schermo.



Luce (comando touchscreen) –
Commuta su accesa/spenta la luce ausiliaria



Telecamera (comando touchscreen) –
Commuta tra telecamera principale e telecamera ausiliaria

FK1126.ai

Schermata principale del display

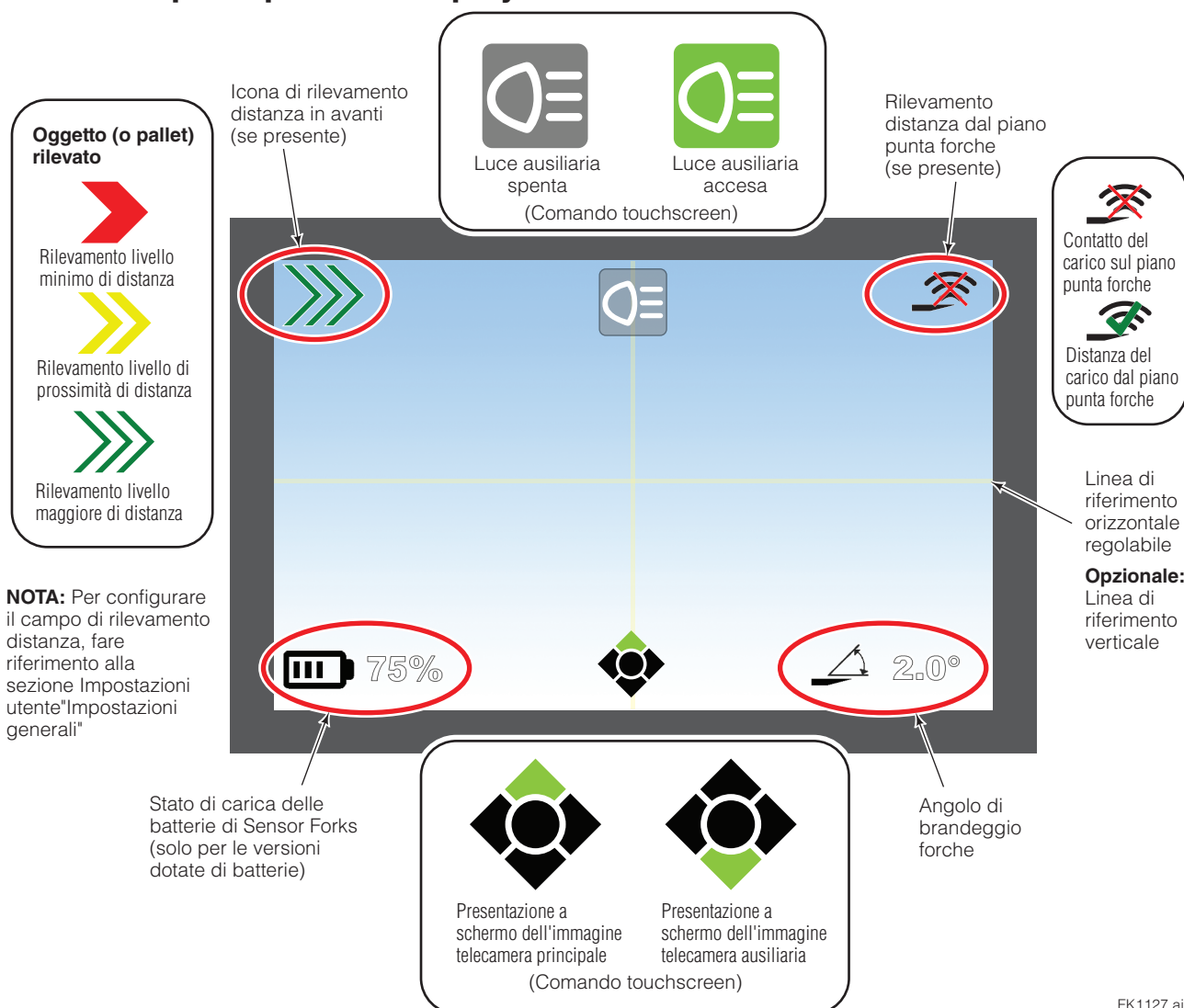

FK1127.ai

Istruzioni base per l'utilizzo

- 1** Se spenti, accendere il modulo di trasmissione (se presente) e quindi il display.

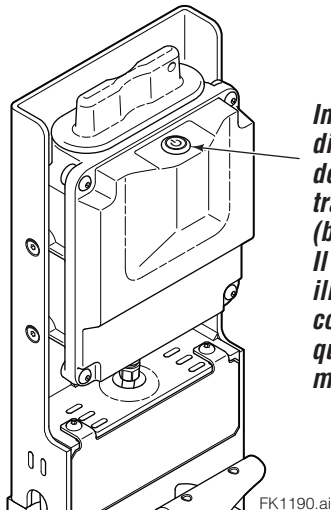

Interruttore di accensione del modulo di trasmissione (bistabile) – Il LED blu resta illuminato con luce fissa quando il modulo è acceso

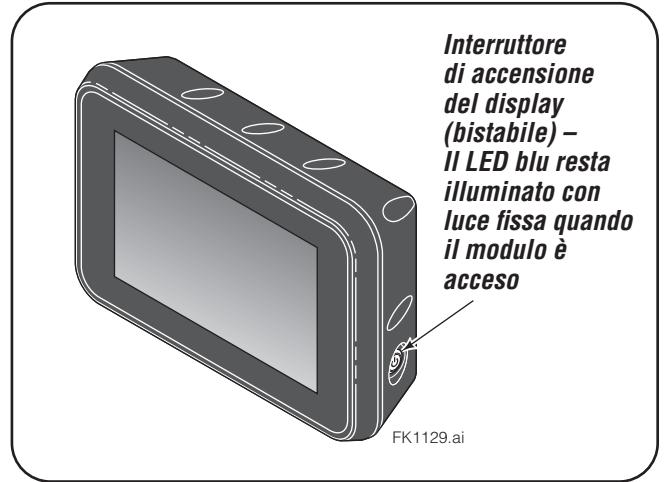

Interruttore di accensione del display (bistabile) – Il LED blu resta illuminato con luce fissa quando il modulo è acceso

- 2** Leggere il testo della schermata Acknowledgment (Conferma) e premere il tasto "OK?" per continuare.

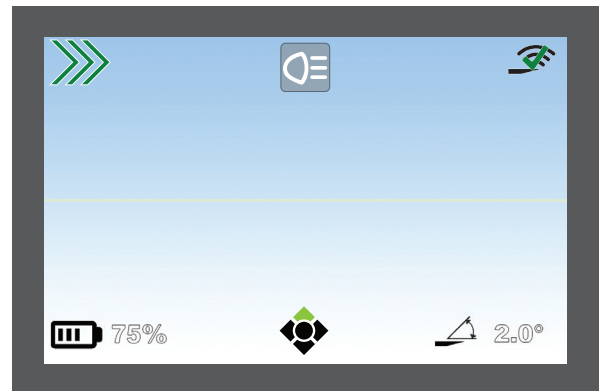
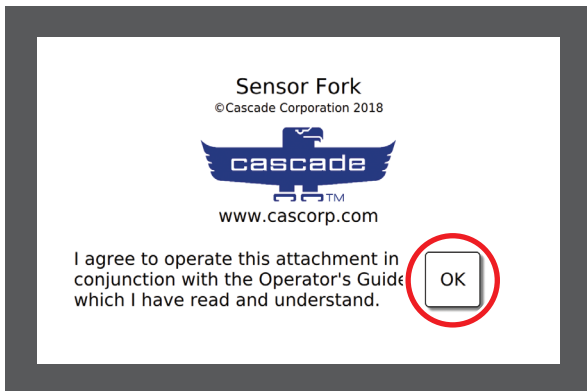

FK1130.ai

- 3** **Inclinare il montante per posizionare le forche parallele al pavimento. Inclinare il montante per posizionare le forche parallele al pavimento**

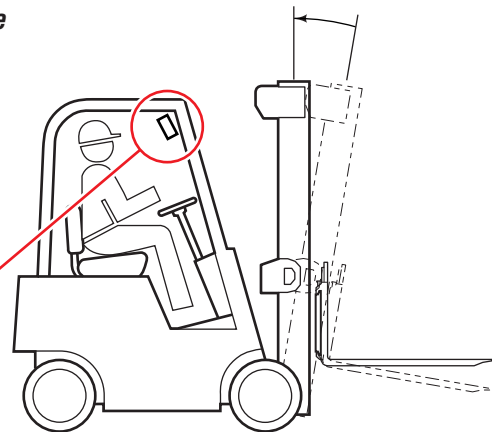
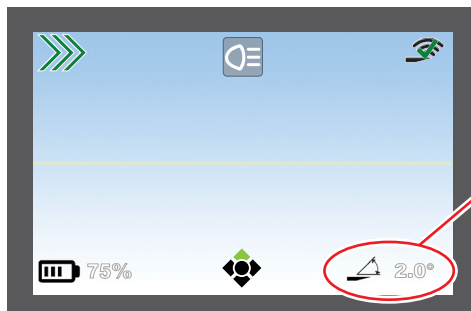

Istruzioni base per l'utilizzo (continua)

4 Avvicinamento al carico.

Se è presente il sensore di rilevamento distanza in avanti, una volta arrivati alla distanza di due metri dal carico, utilizzare l'icona di rilevamento distanza in avanti come guida per verificare la prossimità delle forche al carico.

ATTENZIONE: Le Camera Forks e la telecamera delle Sensor Forks non sono dispositivi di navigazione. Sono concepite per assistere l'operatore fornendogli una migliore visibilità nel posizionamento dei carichi.

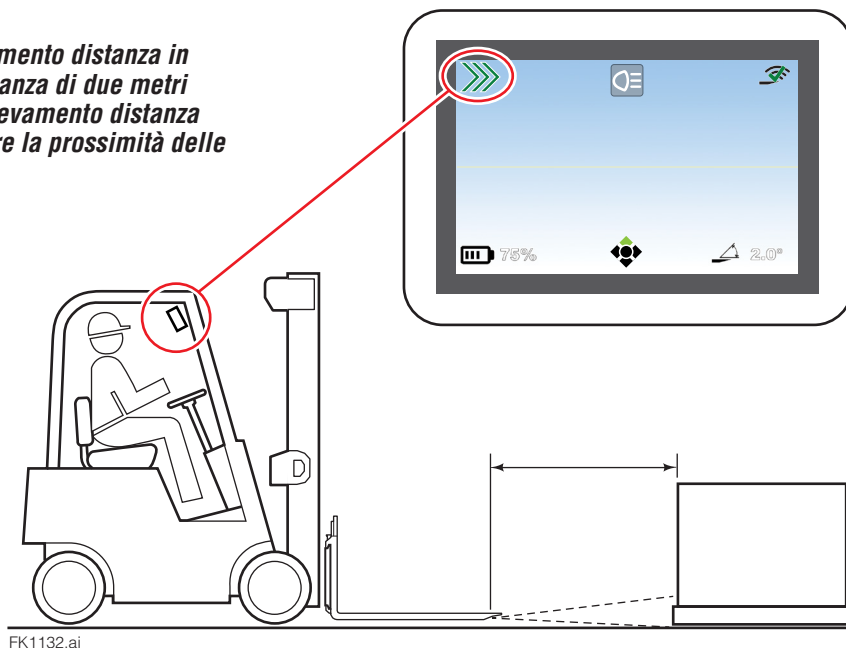

5 Utilizzare la luce ausiliaria e la telecamera come ausilio per il posizionamento delle forche nel carico.

Se è presente il sensore di rilevamento distanza in avanti, tenere presente che l'icona di rilevamento distanza in avanti cambia in funzione dell'entità di prossimità al carico.

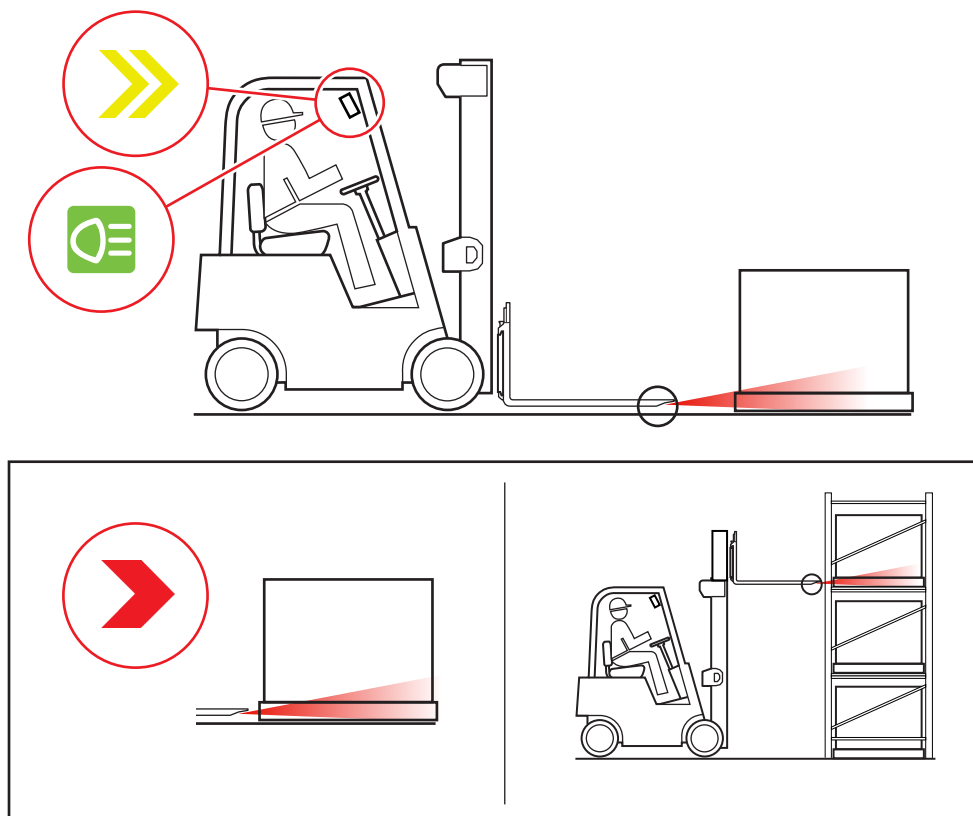

Istruzioni base per l'utilizzo (continua)

6 Mentre le forche si inseriscono nel pallet (o sotto il carico) continuare a utilizzare la telecamera e la luce ausiliaria.

NOTA: tenere presente che il segnale fornito dal sensore di rilevamento distanza in avanti è inaffidabile mentre le forche si inseriscono nel pallet (o sotto il carico). Dopo che le punte delle forche hanno oltrepassato il pallet (o il carico), il sensore rileva l'oggetto (parete, pallet, ecc.).

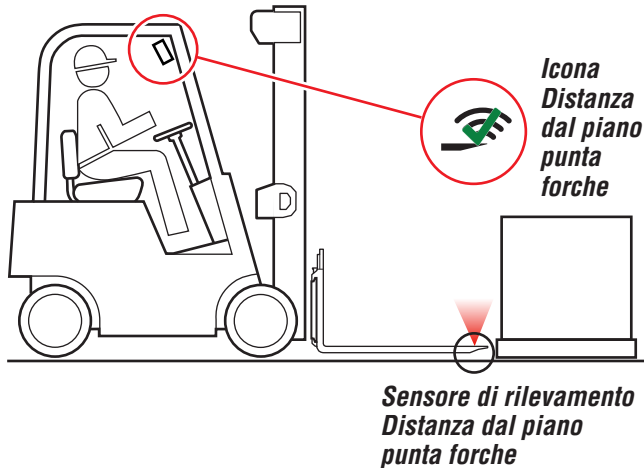

Se è presente il sensore di rilevamento distanza dal piano punta forche, la rispettiva icona presenterà una "X" sugli archi.

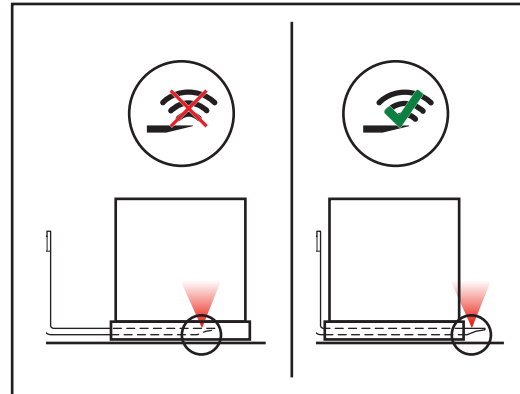

Dopo che le forche hanno oltrepassato il pallet (o il carico), lo schermo presenta un segno di spunta sull'icona Distanza dal piano punta forche.

7 Quando il carico è depositato sulle forche, azionare il carrello e l'attrezzatura secondo le indicazioni di guida per gli operatori.

Spegnimento dell'unità

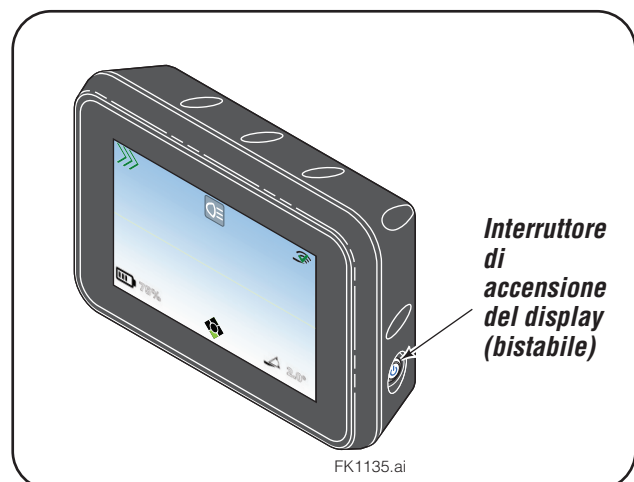
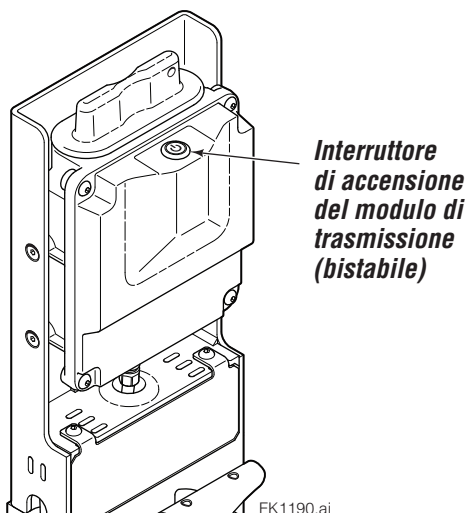

UTILIZZO SICURO E MANUTENZIONE

Carrelli industriali e attrezzature



AVVERTENZA: durante l'uso e la manutenzione di carrelli industriali provvisti di attrezzature, è necessario prestare particolare attenzione alle informazioni contenute nei seguenti paragrafi. È importante acquisire familiarità con le informazioni relative all'utilizzo del carrello e delle attrezzature. **Per le informazioni complete sull'utilizzo, chiedere al proprio datore di lavoro.**

Generalità

Nessuna modifica e aggiunta in grado di influire sulla portata e sulla sicurezza di utilizzo dei carrelli deve essere eseguita dal cliente o dall'operatore senza la preventiva approvazione scritta del costruttore. Le targhette e le etichette di vario tipo riportanti la portata e le istruzioni per l'uso e la manutenzione devono essere modificate di conseguenza.

Se il carrello è provvisto di attrezzature frontali diverse da quelle installate in fabbrica, l'operatore deve richiedere che il carrello sia marcato in modo da identificare le attrezzature e indicare la portata residua della combinazione carrello/attrezzature alla massima elevazione con il carico centrato lateralmente.

L'operatore deve controllare che tutte le targhette e le marcature siano applicate e leggibili.

Protezioni di sicurezza

Se il tipo di carico comporta un pericolo, l'operatore deve dotare i carrelli a forche di un'estensione verticale della griglia reggicarico in conformità alle disposizioni seguenti.

Tutti i nuovi carrelli industriali motorizzati che sono stati acquistati e utilizzati dopo il 15 febbraio 1972 devono soddisfare i requisiti di progettazione e costruzione dei carrelli industriali motorizzati definiti nella norma ANSI B56.1 "American National Standard for Powered Industrial Trucks", parte II e nella norma EN ISO 3691-1, con la sola esclusione dei veicoli principalmente destinati al movimento terra e al trasporto su strada.

Formazione dell'operatore

L'uso di un carrello industriale motorizzato deve essere consentito esclusivamente ad operatori formati e autorizzati. Devono essere determinati metodi di formazione degli operatori per l'uso sicuro di carrelli industriali motorizzati.

Manovra del carrello

Non manovrare il carrello in prossimità di persone che sostano davanti a bancali o altri oggetti fissi.

Non consentire a persone di sostare o transitare sotto la parte sollevata del carrello, sia esso carico o scarico.

Non consentire a personale non autorizzato di guidare carrelli industriali motorizzati. Deve essere predisposto un luogo sicuro in cui sia consentito guidare i carrelli.

Deve essere vietato dalla Direzione infilare braccia o gambe tra i profili del montante o al di fuori della traiettoria libera di passaggio del carrello.

Quando l'operatore si allontana dal carrello industriale motorizzato, devono essere completamente abbassati i mezzi di aggancio del carico, i comandi devono essere disattivati, il motore deve essere spento e i freni inseriti. Le ruote devono essere bloccate se il carrello è stazionato su una superficie inclinata.

Per allontanamento dell'operatore dal carrello industriale motorizzato si intende che l'operatore si trovi a una distanza maggiore di 7,5 m dal veicolo che rimane a vista, oppure che l'operatore si allontani dal veicolo che non è più a vista.

Quando l'operatore di un carrello industriale è a terra e dista non più di 7,5 metri dal carrello che è sempre a vista, i mezzi di aggancio del carico devono essere completamente abbassati, i comandi in folle e i freni inseriti onde impedire il movimento del carrello.

Deve essere mantenuta un'adeguata distanza di sicurezza dal bordo di rampe o piattaforme quando il carrello si trova in una zona di carico elevata, su un carro o una piattaforma. I carrelli non devono essere utilizzati per aprire o chiudere i portelli dei carri.

Deve essere utilizzata un'estensione della griglia reggicarico ogni qualvolta necessario per ridurre al minimo la possibilità di caduta all'indietro della totalità o di una parte del carico.

Marcia

Il conducente deve rallentare e suonare il clacson all'incrocio di corsie e in altri punti in cui la visione è ostruita. Se il carico trasportato ostruisce la visibilità anteriore, il conducente deve guidare in retromarcia.

Durante la salita o la discesa su pendenze maggiori del 10%, i carrelli devono essere guidati con il carico a monte.

In tutte le pendenze, il carico e i mezzi di aggancio del carico devono essere brandeggiati all'indietro, se possibile, e sollevati quanto basta per consentire il trasferimento.

Caricamento

Devono essere movimentati solo carichi stabili o disposti in modo sicuro. Deve essere prestata attenzione nella movimentazione di carichi fuori centro che non possono essere centrati.

Devono essere movimentati solo carichi il cui peso rientra nella portata nominale del carrello.

I carichi lunghi o alti (inclusi i carichi stratificati) che sono in grado di influire sulla portata devono essere opportunamente adattati.

I carrelli provvisti di attrezzature devono essere condotti come carrelli parzialmente caricati quando non movimentano alcun carico.

Un mezzo di aggancio del carico andrà collocato sotto al carico, il più lontano possibile; il montante sarà inclinato con cura all'indietro per stabilizzare il carico.

Deve essere prestata estrema attenzione quando si brandeggia il carico in avanti o all'indietro, in particolare quando il carico è stratificato. Deve essere proibito il brandeggio in avanti con mezzi di aggancio del carico sollevati, eccetto per la presa di un carico. Un carico sollevato non deve essere brandeggiato in avanti, fatta eccezione quando il carico è in una posizione di deposito su uno scaffale o una pila. Durante lo stoccaggio, deve essere utilizzato un brandeggio all'indietro sufficiente solo per stabilizzare il carico.

Manovra del carrello

Se in qualunque momento si constata che un carrello industriale motorizzato necessita di riparazione, è difettoso o non garantisce un utilizzo sicuro, è necessario mettere fuori servizio il carrello fino a quando non sono ripristinate le condizioni di sicurezza.

Manutenzione di carrelli industriali

Tutti i carrelli industriali motorizzati che non sono in buona efficienza o non garantiscono un utilizzo sicuro devono essere rimossi dal servizio. Tutte le riparazioni devono essere eseguite da personale autorizzato.

Tutte le parti di un carrello industriale che necessitano di sostituzione devono essere sostituite esclusivamente con parti dotate di caratteristiche di sicurezza equivalenti a quelle utilizzate nella progettazione originale.

I carrelli industriali non devono essere modificati in modo tale che le posizioni relative delle varie parti differiscano dalle posizioni originariamente occupate dalle stesse parti al momento della consegna dei carrelli da parte del costruttore. I carrelli non possono inoltre essere modificati mediante aggiunta di parti extra non fornite dal costruttore o mediante eliminazione di qualsiasi parte. Non deve essere aggiunto un contrappeso ulteriore ai carrelli a forche se non approvato dal costruttore del carrello.

I carrelli industriali devono essere esaminati prima di essere messi in servizio e devono essere rimossi dal servizio se gli esami effettuati evidenziano condizioni in grado di influire negativamente sulla sicurezza del veicolo. Tali esami devono essere eseguiti come minimo quotidianamente. Quando i carrelli industriali vengono utilizzati a ciclo continuo per 24 ore al giorno, è necessario esaminarli dopo ogni turno. I difetti riscontrati devono essere immediatamente riferiti e corretti.

Sensor Forks standard

- 1** Se necessario, rimuovere la griglia reggicarico

2 **Installazione delle Sensor Forks**

- A** Rimuovere le forche originali, se presenti.
B Sbloccare le Sensor Forks.
C Installare le Sensor Forks.

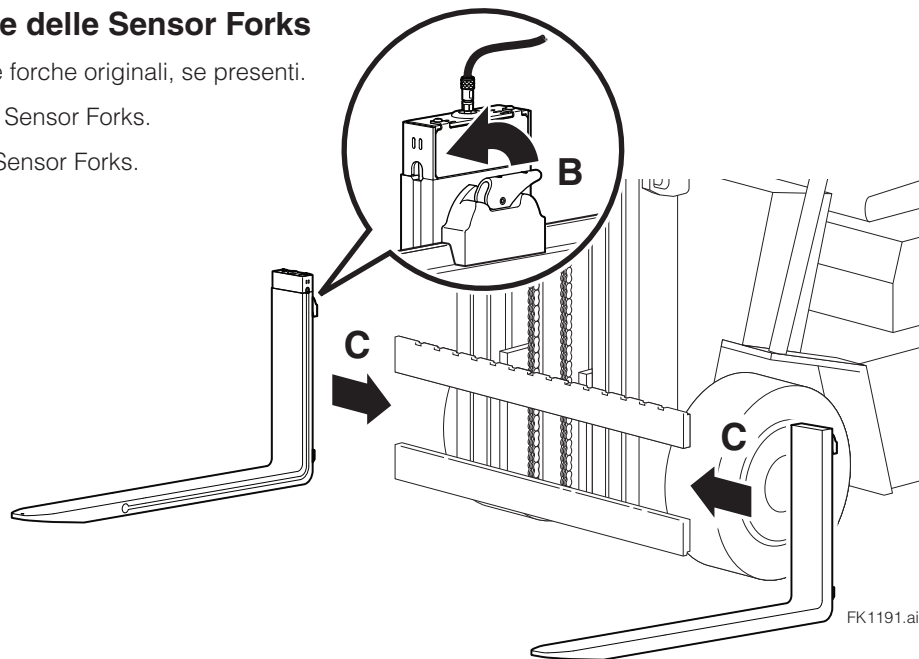

3 **Installazione della griglia reggicarico**

Al rimontaggio, serrare le griglie reggicarico Cascade alla coppia di 195 Nm. Per gli altri tipi di griglia reggicarico, fare riferimento alle raccomandazioni del produttore.

4 **Installazione della staffa di supporto modulo di trasmissione**

Individuare sulla griglia reggicarico Cascade una posizione adeguata in cui montare la staffa del modulo di trasmissione attenendosi alle indicazioni seguenti:

- La staffa non deve interferire con il carico e il montante.
- Deve consentire l'agevole accesso per l'installazione delle viti di montaggio del modulo di trasmissione, l'inserimento delle batterie e per effettuare i collegamenti dei cavi.
- Lasciare uno spazio libero di almeno 80 mm sopra la staffa.

Saldar a punti la staffa se necessario.

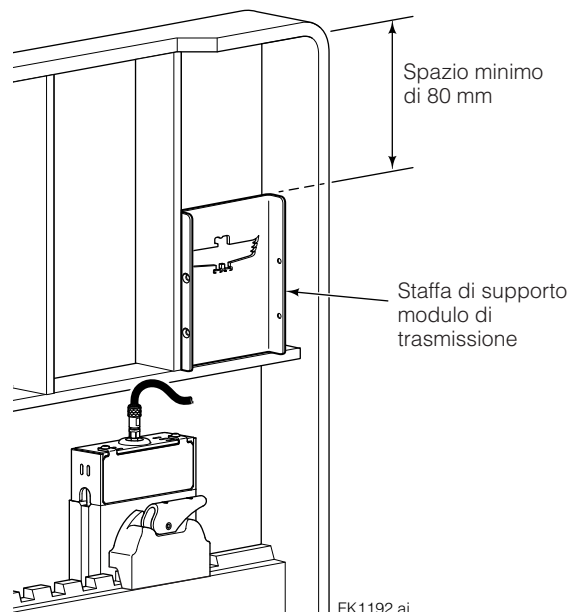

Sensor Forks standard (continua)

5 Installazione del modulo di trasmissione

- A** Installare il modulo di trasmissione e serrare le viti di montaggio alla coppia di 3 Nm.
- B** Collegare il cavo al modulo di trasmissione.
- C** Avvolgere il cavo e fissarlo con una fascetta in velcro riutilizzabile. Controllare che il cavo non interferisca con parti in movimento.

NOTA: All'occorrenza, sono disponibili cavi di prolunga.

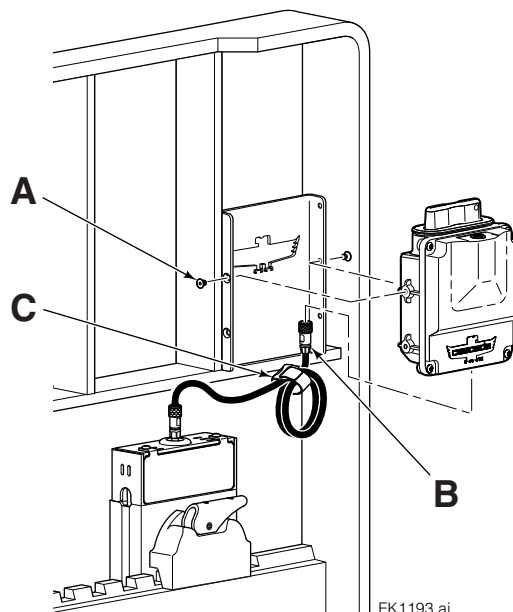

FK1193.ai

6 Installazione della batteria nel modulo di trasmissione

- A** Utilizzare la linguetta della batteria per metterla in posizione nel modulo di trasmissione.
- B** Fissare il coperchio vano batteria del modulo di trasmissione con il filo fornito in dotazione e montarlo sul modulo di trasmissione.

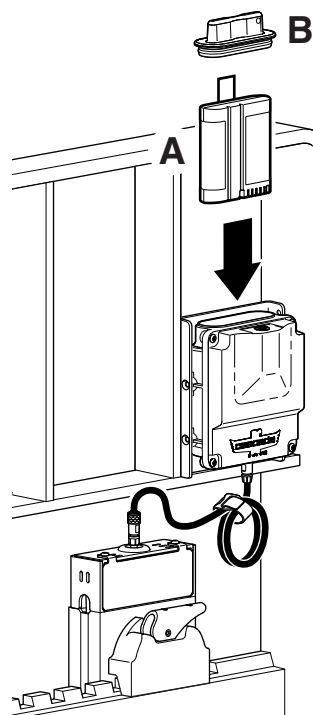

FK1194.ai

7 Installazione del display

Per il montaggio e il collegamento del display fare riferimento al paragrafo Installazione del display, a pagina 17.

INSTALLAZIONE

Installazione delle Sensor Forks

NOTA: Per l'installazione delle Sensor Forks con modulo di trasmissione in remoto, fare riferimento a pagina 10. Per l'installazione delle Sensor Forks in versione cablata, fare riferimento a pagina 13.

Sensor Forks con modulo di trasmissione montato sulle forche

1 Installazione delle Sensor Forks

IMPORTANTE: il carrello deve essere parcheggiato con il motore spento. Il montante deve essere disposto in verticale e sollevato solamente per quanto basta a installare lateralmente le Sensor Forks. Non introdurre i piedi sotto le forche durante l'installazione.

- A** Rimuovere le forche originali.
- B** Sbloccare le Sensor Forks.
- C** Installare le Sensor Forks.

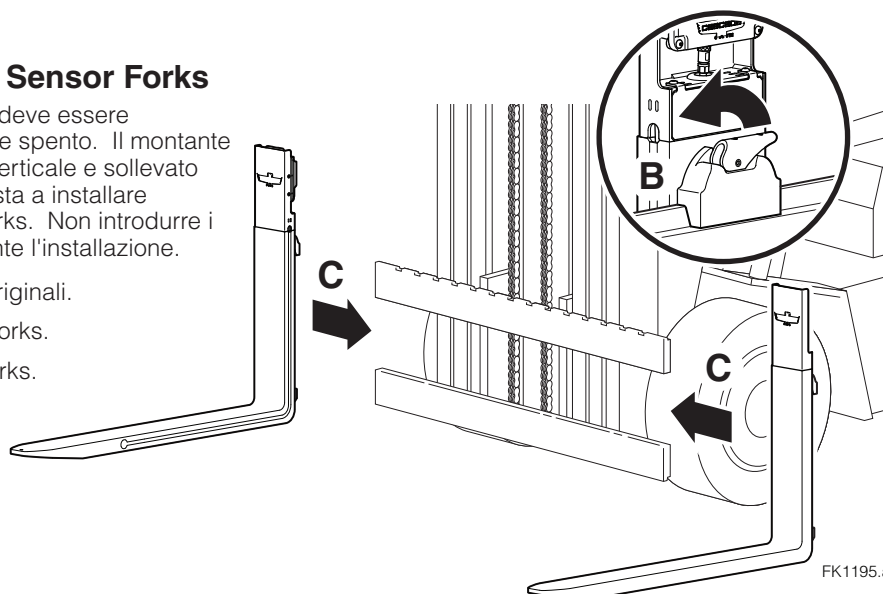

FK1195.ai

2 Bloccaggio delle Sensor Forks

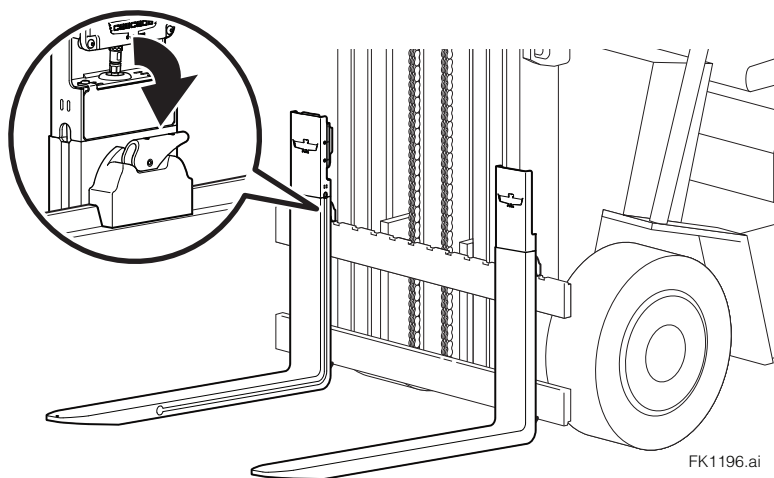

FK1196.ai

3 Inserire la batteria nel modulo di trasmissione delle Sensor Forks

- A** Togliere il coperchio dal vano batteria del modulo di trasmissione.
- B** Utilizzare la linguetta della batteria per metterla in posizione nel modulo di trasmissione.

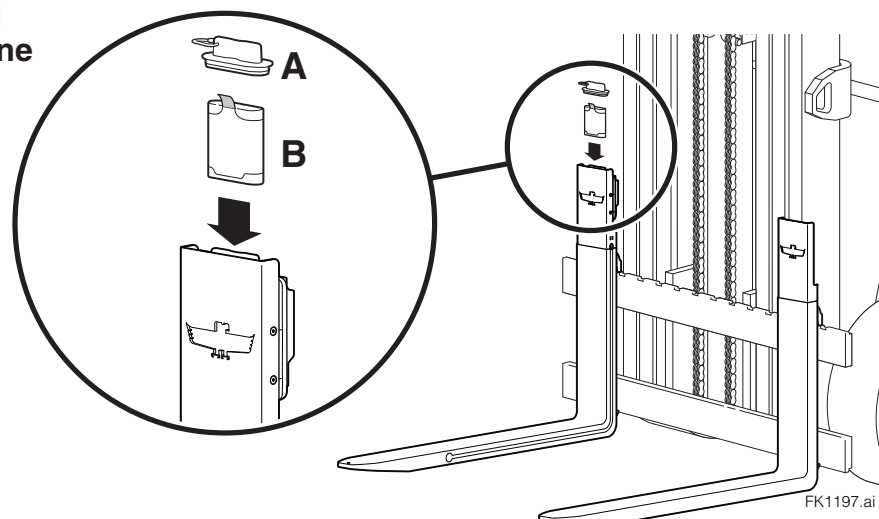

FK1197.ai

INSTALLAZIONE

Installazione delle Sensor Forks

Sensor Forks in versione cablata

- 1** Se necessario, rimuovere la griglia reggicarico

2 **Installazione delle Sensor Forks**

- A** Se necessario, rimuovere la griglia reggicarico
B Sbloccare le Sensor Forks.
C Installare le Sensor Forks.

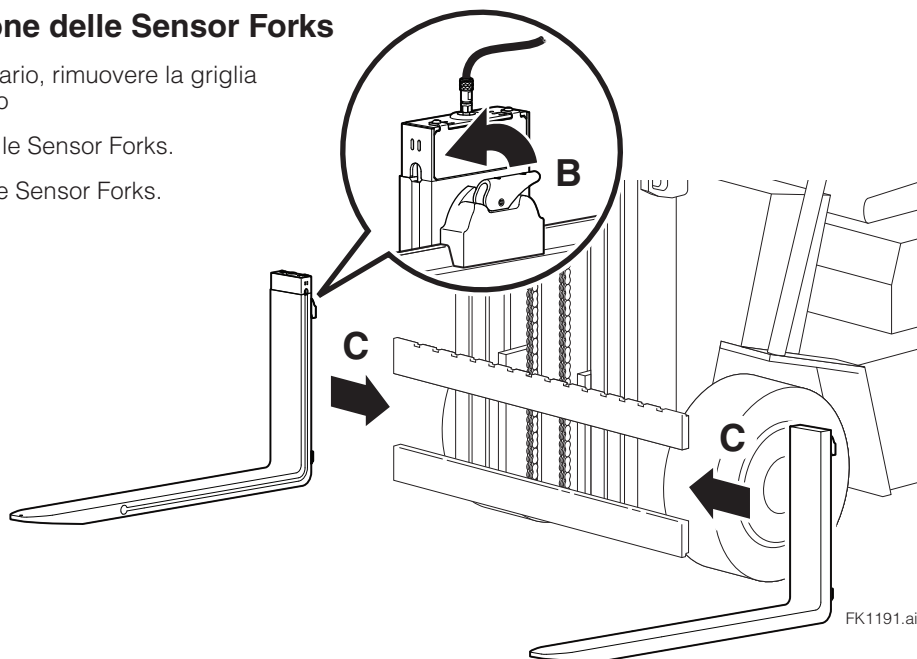

- 3** **Installazione della griglia reggicarico**
Serrare le griglie reggicarico Cascade alla coppia di 195 Nm. Per gli altri tipi di griglia reggicarico, fare riferimento alle raccomandazioni del produttore.

4 **Installare il kit della canalizzazione interna, l'avvolgicavo per cavo Ethernet o il kit di comunicazione (non incluso)**

Kit di canalizzazione interna

Seguire le istruzioni fornite dal costruttore. Utilizzare un cavo Ethernet CAT6 con connettori Weipu.

NOTA: Sono disponibili ponticelli e cavi di prolunga supplementari per qualsiasi configurazione di installazione.

Cavi di prolunga

Lunghezza	Codice
250 mm	6976771
500 mm	6949183
1000 mm	6975092
1800 mm	6975093
2500 mm	6971929

Sensor Forks in versione cablata (continua)

4

Installare il kit della canalizzazione interna, l'avvolgicavo per cavo Ethernet o il kit di comunicazione (non incluso) (continua)**Installazione dell'avvolgicavo per cavo Ethernet (codice 6945857)**

A Installare l'avvolgicavo (compreso l'avvolgimento preliminare), il collettore e fissare il cavo al collettore come descritto nel Manuale utente dell'avvolgicavo per cavo Ethernet, codice 6946057.

IMPORTANTE: All'occorrenza, lasciare un tratto supplementare di cavo per i movimenti di posizionamento forche e di traslazione.

B Installare il display. Fare riferimento a pagina 17.

C Collegare come illustrato le estremità del cavo.

NOTA: All'occorrenza, sono disponibili cavi di prolunga. Fare riferimento alla tabella seguente.

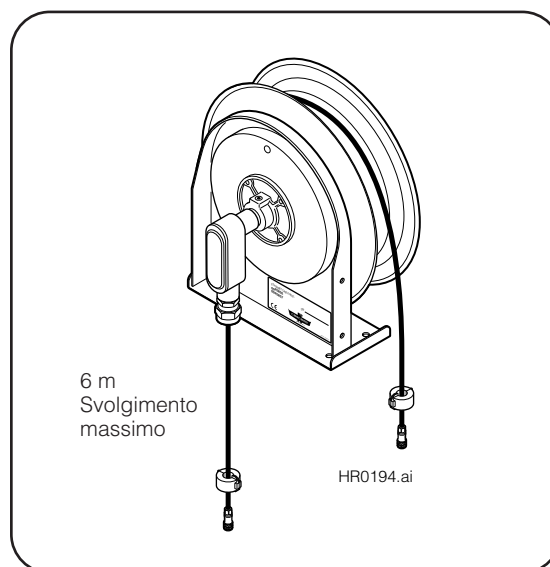

Cavi di prolunga

Lunghezza	Codice
250 mm	6976771
500 mm	6949183
1000 mm	6975092
1800 mm	6975093
2500 mm	6971929

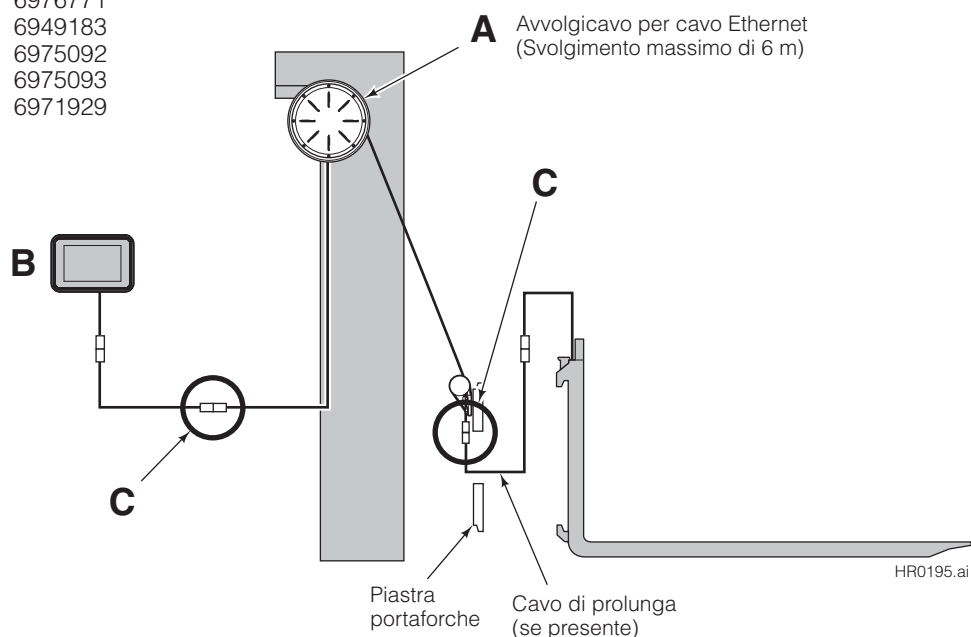

D Sincerarsi che i cavi non subiscano flessioni o stiramenti estremi. Allentare la tensione per accrescere la durata di esercizio del cavo.

Sensor Forks in versione cablata (continua)

4

Installare il kit della canalizzazione interna, l'avvolgicavo per cavo Ethernet o il kit di comunicazione (non incluso) (continua)

Installazione del kit di comunicazione

- A** Verificare che il kit di comunicazione sia concepito per i kit Sensore 6976368, 6976369, 6976370, 6976371 o 6976372.
- B** Installare il kit di comunicazione sullo stesso lato delle Sensor Forks. Per la completa procedura di installazione fare riferimento alle istruzioni di installazione 6844330 accluse al kit di comunicazione.
- C** Installare il display. Fare riferimento a pagina 17.
- D** Collegare come illustrato le estremità del cavo.

IMPORTANTE: Le ferriti fornite a corredo devono essere collocate il più possibile vicino al lato superiore della forca e del display.

Cavi di prolunga

Lunghezza	Codice
250 mm	6976771
500 mm	6949183
1000 mm	6975092
1800 mm	6975093
2500 mm	6971929

- E** Sincerarsi che i cavi non subiscano flessioni o stiramenti estremi. Allentare la tensione per accrescere la durata di esercizio del cavo.

Codice del kit di comunicazione	Ingombro minimo con montante abbassato (cm, poll.)	Altezza max. di sollevamento forche sul montante (cm, poll.)
6976368	195,6 (77)	421,6 (166)
6976369	198,1-210,8 (78-83)	480,1 (189)
6976370	213,4-236,2 (84-93)	553,7 (218)
6976371	238,8-256,5 (94-101)	609,6 (240)
6976372	259,1-304,8 (102-120)	812,8 (320)

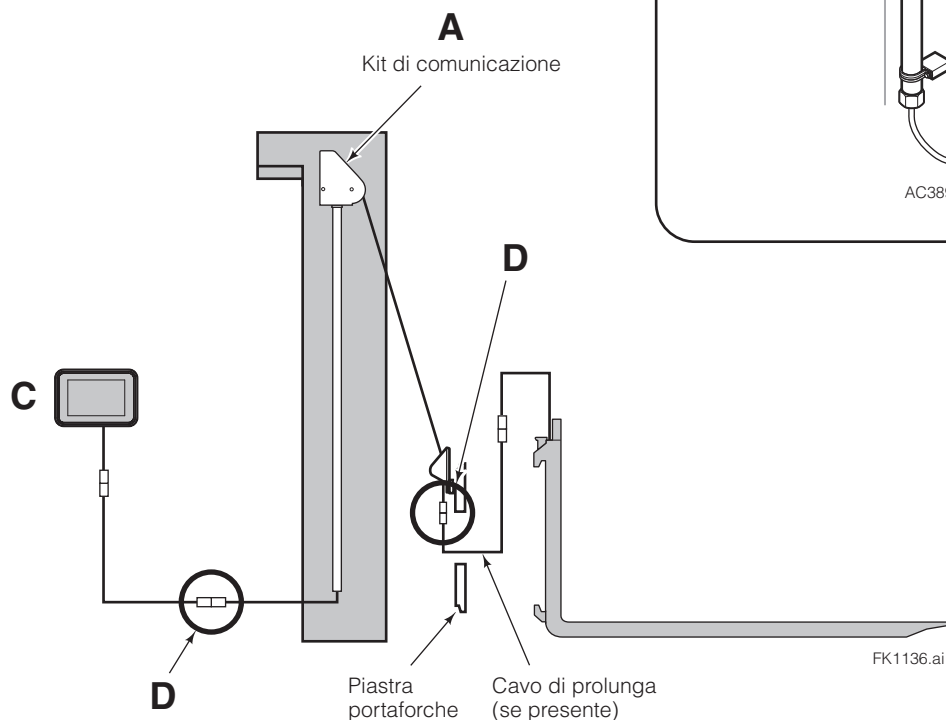
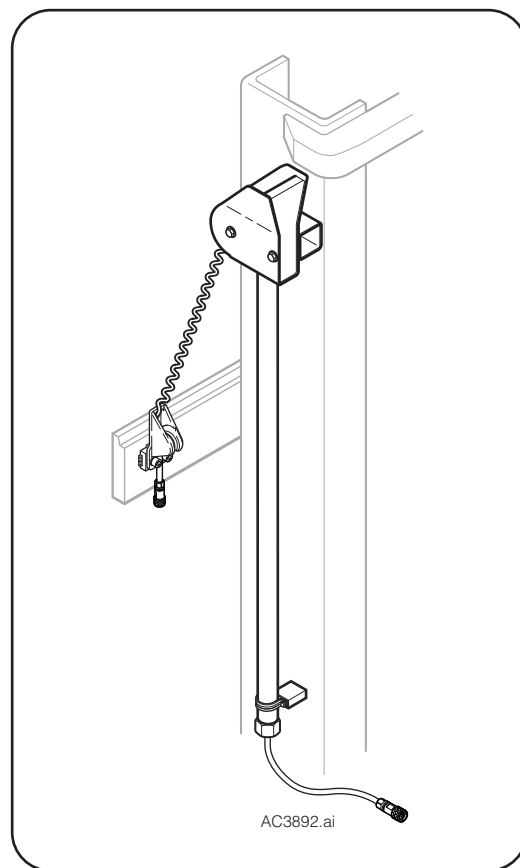

Sensor Forks in versione cablata (continua)

5 Verifica delle impostazioni telecamera

- A** Toccare un punto qualsiasi sul lato superiore della schermata principale per accedere al menu a discesa della barra Impostazioni.
- B** Toccare l'icona della ruota dentata per accedere alle Impostazioni utente.
- C** Toccare l'icona della telecamera.
- D** Verificare che il Commutatore tra versione Wi-Fi/Cablata sia impostato sull'icona della spina, per le versioni cablate, e sull'icona Wi-Fi, per le versioni con modulo di trasmissione montato sulle forche.
- E** Toccare il segno di spunta per accettare e salvare le impostazioni.

Nota: Per la telecamera ausiliaria (se prevista)
Per le impostazioni fare riferimento alla sezione Impostazioni utente, Modifica delle impostazioni telecamera, a pagina 24.

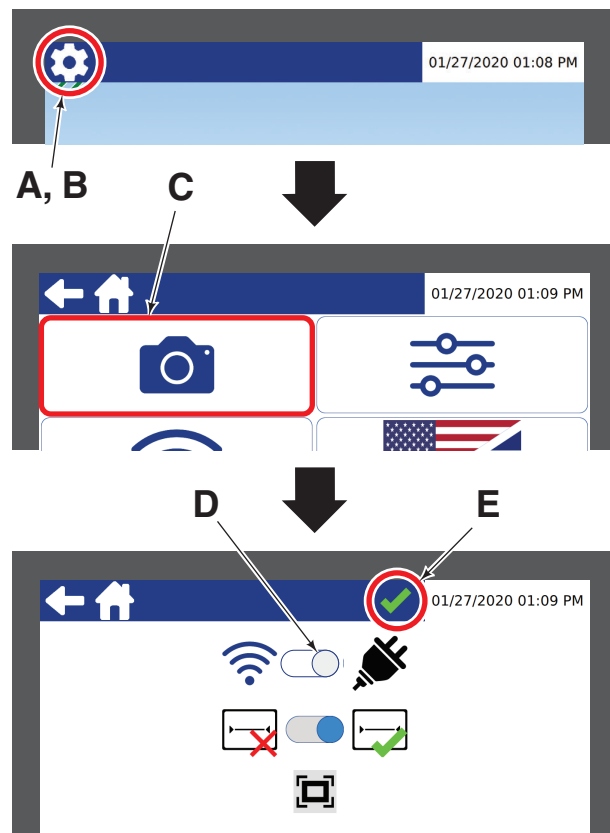

FK1137.ai

INSTALLAZIONE

Installazione del display

1 Posizionamento e montaggio del display

- A** Individuare una posizione adeguata che consenta una facile lettura e un agevole accesso al display.
- B** Montare la staffa sul supporto.
- C** Installare il display sull'assieme staffa/supporto.

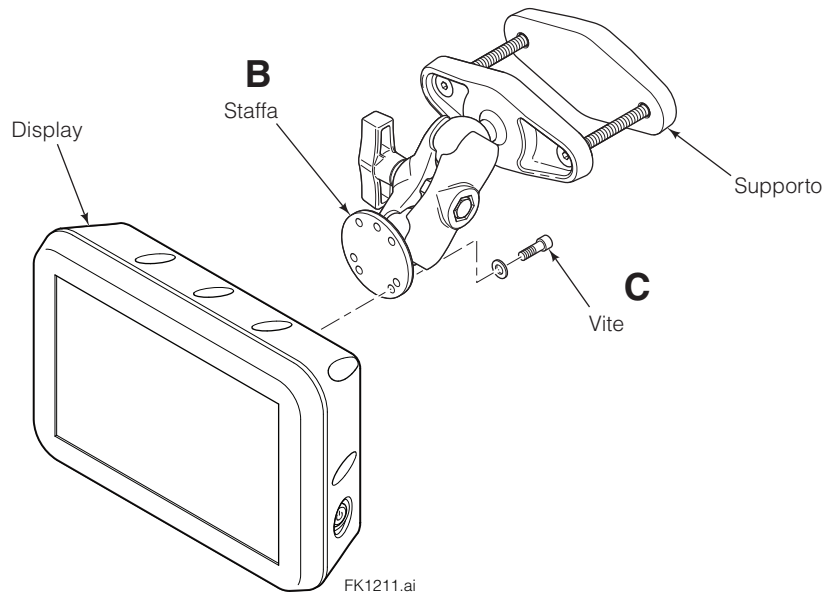
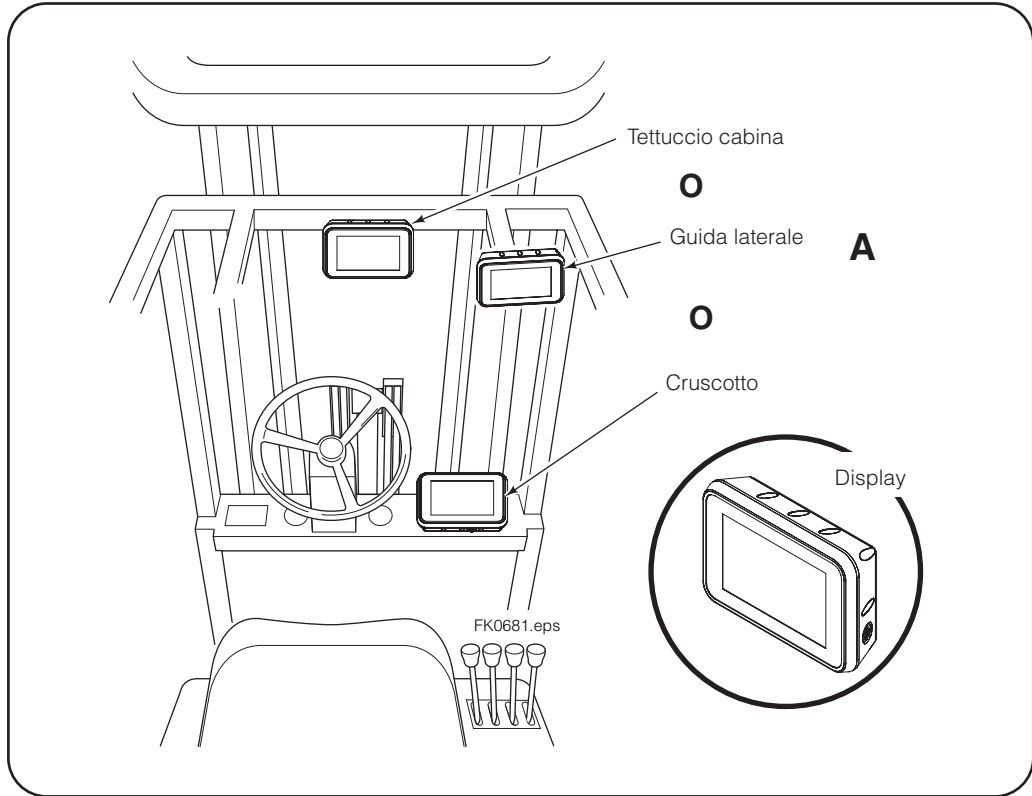

2 Collegare il display all'alimentazione elettrica del carrello

Scollegare il cavo dal terminale negativo della batteria o procedere in accordo con le istruzioni contenute nel manuale del costruttore del carrello elevatore.

- A** Collegare il cavo di alimentazione al display.
- B** Collegare il terminale del cavo di alimentazione etichettato "Key (+)" al positivo di una sorgente di alimentazione elettrica.
- C** Collegare il terminale del cavo di alimentazione etichettato "Truck Gnd" alla massa del carrello.
- D** Per i sistemi sprovvisti di dotazioni dedicate opzionali, tagliare i terminali ad anello dagli ingressi 1, 2 e 3. Ricoprire i terminali con nastro isolante.

Per eventuali aggiornamenti o upgrade – Per poterli utilizzare in applicazioni future, ricoprire i terminali ad anello (ingressi 1, 2 e 3) con nastro isolante. Avvolgere i cavi e collocarli fuori vista.

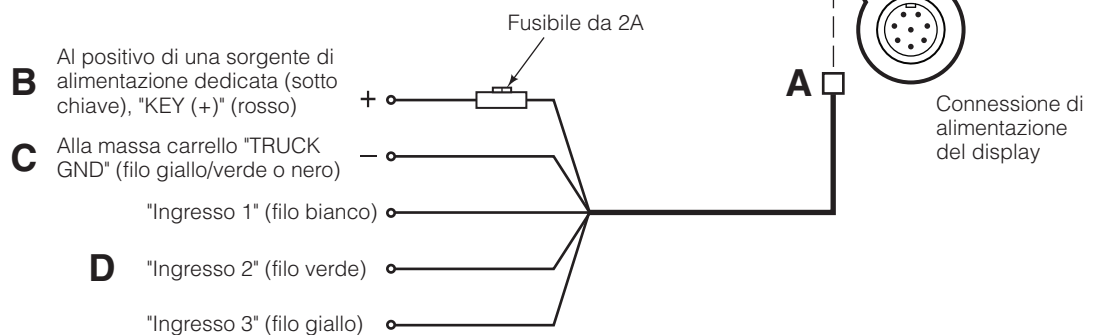

NOTA: Per i sistemi provvisti di dotazioni dedicate opzionali, fare riferimento alla sezione "Installazione della telecamera ausiliaria", punta 3, e alla sezione Impostazioni utente, "Modifica impostazioni generali".

Carrelli con tensione di alimentazione superiore a 48V

IMPORTANTE: Per i carrelli con tensioni di alimentazione più elevate è necessario installare un convertitore di tensione. Per i carrelli con tensioni di alimentazione superiori a 48V utilizzare il kit convertitore (codice 6882798) e il cavo di alimentazione sostitutivo (codice 9015682).

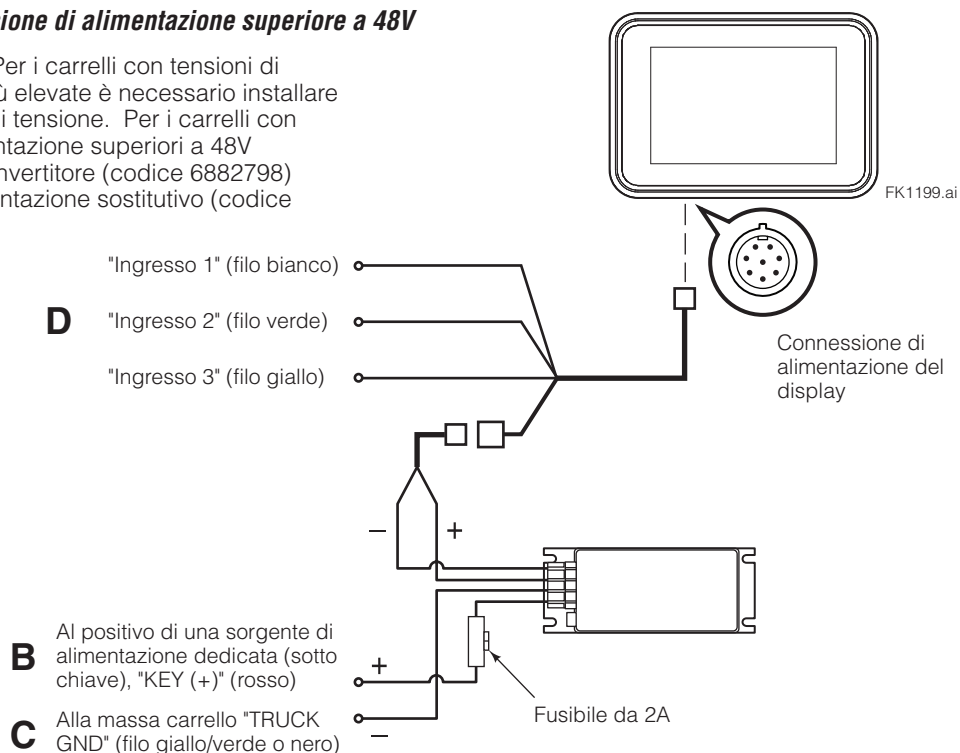

INSTALLAZIONE

Installazione della telecamera ausiliaria (se presente)

1 Posizionamento e montaggio della telecamera ausiliaria

A Individuare una posizione adeguata di montaggio della telecamera ausiliaria.

NOTA: Scegliere una posizione che consenta di avere un campo visivo di 130°.

IMPORTANTE: Non è concepita per essere utilizzata per finalità di navigazione o sicurezza. Leggere tutte le **AVVERTENZE** riportate a pagina 2.

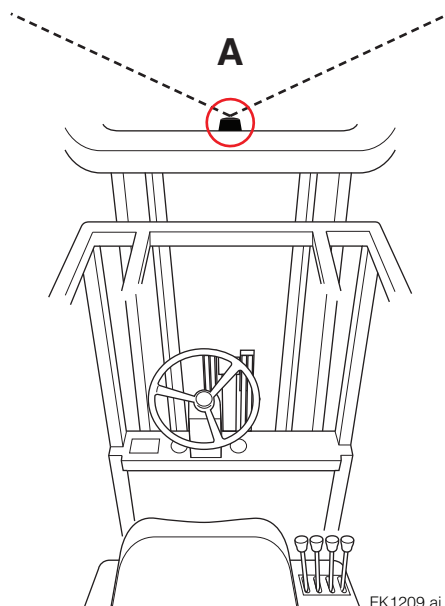

Campo visivo orizzontale
(Lato conducente)

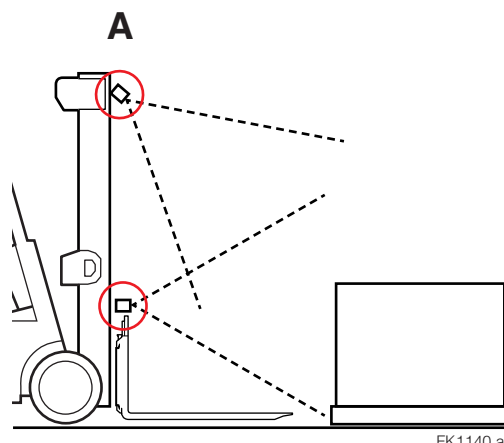

Campo visivo verticale
(Vista laterale)

B Montaggio sulla piastra portaforche –

Installare la staffa di montaggio del kit. Servirsi della staffa per praticare punti di saldatura o per praticare fori per la bulloneria di montaggio della staffa.

Montaggio su supporto RAM® – Fissare il gruppo di montaggio in una posizione idonea, per esempio a un tubo.

C Montaggio su piastra portaforche –

Montare la telecamera ausiliaria sulla staffa servendosi della bulloneria fornita al corredo.

Montaggio su supporto RAM® –

Assicurare con della bulloneria la telecamera ad un supporto sferico.

B,C Opzioni di montaggio

Montaggio su piastra portaforche

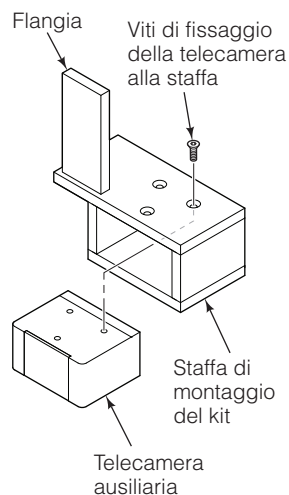

Montaggio su supporto RAM®

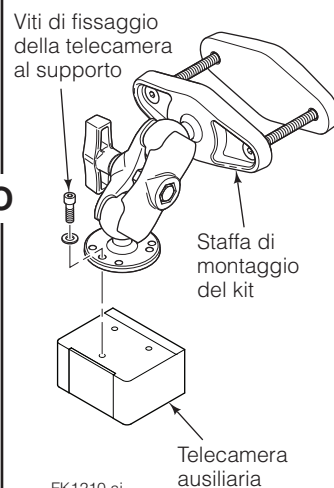

2 Collegare il cavo alla telecamera ausiliaria e instradarlo fino al display

NOTA: Fissare il cavo con delle fascette serracavo in velcro.

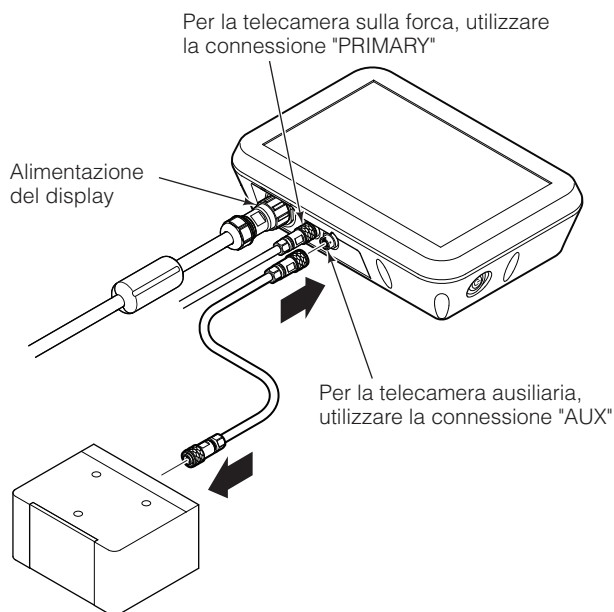

3 Collegare l'interruttore fornito dall'utilizzatore al cavo di alimentazione

NOTA: Il meccanismo dell'interruttore viene fornito dal cliente, fornito separatamente dall'OEM o il rivenditore del carrello, o dietro accordo con Cascade.

La telecamera può essere configurata come segue:

- Commutazione tra telecamera principale e telecamera ausiliaria tramite un kit interruttore di comando a distanza.
- Commutazione tra le immagini tramite il display.
- Per la commutazione on/off della funzione di oscuramento dello schermo utilizzare un secondo kit interruttore di comando a distanza.

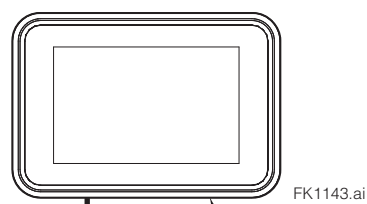
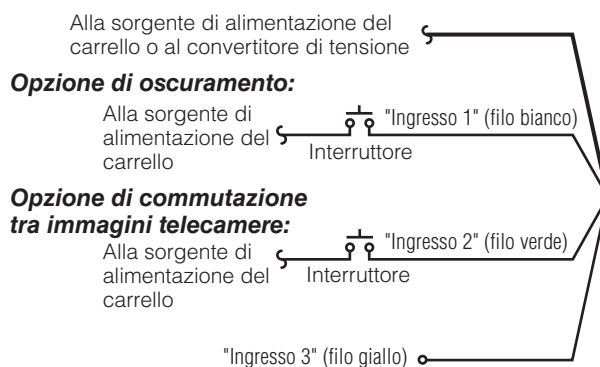

IMPORTANTE: Per visualizzare sul display l'immagine della telecamera ausiliaria è necessario aggiornare le impostazioni. Fare riferimento alla sezione Impostazioni utente e a quanto segue:

- **Opzione di oscuramento dello schermo** – "Impostazioni dell'ingresso 1" (pagina 26)
- **Opzione di commutazione tra immagini telecamere** – "Impostazioni dell'ingresso 2" (pagina 27)

MANUTENZIONE PERIODICA

Ispezione giornaliera

IMPORTANTE: il carrello deve essere parcheggiato con il motore spento. Non introdurre i piedi sotto le forche durante l'ispezione.

Prima di ciascun turno di utilizzo del carrello, eseguire le seguenti procedure:

- Verificare che il sistema funzioni correttamente.
- Controllare la calotta della lente, la telecamera e la luce ausiliaria. Se necessario, pulire la calotta della lente con una salvietta priva di alcol e togliere gli eventuali detriti o corpi estranei presenti in prossimità della telecamera.
- Quando si sostituiscono i gruppi batteria, controllare che il modulo di trasmissione a batterie non presenti danni o corpi estranei. Togliere tutti i detriti o i corpi estranei presenti. Verificare che le viti siano ben serrate.
- Per le applicazioni con forche mobili o attrezzature dotate di traslatore, verificare che il cablaggio possa muoversi liberamente e non sia danneggiato.
- **Modulo di trasmissione montato sulle forche** – La batteria deve essere completamente carica e la piastra di copertura deve essere ben fissata.
- **Modulo di trasmissione montato sulla griglia reggicarico/in remoto** – Controllare che le viti di montaggio e che le viti dell'involucro siano ben serrate.

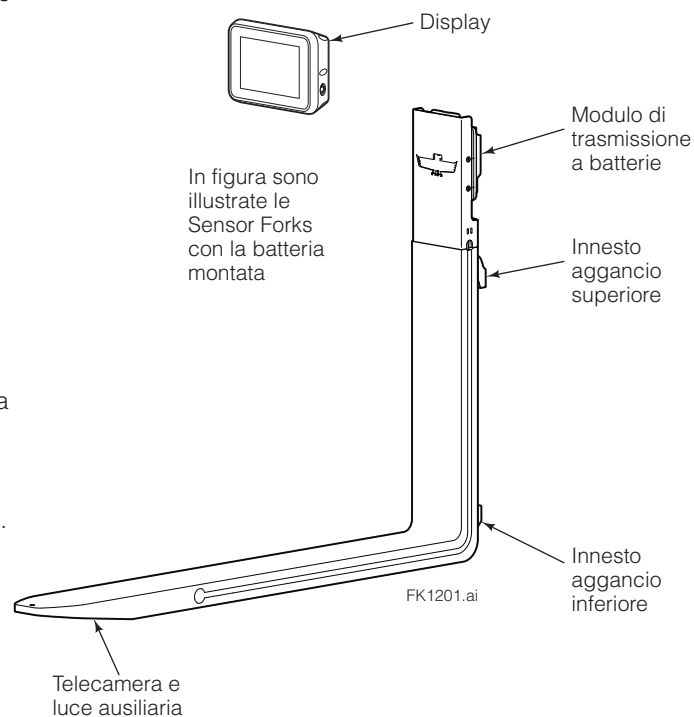

MANUTENZIONE PERIODICA

Manutenzione ogni 2000 ore

Dopo 2000 ore di funzionamento del carrello le forche in corso di utilizzo dovranno essere ispezionate ad intervalli non superiori a 12 mesi (per applicazioni monoturno) o non appena venga rilevato un qualsiasi difetto o deformazione permanente. Per applicazioni gravose saranno necessarie ispezioni più frequenti.

Ispezionare i ganci delle forche e la distanza della barra portaforche

NOTA: Usare un calibro di misurazione dell'usura codice 209560 (Classe II) o 209561 (Classe III).

- A** Ispezionare i ganci inferiori delle forche e la barra inferiore della piastra portaforche. Se il calibro si inserisce tra la barra della piastra portaforche e il gancio inferiore, è richiesta una riparazione o una sostituzione.
- B** Ispezionare la barra superiore della piastra portaforche. Se la freccia del calibro tocca la barra della piastra portaforche, è richiesta una riparazione o una sostituzione.
- C** Ispezionare i ganci superiori delle forche. Se la freccia del calibro tocca l'aggancio, è richiesta una riparazione o una sostituzione.

Ispezionare le forche

NOTA: Utilizzare calibri a spessore per forche con spessore fino a 100 mm (incluso). I calibri per forca indicano un fattore di usura del 10% se gli spessori possono passare sopra la sezione trasversale della lama.

- A** Misurare lo spessore del tallone con il dente esterno del calibro approssimativamente 50 mm al di sopra della sommità della lama.
- B** Posizionare il dente interno del calibro sulla lama del braccio della forca 76 mm oltre la parte anteriore del tallone.
 - Se il dente interno del calibro tocca la forca questo significa che l'usura è inferiore al 10% e quindi non richiede sostituzione.
 - Se il dente interno del calibro passa liberamente sopra la forca quest'ultima deve essere ritirata dal servizio. La forca ha un'usura del 10% e una riduzione di capacità del 20%

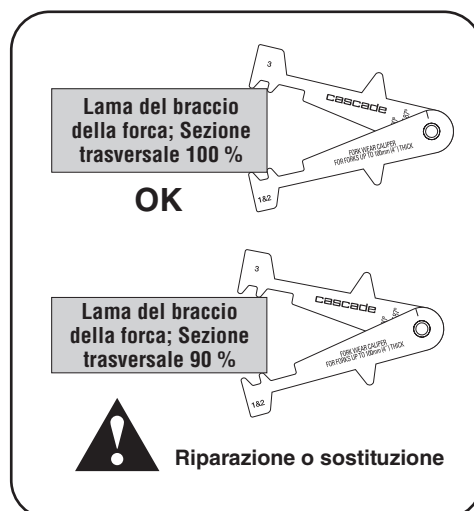
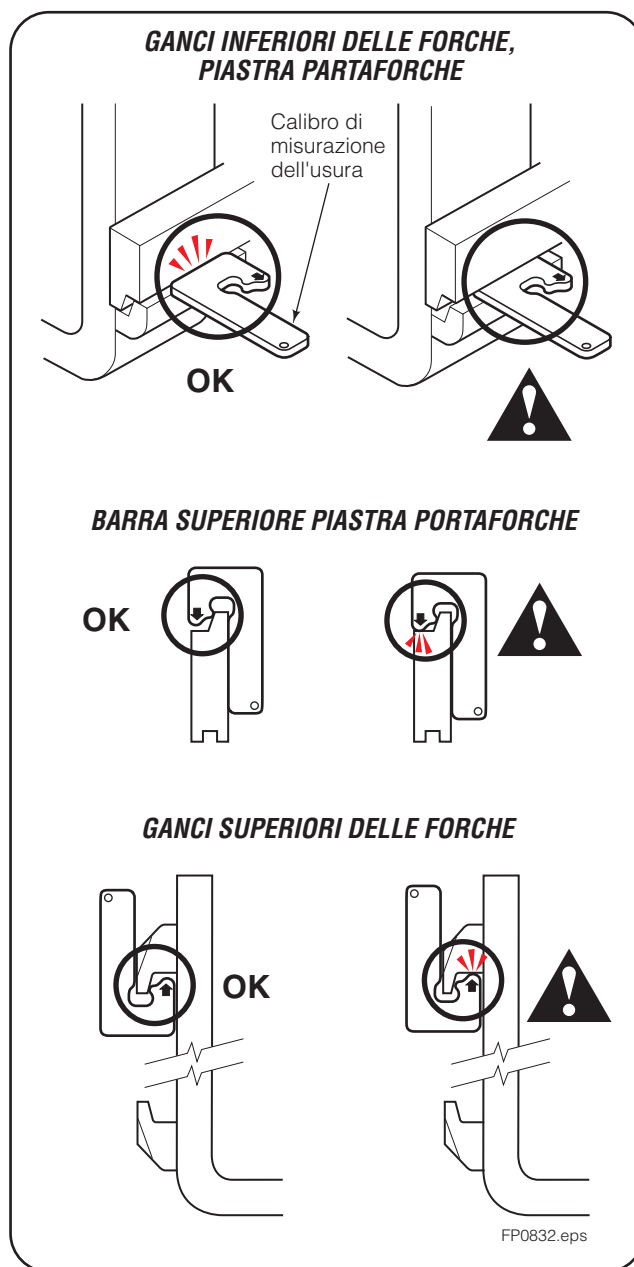
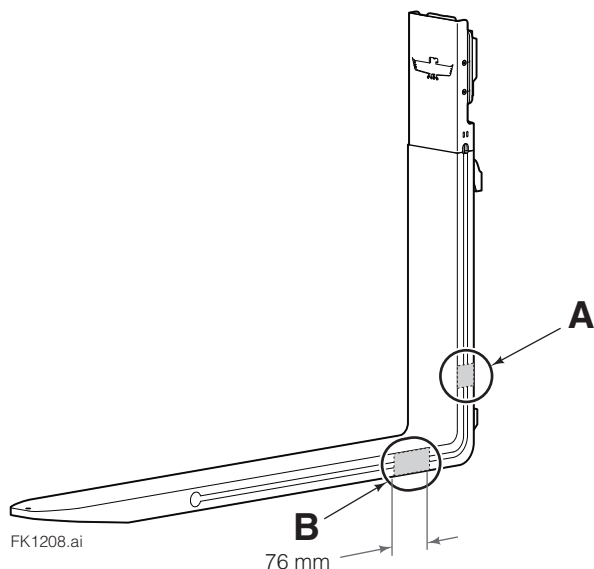

IMPOSTAZIONI UTENTE

Accesso alle Impostazioni utente

Toccare un punto qualsiasi vicino al lato superiore dello schermo per accendere al menu a discesa della barra Impostazioni

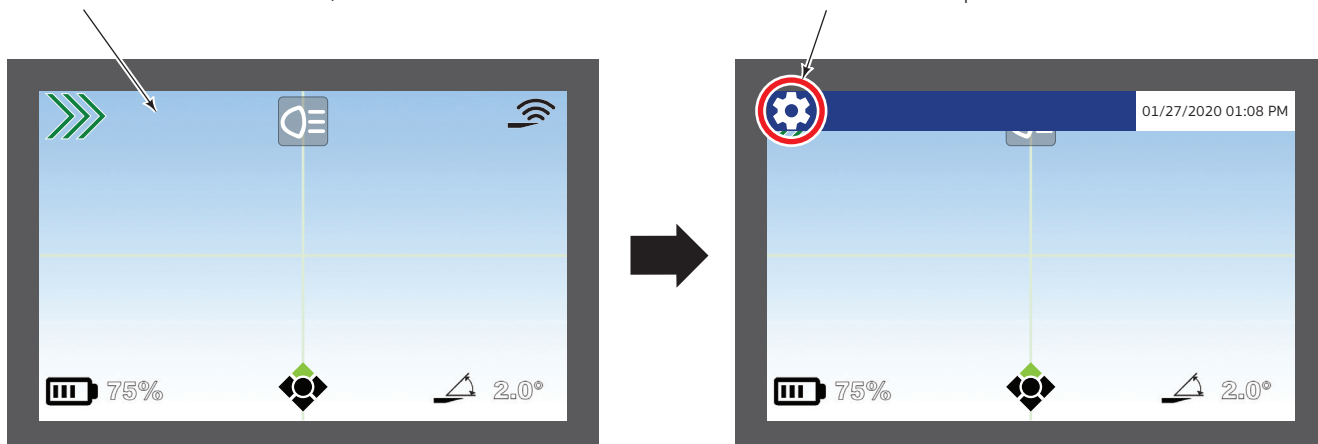

Selezionare una modalità di impostazione:



Uscita dalle Impostazioni utente

Per uscire senza salvare le modifiche, premere il tasto "Freccia indietro" o "Schermata principale".

There are unsaved changes, navigating away will discard changes

[Vi sono modifiche non salvate che saranno scartate con la navigazione]

Per uscire e salvare le modifiche, premere il tasto con il "Segno di spunta"

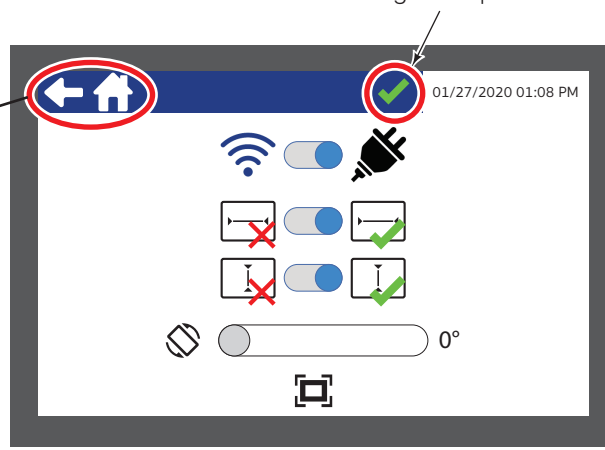

IMPOSTAZIONI UTENTE

Modifica delle impostazioni telecamera

Seleziona l'icona Impostazioni telecamera

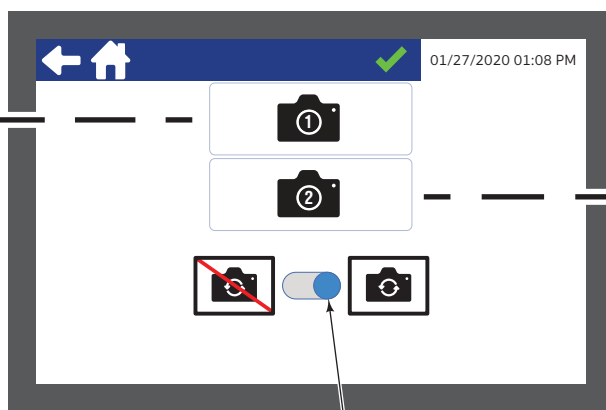
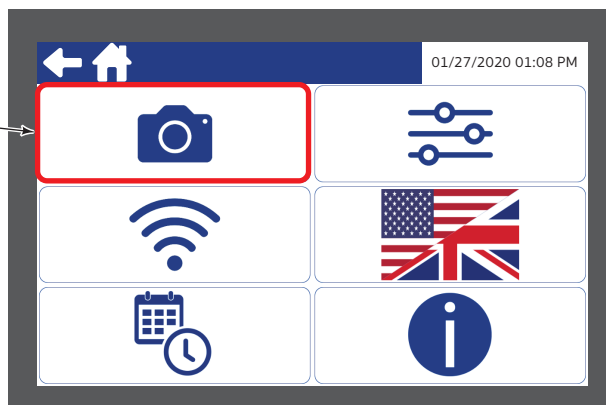

L'abilitazione/disabilitazione della telecamera deve essere selezionata manualmente

NOTA: La telecamera ausiliaria è abilitata.

Impostazioni telecamera 1

Commutatore tra versione Wi-Fi/Cablata

Accetta e salva le modifiche

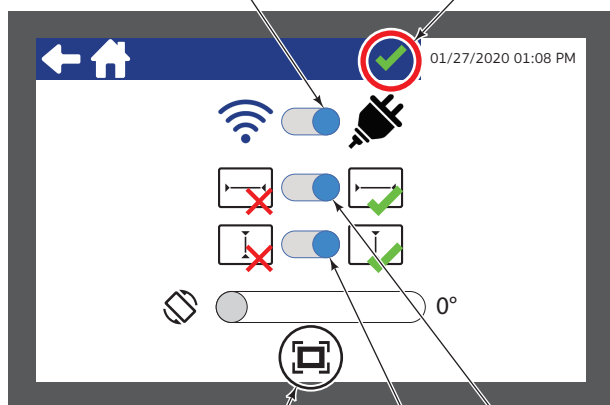

Regola le funzioni Panoramica e Linea di riferimento (fare riferimento alla pagina seguente)

Mostra/nasconde la linea di riferimento orizzontale

Mostra/nasconde la linea di riferimento verticale

Impostazioni telecamera 2

Abilita/disabilita la telecamera ausiliaria

Accetta e salva le modifiche

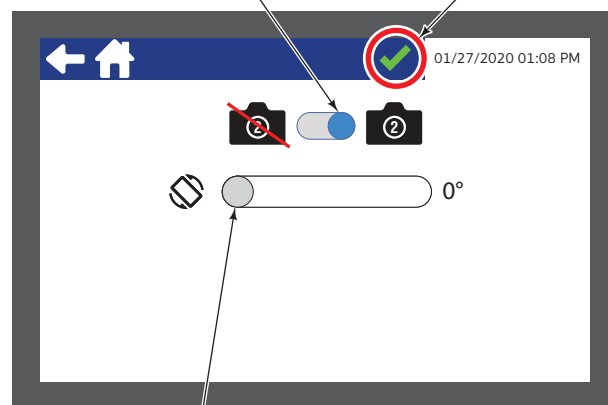

Inverte l'immagine della telecamera 2 (ausiliaria)

FK1148.ai

IMPOSTAZIONI UTENTE

Modifica delle impostazioni telecamera

Regolazione delle funzioni Panoramica e Linea di riferimento:

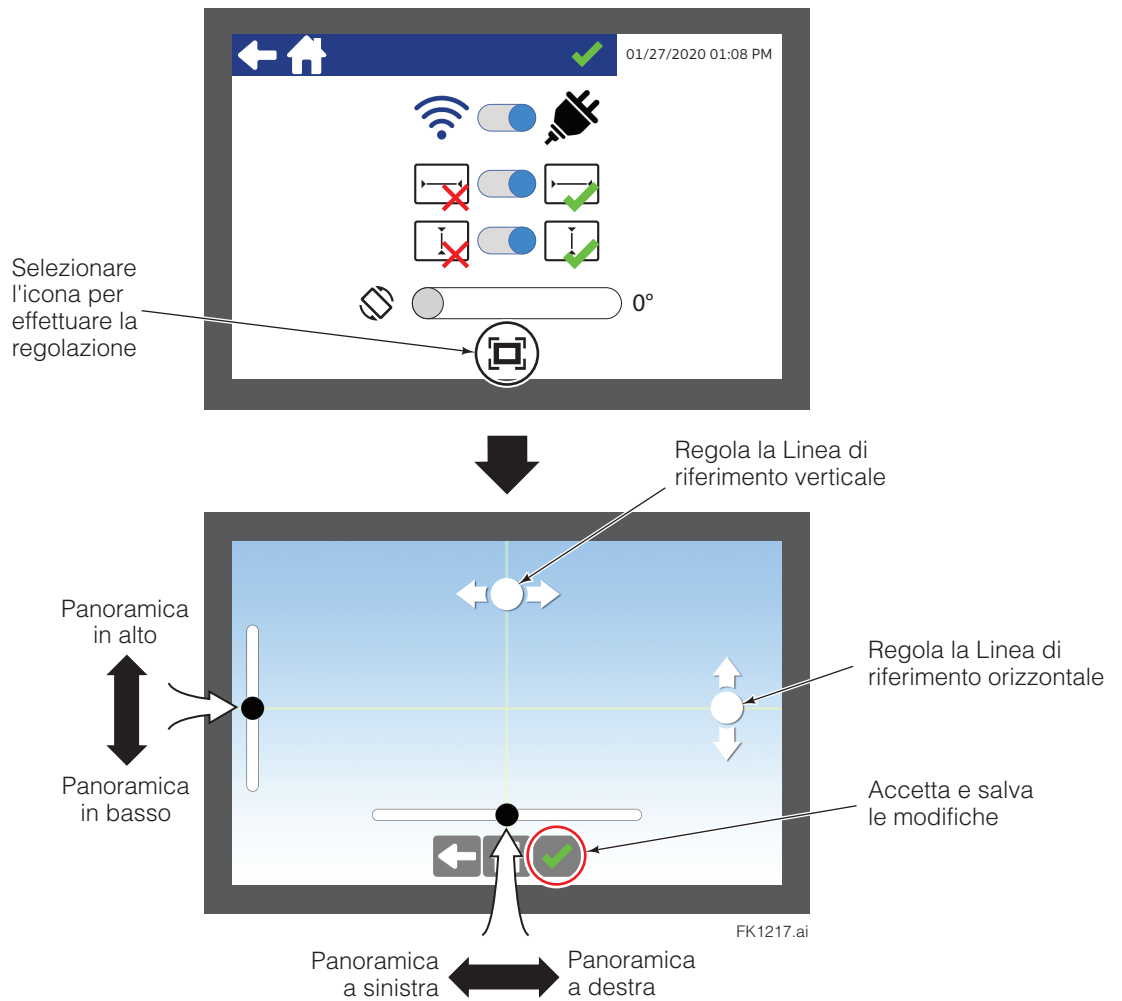

IMPOSTAZIONI UTENTE

Modifica delle Impostazioni generali

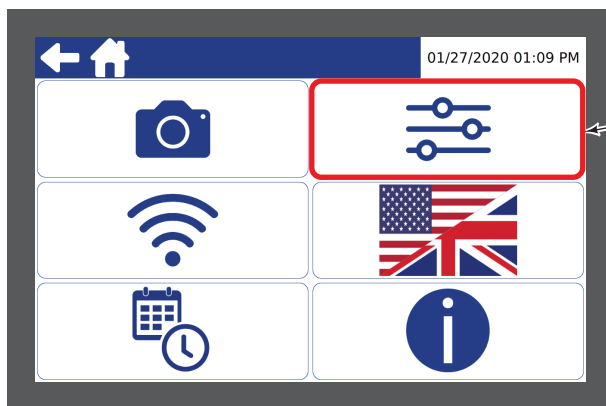

Seleziona l'icona Impostazioni generali.

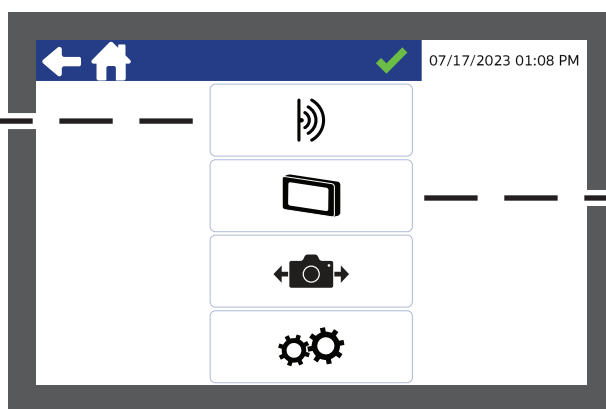

Impostazioni del sistema Sensor Forks

Imposta i punti di transizione (colori rosso e verde) rispetto alla percentuale predeterminata della distanza di passaggio di un oggetto verso o dalle forche.

Impostazioni dell'ingresso 1 (Opzione di oscuramento)

Abilita/disabilita l'oscuramento manuale. L'operatore tocca un punto qualsiasi dello schermo.

Accetta e salva le modifiche

Accetta e salva le modifiche

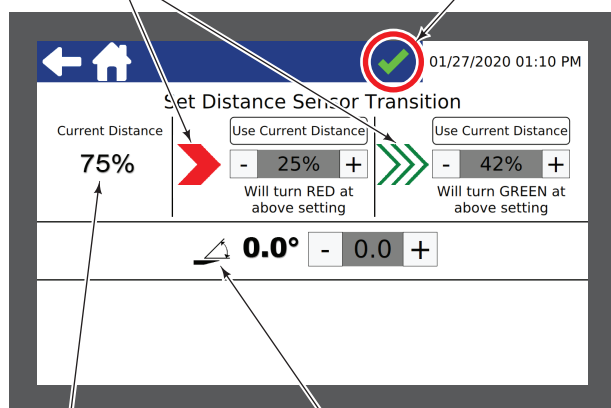

Distanza tra il sensore e l'oggetto (massima 2 metri)

Livello zero del sensore

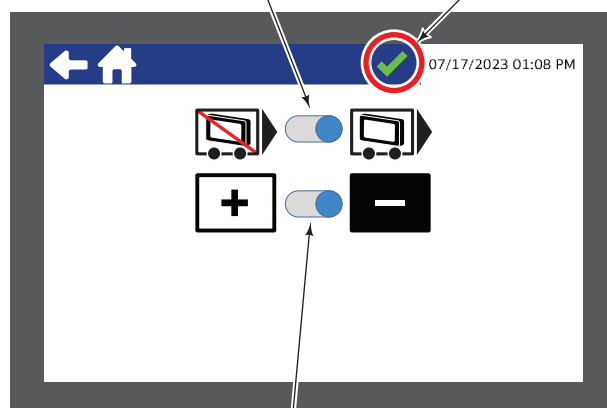

Ingresso 1 del commutatore di polarità

- Icona con segno più = Schermo oscurato alla messa sotto tensione (+V)
- Icona con segno meno = Schermo illuminato alla messa sotto tensione (+V)

FK1150.ai

IMPOSTAZIONI UTENTE

Modifica delle Impostazioni generali

Impostazioni dell'ingresso 2 (Commutazione tra immagini telecamere)

Ingresso 2 del commutatore di polarità

- Icona con segno più = immagine della telecamera ausiliaria alla messa sotto tensione (+V)
- Icona con segno meno = immagine della telecamera principale alla messa sotto tensione (+V)

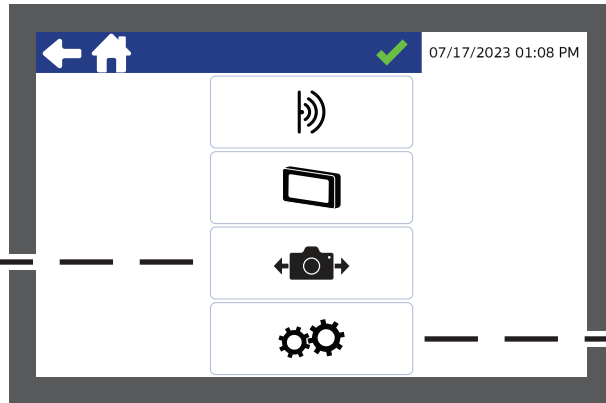

Accetta e salva le modifiche

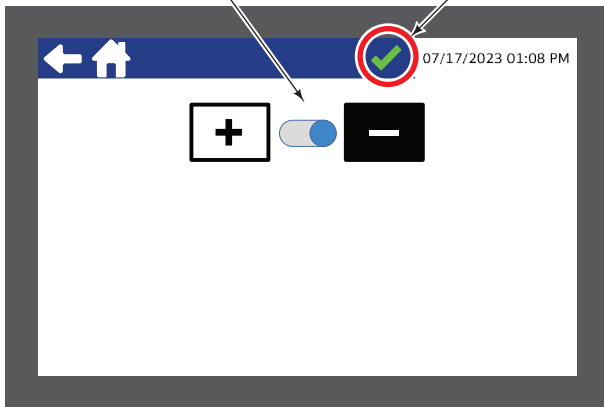

Impostazioni del display

Seleziona la luminosità dello schermo

Accetta e salva le modifiche

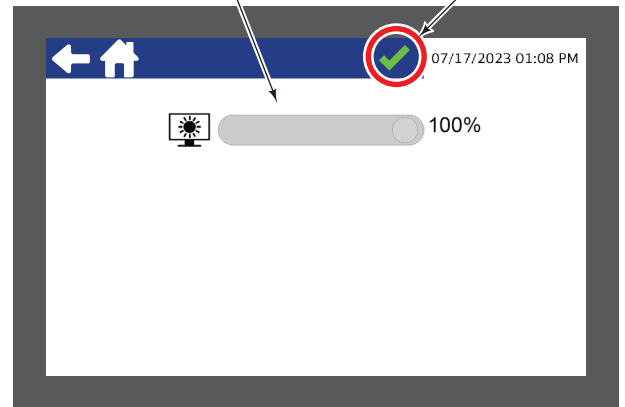

FK1151.ai

Modifica delle Impostazioni Wi-Fi

Seleziona l'icona Impostazioni Wi-Fi

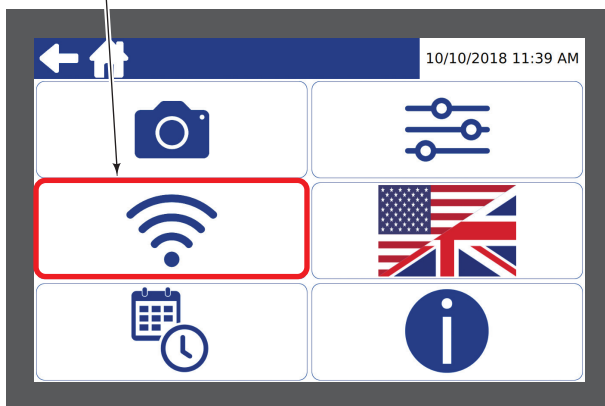

SSID (identificativo impostazione di servizio) correntemente selezionato

Seleziona il canale della rete wireless

Accetta e salva le modifiche

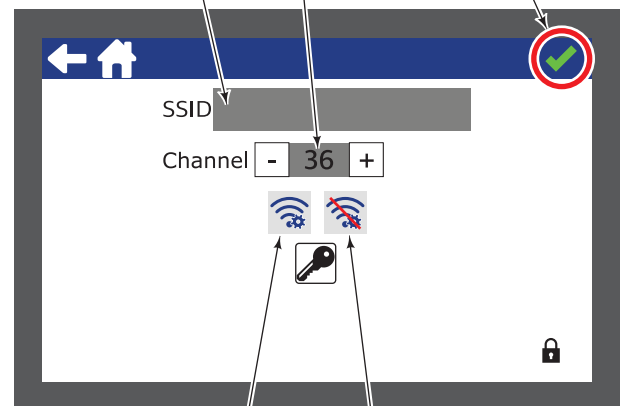

Seleziona la rete Wi-Fi

Disaccoppiamento del display da Sensor Forks

FK0923.eps

NOTA: dopo aver eseguito l'accoppiamento, attendere per almeno due minuti che si completi il ciclo di riavvio del modulo di trasmissione a batterie.

IMPORTANTE: prima di disaccoppiare il display, si devono mettere sotto tensione le Sensor Forks.

IMPOSTAZIONI UTENTE

Modifica delle Impostazioni lingua

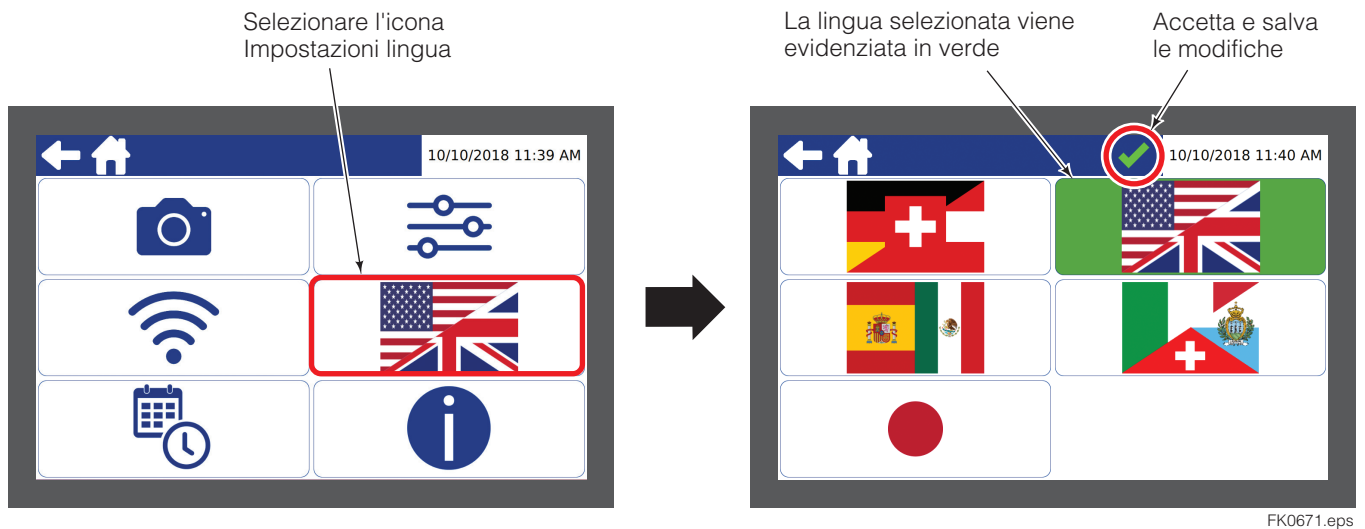

Modifica delle Impostazioni di data e ora

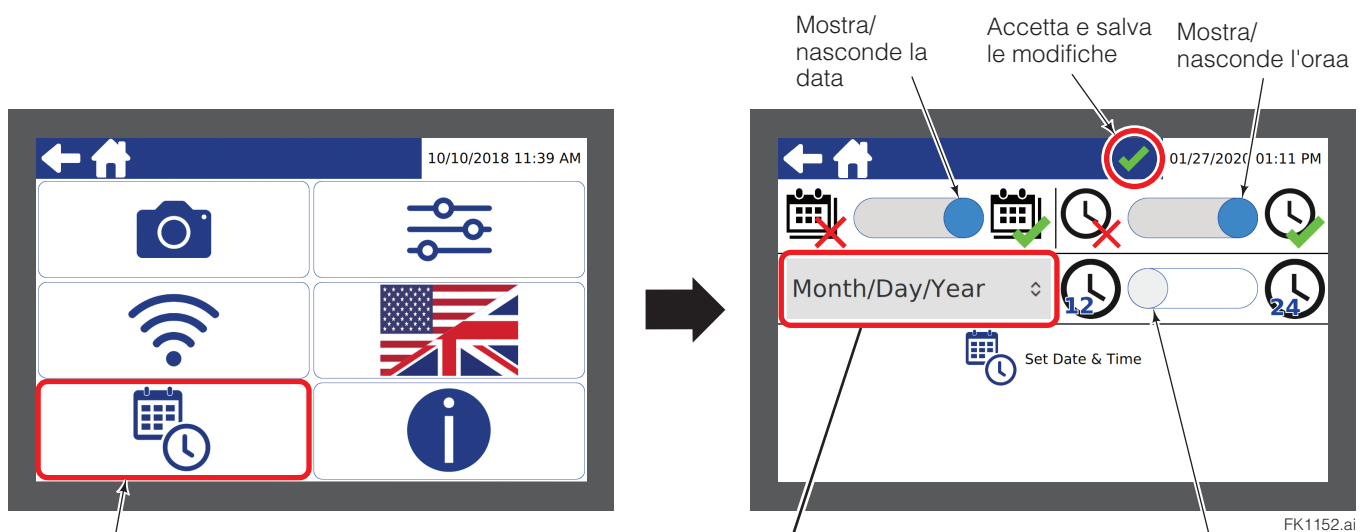

Selezionare l'icona Impostazioni di data e ora

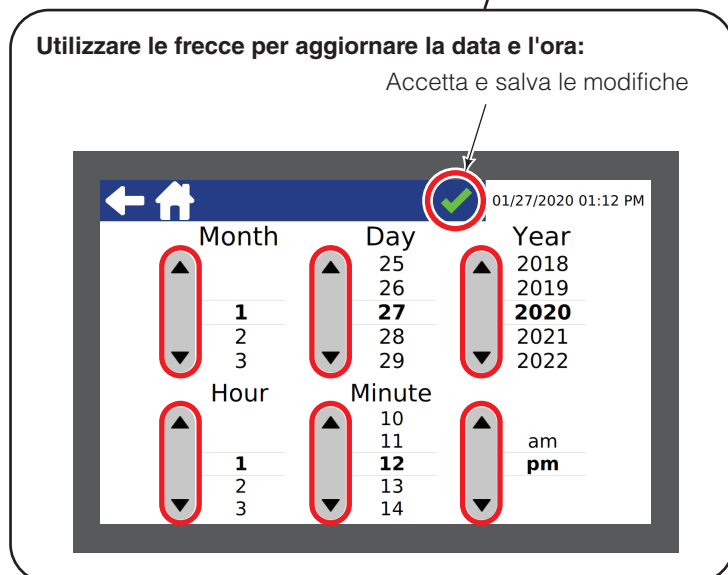

Commuta la presentazione dell'ora tra i formati a 12 ore e a 24 ore

Display vuoto o immagine congelata –
Al display non arrivano segnali dalla telecamera

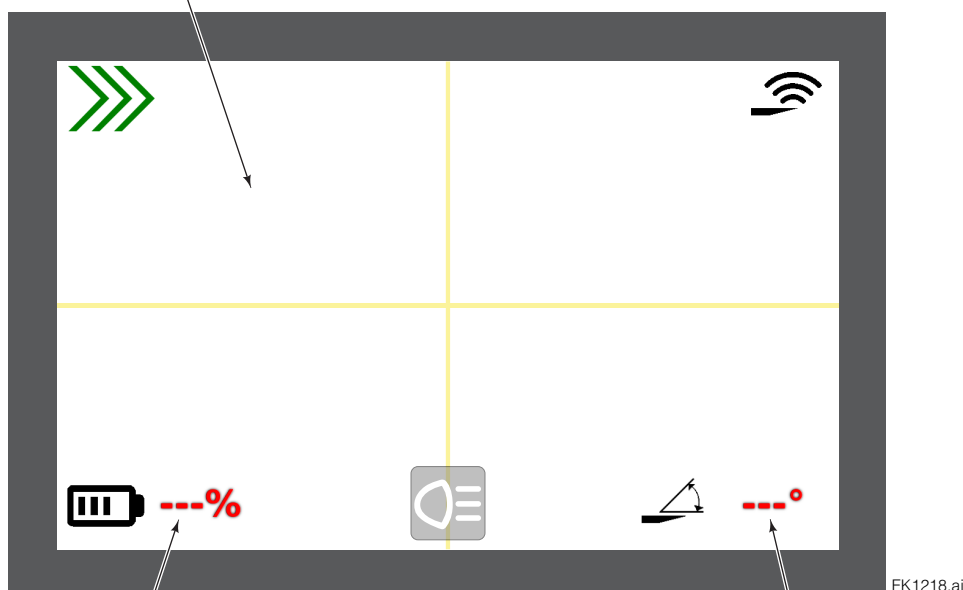

Al display non arrivano segnali dalla batteria delle Sensor Forks

Al display non arrivano segnali dal sensore di brandeggio

Per correggere questi errori:

Sistemi dotati di modulo di trasmissione –

- Verificare che la batteria sia carica e inserita correttamente in sede.
- Verificare che sia inserita l'alimentazione elettrica.
- Controllare la connessione Wi-Fi. Verificare se è presente un codice SSID e se corrisponde con il numero riportato a lato del display.
 - Se occorre eseguire l'accoppiamento, fare riferimento al paragrafo "Accoppiamento del display con il modulo di trasmissione" della sezione Assistenza, pagina 26.

NOTA: dopo aver eseguito l'accoppiamento, attendere per almeno due minuti che si completi il ciclo di riavvio del modulo di trasmissione a batterie.

Sistemi cablati –

- Verificare che tutti i collegamenti dei cavi siano saldi. Scollegare e ricollegare saldamente i cavi al display (allineando i puntini rossi). Se necessario, continuare a seguire il percorso del cavo sino alla telecamera, verificandone i collegamenti.
- ATTENZIONE:** Evitare di forzare i collegamenti in quanto se ne potrebbero danneggiare i contatti.
- Spegnerne il display e attendere 10 secondi. Accendere il display.

Se il problema persiste, rivolgersi al Servizio assistenza Cascade. Scattare una foto dello schermo per facilitare gli interventi di risoluzione dei problemi.

Batteria

Ricarica delle batterie delle Sensor Forks

- 1 Togliere il coperchio dal vano batteria del modulo di trasmissione.
- 2 Utilizzare la linguetta della batteria per estrarla dal modulo di trasmissione.

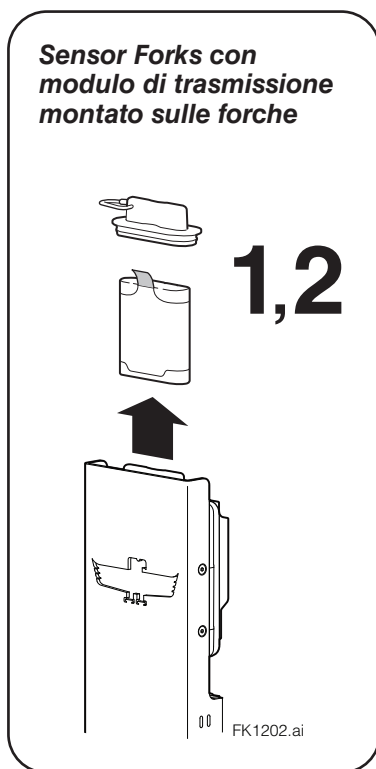

Modulo di trasmissione montato in remoto

(In figura è illustrato il modulo di trasmissione montato in posizione)

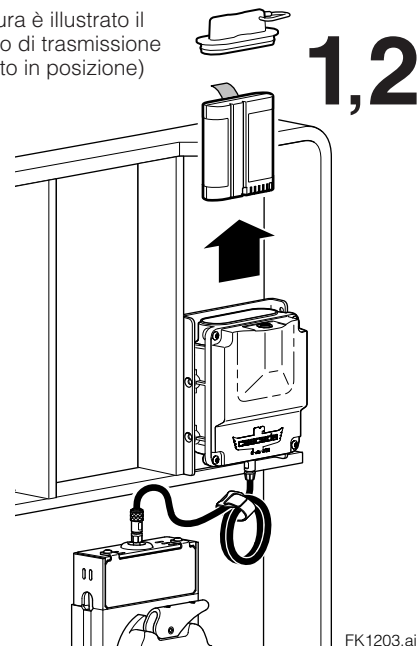

- 3 Ricaricare la batteria come segue:

- A** Inserire l'adattatore di alimentazione in una fonte di alimentazione a 110V.
- B** Inserire in sede la batteria nel caricabatterie. I LED di colore verde e rosso iniziano a lampeggiare.
- C** Il LED dell'adattatore di alimentazione si illumina con colore arancio e inizia la ricarica.
- D** Quando le batterie sono completamente cariche, il LED dell'adattatore di alimentazione si illumina con colore verde e la ricarica si interrompe. Lo stato di piena carica della batteria viene inoltre mostrato dall'indicatore del livello di carica della batteria (premere il rispettivo pulsante).

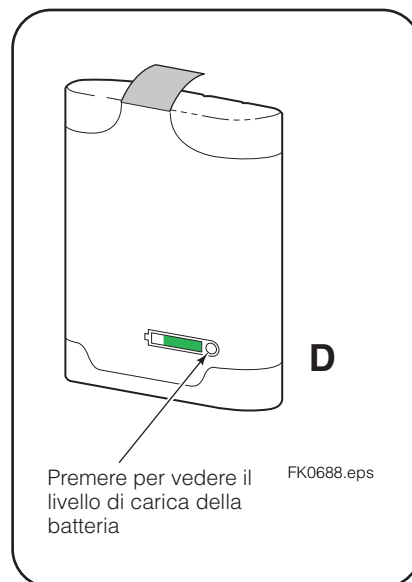
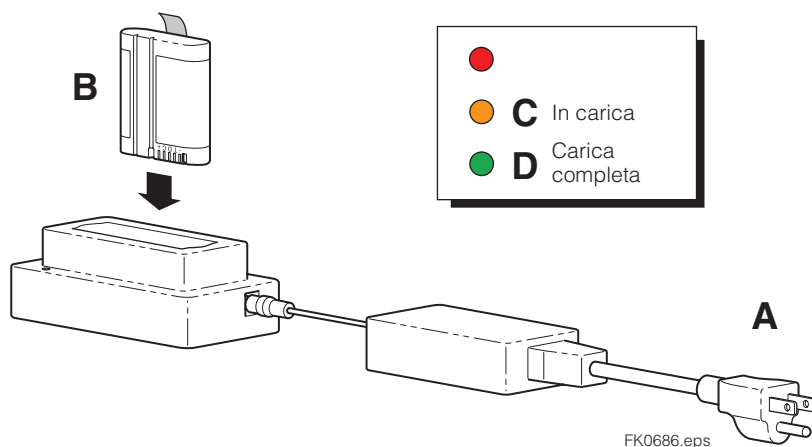

- 4 Rimettere la batteria nel modulo di trasmissione, fissandone il coperchio.

Indicazioni di stato a LED delle batterie

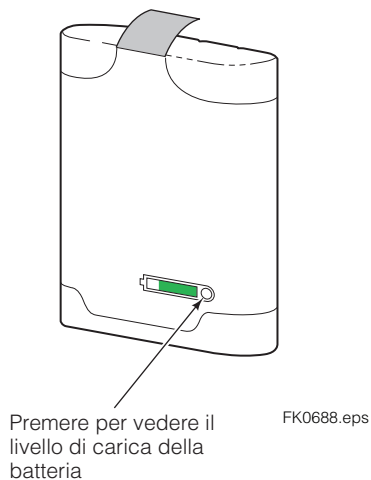

LED	Percentuale di carica della batteria
	Inferiore al 10%
	Dal 10 al 25%
	Dal 26 al 50%
	Dal 51 al 75%
	Dal 76 al 100%

FK0695.eps

Indicazioni di stato a LED del caricabatterie

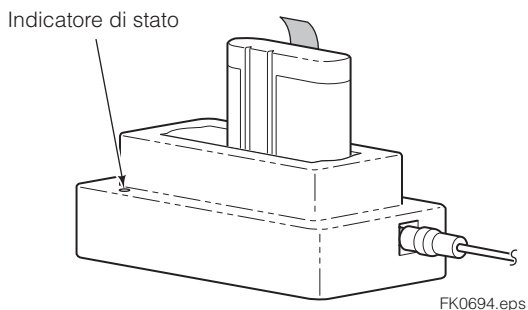

LED	Comportamento di segnalazione dei LED	Significato
	Un solo lampeggio	Il caricabatterie è pronto per l'uso
	Lampeggio per un determinato intervallo di tempo	Inizializzazione
	Luce fissa	La batteria è in ricarica
	Luce fissa	La batteria è carica e pronta per l'uso
	Lampeggio continuo	La batteria è troppo calda o fredda. Batteria fredda – La batteria si ricaricherà quando sufficientemente calda. Batteria calda – Togliere la batteria e lasciarla raffreddare.
	Luce fissa	La batteria è danneggiata o non è del tipo corretto.

FK0696.eps

Accoppiamento

Accoppiamento del display con il modulo di trasmissione

NOTA: Verificare che la Telecamera 1 sia impostata su Wi-Fi.

Nelle situazioni in cui non vi è comunicazione tra il display ed il modulo di trasmissione, procedere come descritto di seguito:

- 1 Verificare che sia il display che le Sensor Forks siano accesi. Gli interruttori bistabili appaiono con luce blu.
- 2 Sulle Sensor Forks, togliere il coperchio dal vano batteria dal modulo di trasmissione.

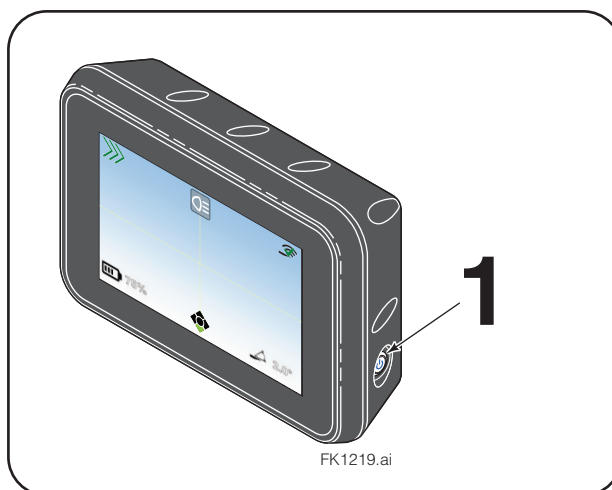
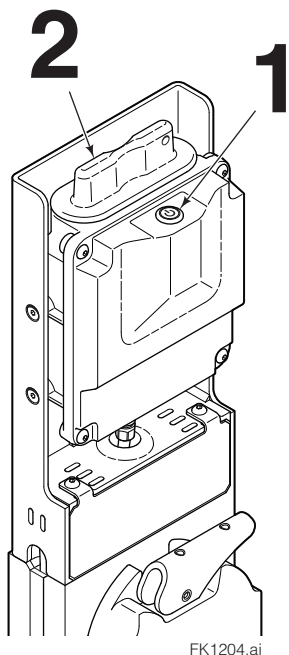

- 3 Individuare l'interruttore di colore beige nel modulo di trasmissione, come illustrato. Servirsi di un piccolo utensile per spostare verso l'esterno l'interruttore (a destra, rispetto al punto di vista dell'operatore).

NOTA: Se necessario, allentare gli elementi di montaggio del modulo di trasmissione per poter accedere all'interruttore.

- 4 Attendere 10 secondi. Spostare verso l'interno l'interruttore nella posizione originale (a sinistra, rispetto al punto di vista dell'operatore). Verificare che la spia di alimentazione del modulo di trasmissioni lampeggi brevemente.
- 5 Il sistema eseguirà il ciclo di riavvio. Attendere per circa 2 minuti.

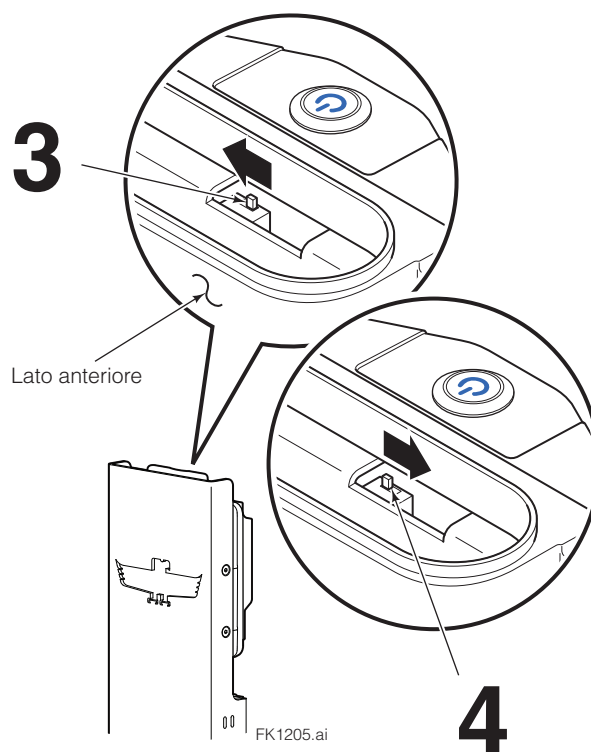

Accoppiamento del display con il modulo di trasmissione (continua)

6 Sul display, toccare e tenere premuta per 10 secondi l'icona con il simbolo del "Lucchetto chiuso". L'icona passa a presentare il simbolo del "lucchetto aperto".

7 Verificare che il codice SSID che compare sullo schermo corrisponda con il codice SSID riportato sull'etichetta del modulo di trasmissione. Il codice SSID inizierà con "PW2050".

- Se la casella del codice SSID è vuota, passare al punto 7.
- Se il codice SSID è diverso significa che il display è accoppiato a un sistema Sensor Forks diverso. Toccare l'icona de "Indicatore di disaccoppiamento". La casella del codice SSID tornerà vuota dopo che si sono disaccoppiati il display e le Sensor Forks. Passare alla fase 7.

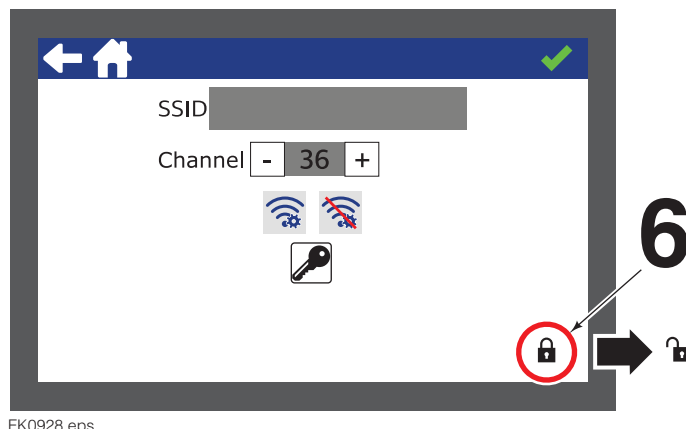

8 Toccare l'icona di "Selezione rete Wi-Fi".

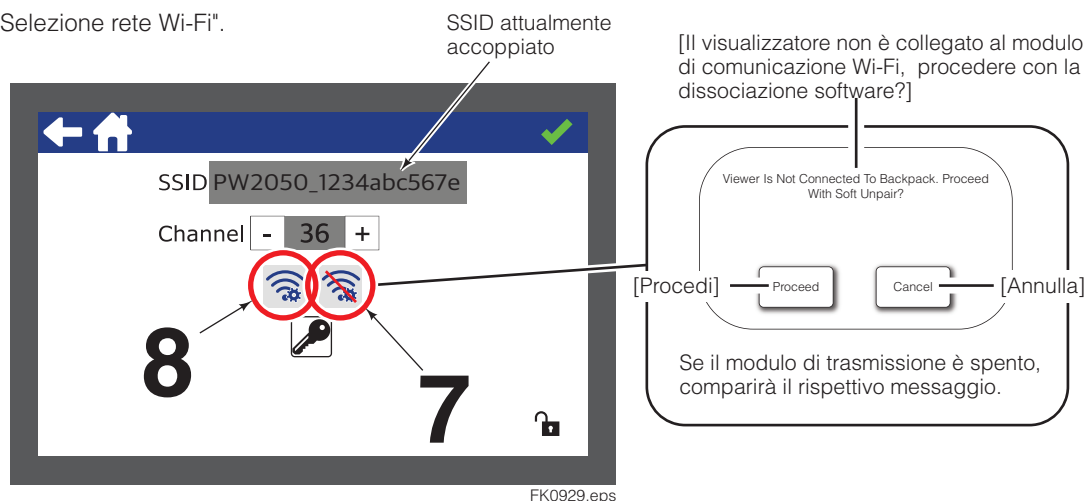

9 Compare un cerchio a puntini che si mette a ruotare. Possono occorrere alcuni minuti per rilevare l'indirizzo del modulo di trasmissione (SSID). Quando compare l'indirizzo, verificare il codice SSID presente sul lato del modulo di trasmissione. Toccare lo schermo; lo sfondo diventerà di colore verde.

10 Per accettare la selezione, toccare il segno di spunta di colore verde.

IMPORTANTE: Lo sfondo deve essere di colore verde prima di toccare il segno di spunta di colore verde.

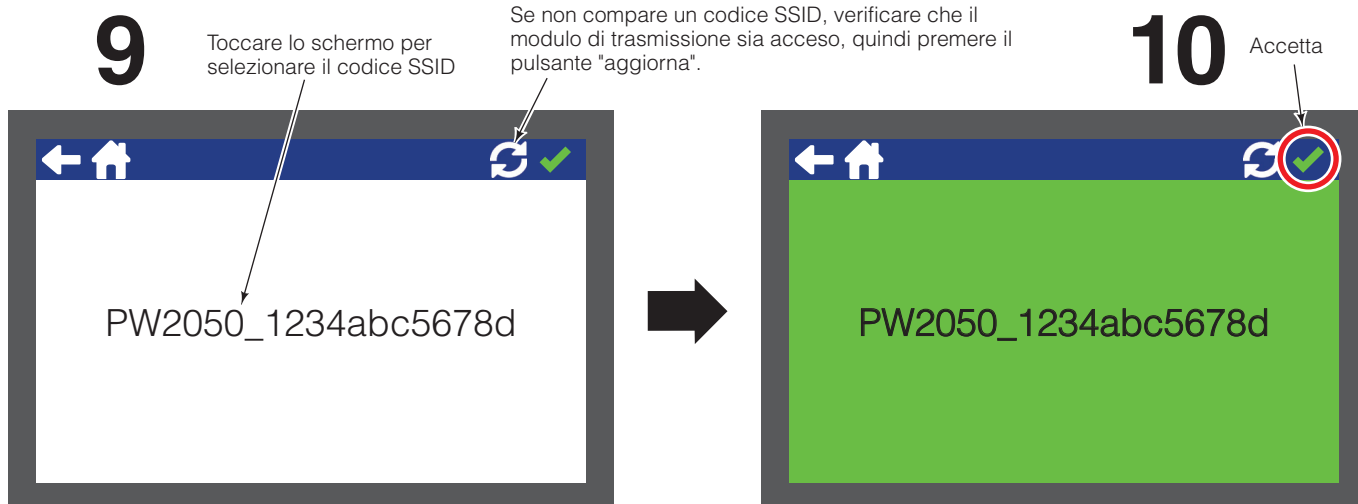

Accoppiamento del display con il modulo di trasmissione (continua)

- 11** Compare un ovale di colore blu con le indicazioni "Accoppiamento in corso", quindi "In attesa di rete sicura" e infine, "Collegamento a rete sicura". Questa operazione richiede all'incirca da 2 a 5 minuti.

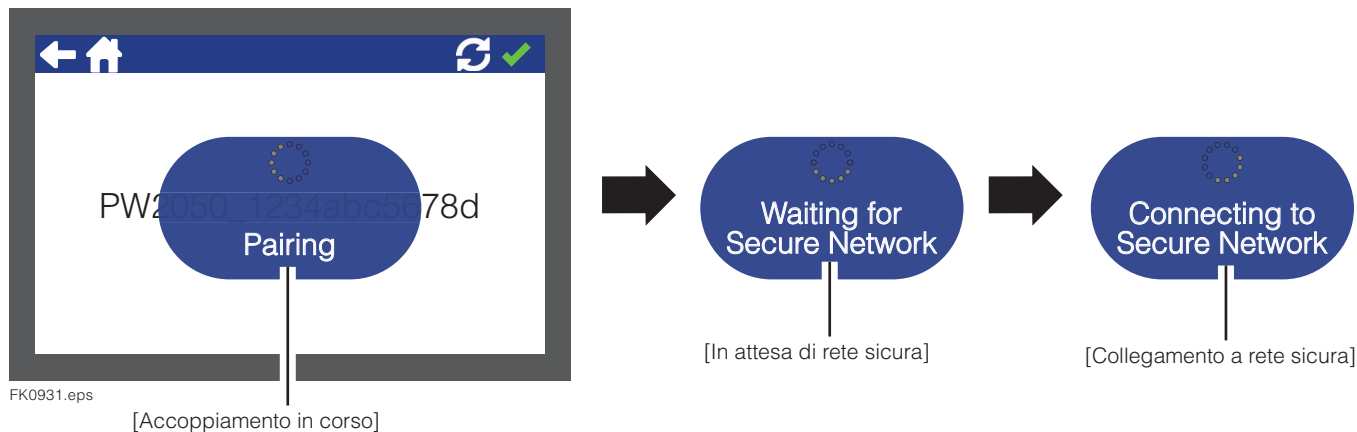

- 12** Dopo che compare l'indicazione "Accoppiamento eseguito correttamente", lo schermo diventa di colore verde e compare un indirizzo iniziante con "PW2050".

- 13** Toccare il tasto freccia sinistra superiore per tornare alla schermata Impostazioni Wi-Fi o alla Schermata principale.

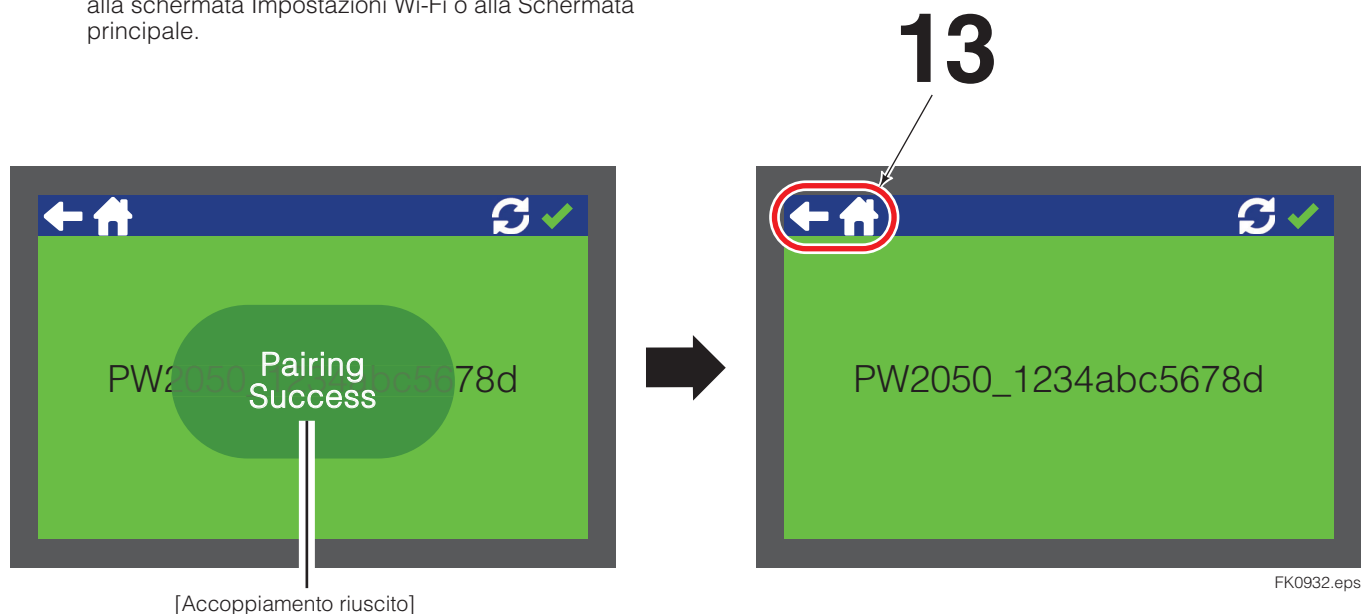

IMPORTANTE: Se con questa procedura **non si riesce** ad accoppiare il display con l'hardware del sistema Sensor Forks, scollegare la batteria del modulo di trasmissione e spegnere il display. Attendere 10 minuti e ripetere questa procedura.

IMPORTANTE: Se non si riesce a completare correttamente questa procedura anche dopo un secondo tentativo, rivolgersi a Cascade. Aver cura di eseguire un video della schermata del display, delle impostazioni della schermata Wi-Fi e dell'etichetta con l'indirizzo SSID del Wi-Fi modulo di trasmissione.

Sostituzione del sensore nella punta forca

NOTA: Questa procedura può essere svolta con le forche montate sulla piastra portaforche del carrello o sull'attrezzatura.

- 1 Spegnere le Sensor Forks e rimuovere la batteria. Fare riferimento al punto 1 del paragrafo "Ricarica delle batterie delle Sensor Forks".
- 2 Eseguire **una** delle operazioni seguenti:
 - Per eseguire l'intervento con la forca montata sulla piastra portaforche o sull'attrezzatura, sollevare la forca a un'altezza di lavoro che consenta di accedere alle piastre di copertura situate sul lato inferiore della forca.
 - Per eseguire l'intervento con la forca disposta su un banco di lavoro, sbloccare e rimuovere la forca procedendo secondo le indicazioni specifiche o le direttive di sicurezza del luogo. Disporre la forca su di un banco di lavoro con il tallone rivolto verso il basso.
- 3 Rimuovere la piastra di copertura principale e le viti utilizzando una chiave a brugola di 4 mm. Mettere da parte la piastra e le viti.
- 4 Rimuovere le viti e la telecamera dalla forca utilizzando una chiave a brugola di 2,5 mm. Prendere nota del percorso di cablaggio e scollegare i cavi dalla telecamera tirando direttamente all'indietro la guaina del connettore. Mettere da parte la telecamera e le viti.
- 5 Rimuovere la piastra di copertura del sensore nella punta forca (di copertura della canalina passacavo) e le viti utilizzando una chiave a brugola di 2,5 mm. Mettere da parte la piastra e le viti.
- 6 Rimuovere il sensore nella punta forca e la vite utilizzando una chiave a brugola di 2,5 mm. Per rimuoverlo dalla rispettiva sede nella forca, premere sul sensore dalla superficie superiore della punta della forca.

IMPORTANTE: Rivolgersi a Cascade per le istruzioni in merito alla restituzione del sensore nella punta forca.
- 7 Inserire il sensore nella rispettiva cavità sulla punta forca e inserire le viti. Serrare le viti alla coppia di 3,1 Nm.
- 8 Instradare il cavo sino al supporto telecamera mettendolo in sede nella scanalatura sulla parete laterale e collocare la telecamera nell'alloggiamento. Serrare le viti alla coppia di 3,1 Nm.

IMPORTANTE: Fare attenzione a non schiacciare il cavo del sensore. Servirsi di un piccolo cacciavite a lama per trattenere fermo con cautela il cavo nella scanalatura sulla parete laterale mentre si installa il gruppo telecamera.
- 9 Ricollegare il cavo principale (8 pin) che entra nella forca.
- 10 **NOTA:** Allineare i puntini rossi sui connettori e premere in avanti sino a che non si avverte lo scatto di assestamento in sede.

Facendo riferimento al percorso di cablaggio (Punto 4) avvolgere il cavo del sensore sul lato posteriore del gruppo telecamera.

NOTA: Allineare i puntini rossi sui connettori e premere in avanti sino a che non si avverte lo scatto di assestamento in sede.
- 11 Installare la piastra di copertura del sensore nella punta forca e serrare le viti alla coppia di 3,1 Nm.

NOTA: La rastrematura della piastra di copertura deve essere rivolta verso il lato anteriore della forca e combaciare con la rastrematura della forca.
- 12 Installare la piastra di copertura principale e serrare le viti alla coppia di 10,8 Nm.

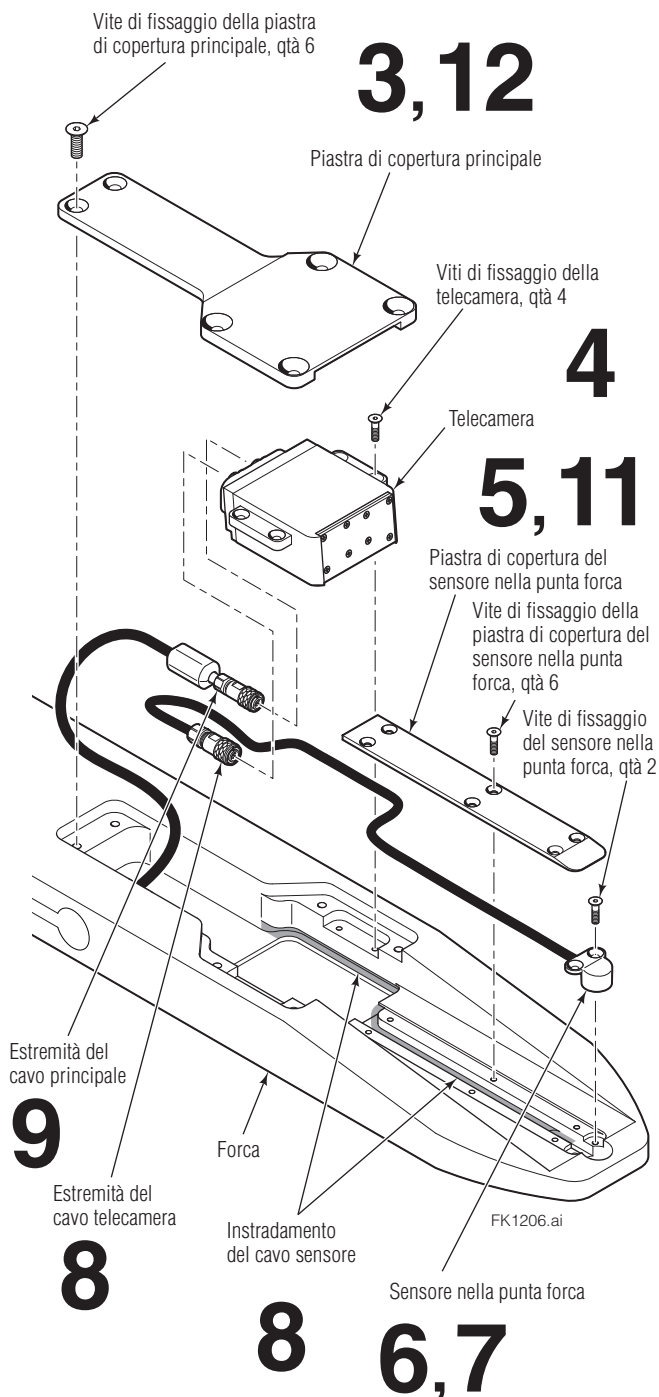

Dati delle batterie

Sicurezza:			
<ul style="list-style-type: none"> • Non aprire né smontare le batterie. • Non esporre le batterie al calore o alle fiamme. Proteggere le batterie dalla luce diretta del sole. • Non cortocircuitare la batteria. • Non custodire le batterie prive di imballaggio in contenitori nei quali possono verificarsi cortocircuiti con oggetti metallici sciolti. • Prelevare la batteria dalla confezione originale solo al momento dell'uso. • Evitare gli urti meccanici. • In caso di fuoriuscita di liquidi dalla batteria, evitare il contatto con la pelle o con gli occhi. In caso di contatto, sciacquare le zone interessate con abbondante acqua e consultare un medico. • Utilizzare solamente caricabatterie idonee. Vedere anche il Capitolo "Carica". • Rispettare la polarità positiva (+) e negativa (-) della batteria per garantire che vengano utilizzate correttamente. • All'interno dell'apparecchio non utilizzare batterie ricaricabili di produttori, capacità, dimensioni o di tipi diversi. • Custodire le batterie al di fuori dalla portata dei bambini. • Tenere le batterie pulite e asciutte. • Ricaricare le batterie secondarie prima dell'uso. • Utilizzare la batteria solo per l'applicazione alla quale è destinata. • Se possibile, rimuovere la batteria dall'apparecchio in caso di inutilizzo. • Custodire le batterie scariche per un periodo non superiore a 1 mese. • Custodire le batterie senza ricaricarle per un periodo non superiore a 1 anno. • Riciclare correttamente la batteria, oppure smaltirla regolarmente. 			
Temperatura di esercizio:		Temperatura di stoccaggio	
Per la ricarica:	Da 0°C a +45°C	< 1 anno:	Da -20°C a +20°C
Per la scarica:	Da -20°C a +60°C	< 3 mesi:	Da -20°C a +45°C
		< 1 mese:	Da -20°C a +60°C
Un consiglio: custodire la batteria in un ambiente con una temperatura inferiore a 20 °C e con una ridotta umidità relativa. Evitare la polvere e atmosfere con gas corrosivi. Custodire la batteria con uno stato di carica compreso tra il 40 e il 60%.			
Carica: caricare la batteria solamente con un caricabatterie idoneo, ad es. RRC-SMB-MBC. Per una ricarica regolare vedere anche le istruzioni del produttore o il manuale dell'apparecchio.			
Dati tecnici			
Tipo	RRC2054		
Tensione	15,00V		
Capacità	3,20Ah		
Max. corrente di carica	2,17A		
Max. tensione di carica	17,40V		
Max. corrente di scarica	4,25A		
Dimensioni (lungh. x largh. x alt.)	85,35mm x 77,65mm x 23,0mm (max.)		
Peso	240g		
Riciclaggio: smaltire le batterie in conformità alle norme locali e nazionali. In caso di dubbi contattare il proprio rivenditore specializzato di fiducia. Smaltire le batterie solamente da scariche conferendole presso l'apposito punto di raccolta. Se le batterie non sono completamente scariche, sussiste il rischio di cortocircuito. Evitare un eventuale cortocircuito isolando i contatti con nastro adesivo.			
Dichiarazione di conformità:			
CE: la batteria è conforme alle direttive CE vigenti al momento della produzione.			
FCC: questo prodotto ha rispettato i valori limite nel corso dei test stabiliti nel paragrafo 15 delle norme FCC. L'esercizio del prodotto è soggetto alle seguenti due condizioni: (1) Il presente apparecchio non deve provocare interferenze dannose, e (2) deve essere in grado di assorbire qualunque tipo di interferenza, comprese quelle che possono provocarne l'esercizio indesiderato.			
Simboli: spiegazione dei simboli presenti sulla batteria e/o nel manuale.			
	Attenzione / avvertenza		Test di trasporto dell'ONU
	Rispettare le istruzioni d'uso		Simbolo del riciclaggio
	Simbolo di conformità alle direttive CE applicabili		Smaltire il prodotto in conformità alle direttive locali
	Simbolo di conformità agli standard vigenti in Australia e in Nuova Zelanda		Per Canada e Stati Uniti: chiamare il numero 1-800-822-8837 per ottenere informazioni sul riciclaggio del prodotto
	Approvato UL per i mercati canadese e statunitense		RoHS (Cina)
	Simbolo del riciclaggio per Taiwan		Simbolo di conformità agli standard vigenti in Giappone
	KC		EAC/Gost
	CQC (Cina)		BIS (India)

APPENDICE

Icone della targa dati

- | | | |
|----------------------------|----------------------------|------------------------------|
| (EN) NAMEPLATE ICONS | (GA) IDENTIFICACIÓN ICONAS | (NO) NAVNEPLATE-IKONER |
| (BG) ТАБЕЛКА С ИМЕ ИКОНИ | (HU) NÉVTÁBLÁN IKONOK | (PL) NAMEPLATE ICOANE |
| (CS) JMENOVKA IKONY | (IS) NAFNASKILTATÁKN | (PT) IDENTIFICAÇÃO ÍCONES |
| (DA) NAVNESKILT IKONER | (IT) ICONE DELLA TARGA | (RO) ICONOS DE PLACA |
| (DE) TYPENSCHILD SYMBOLE | (JA) 銘板アイコン | (RU) ТАБЛИЧКУ ЗНАЧКОВ |
| (EL) ΟΝΟΜΑΣΤΙΚΗΣ ΕΙΚΟΝΙΔΙΑ | (KO) 명판 아이콘 | (SK) MENOVKA ICONS |
| (ES) PLACA DE ICONOS | (LT) NOMINALUS PIKTOGRAMOS | (SL) TABLICA IKONE |
| (ET) NIIMEPLAADILE IKOONID | (LV) AR NOSAUKUMU, IKONAS | (SV) NAMNSKYLTEN IKONER |
| (FI) NIIMIKYLTTI KUVAKKEET | (MT) NAMEPLATE ICOANE | (TR) BILGI ETIKETI SIMGELERI |
| (FR) PLAQUE ICÔNES | (NL) NAAMBORD ICONEN | (ZH) 铭牌图标 |

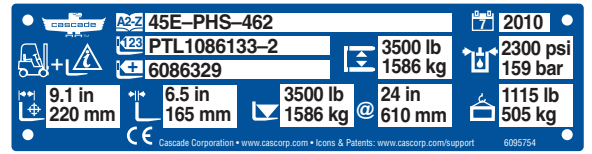

- | | | | | | |
|--|--|--|--|--|---|
| | (EN) MODEL
(BG) МОДЕЛ
(CS) MODEL
(DA) MODEL
(DE) MODELL
(EL) ΜΟΝΤΕΛΟ | (ES) MODELO
(ET) MUDEL
(FI) MALLI
(FR) MODÈLE
(GA) DÉANAMH AGUS AINM
(HU) MODEL | (IS) MÓDELLO
(IT) MODELLO
(JA) モデル
(KO) 모델
(LT) MODELIS
(LV) MODELIS | (MT) MUDELL
(NL) MODEL
(NO) MODELL
(PL) MODEL
(PT) MODELO
(RO) MODEL | (RU) МОДЕЛЬ
(SK) MODEL
(SL) MODEL
(SV) MODELL
(TR) MODEL
(ZH) 型号 |
| | (EN) SERIAL NUMBER
(BG) СЕРИЕН НОМЕР
(CS) SÉRIOVÉ ČÍSLO
(DA) SERIENUMMER
(DE) SERIENNUMMER
(EL) ΣΕΙΡΙΑΚΟΣ ΑΡΙΘΜΟΣ | (ES) NÚMERO DE SERIE
(ET) SEERIANUMBER
(FI) SARJANUMERO
(FR) NUMERO DE SERIE
(GA) SRAITHUIMHIR
(HU) GYÁRI SZÁM | (IS) RAÐNÚMUR
(IT) NUMERO DI SERIE
(JA) シリアル番号
(KO) 일련 번호
(LT) SERIJINIS NUMERIS
(LV) SĒRIJAS NUMURS | (MT) NUMRU TAS-SERJE
(NL) SERIENUMMER
(NO) SERIENUMMER
(PL) NUMER SERYJNY
(PT) NÚMERO DE SÉRIE
(RO) NUMĂR DE SERIE | (RU) СЕРИЙНЫЙ НОМЕР
(SK) SÉRIOVÉ ČÍSLO
(SL) SERIJSKA ŠTEVILKA
(SV) SERIENUMMER
(TR) SERI NUMARASI
(ZH) 序列号 |
| | (EN) ADDITIONAL INFORMATION
(BG) ДОПЪЛНИТЕЛНА ИНФОРМАЦИЯ
(CS) DOPLŇKOVÉ INFORMACE
(DA) YDERLIGERE OPLYSNINGER
(DE) ZUSÄTZLICHE INFORMATIONEN
(EL) ΠΡΟΣΘΕΤΕΣ ΠΛΗΡΟΦΟΡΙΕΣ | (ES) INFORMACIÓN ADICIONAL
(ET) LISAINFO
(FI) LISÄTIETOJA
(FR) INFORMATIONS SUPPLÉMENTAIRES
(GA) TUILLEADH FAISNÉISE
(HU) KIEGÉSZÍTŐ INFORMÁCIÓ | (IS) VIBÐÓRTAÐKI
(IT) INFORMAZIONI AGGIUNTIVE
(JA) 追加情報
(KO) 추가 정보
(LT) PAPILDOMA INFORMACIJA
(LV) PAPILDU INFORMĀCIJA | (MT) INFORMAZZJONI ADDIZZJONALI
(NL) AANVULLENDE INFORMATIE
(NO) TILLEGGSUTSTYR
(PL) INFORMACJE DODATKOWE
(PT) INFORMAÇÕES ADICIONAIS
(RO) INFORMAȚII SUPLEMENTARE | (RU) ДОПОЛНИТЕЛЬНАЯ ИНФОРМАЦИЯ
(SK) ĎALŠIE INFORMÁCIE
(SL) DODATNE INFORMACIJE
(SV) YTTERLIGARE INFORMATION
(TR) İLAVE EKİPMAN
(ZH) 其它信息 |
| | (EN) MAXIMUM CAPACITY
(BG) МАКСИМАЛЕН КАПАЦИТЕТ
(CS) MAXIMÁLNÍ NOSNOST
(DA) MAKS. KAPACITET
(DE) MAXIMALKAPAZITÄT
(EL) ΜΕΓΙΣΤΗ ΧΩΡΗΚΟΤΗΤΑ | (ES) CAPACIDAD MÁXIMA
(ET) MAKSIMAALNE JÕUDLUS
(FI) MAKSIMIKAPASITEETTI
(FR) CAPACITE MAXIMUM
(GA) UASCHUMAS
(HU) MAXIMÁLIS KAPACITÁS | (IS) HÁMARKS GETA
(IT) PORTATA MASSIMA
(JA) 最大容量
(KO) 최대 용량
(LT) MAKSIMALI GALIA
(LV) MAKSIMĀLĀ CELTSPĒJA | (MT) KAPACITÀ MASSIMA
(NL) MAXIMAAL LAADVERMOGEN
(NO) MAKSIMAL KAPASITET
(PL) UDZWIW MAKSYMALNY
(PT) CAPACIDADE MÁXIMA
(RO) CAPACITATE MAXIMĂ | (RU) МАКСИМАЛЬНАЯ ГРУЗОПОДЪЕМНОСТЬ
(SK) MAXIMÁLNA NOSNOST
(SL) NAJVEČJA ZMOGLJIVOST
(SV) MAXIMAL KAPACITET
(TR) MAKSİMUM KAPASITE
(ZH) 最大承载能力 |
| | (EN) MAXIMUM CAPACITY BETWEEN FORKS
(BG) МАКСИМАЛНА ТОВАРОПОДЕМНОСТ МЕЖДУ ВИЛИЦИТЕ
(CS) MAXIMÁLNÍ NOSNOST MEZI VIDLICEMI
(DA) MAKSIMAL KAPACITET MELLER GAFLERNE
(DE) MAXIMALE TRAGFÄHIGKEIT ZWISCHEN DEN GABELN
(EL) ΜΕΓΙΣΤΗ ΙΚΑΝΟΤΗΤΑ ΑΝΑΜΕΣΑ ΣΤΙΣ ΠΕΡΟΝΕΣ
(ES) CAPACIDAD MÁXIMA ENTRE HORQUILLAS
(ET) KAHVILITE VAHELINE MAX. TÕSTEVÕIME | (FI) MAKSIMINOSTOKYKY HAARUKOIDEN VÄLISSÄ
(FR) CAPACITÉ MAXIMALE ENTRE LES FOURCHES
(GA) UASCHUMAS IDIR NA GABHAIL
(HU) MAXIMUM TEHERBÍRÁS VILLAG KÖZÖTT
(IS) HÁMARKS GETA MILLI GAFLA
(IT) PORTATA MASSIMA TRA LE FORCHE
(JA) フォーク間の最大容量
(KO) 포크 간 최대 용량 | (LT) MAKSIMALI GALIA TARP ŠAKIU
(LV) MAKSIMĀLĀ CELTSPĒJA STĀPĀR DAKŠĀM
(MT) KAPACITÀ MASSIMA BEJN IL-FRIKET
(NL) MAXIMUMCAPACITEIT TUSSEN VORKEN
(NO) MAKSIMAL KAPASITET MELLOM GAFLENE
(PL) MAKSYMALNY UDZWIW POMIEDZY WIDLAMI
(PT) CAPACIDADE MÁXIMA ENTRE GARFOS
(RO) CAPACITATEA MAXIMĂ ÎNTRE FURCI | (RU) МАКСИМАЛЬНАЯ ГРУЗОПОДЪЕМНОСТЬ МЕЖДУ ВИЛАМИ
(SK) MAXIMÁLNA NOSNOST MEDZI VIDLICAMI
(SL) NAJVEČJA ZMOGLJIVOST MED VILICAMI
(SV) MAXIMAL KAPACITET MELLAN GAFFLAR
(TR) CATALAR ARASI YÜK MERKEZİNDEKİ
(ZH) 最大承载能力 | |
| | (EN) @ LOAD CENTER
(BG) В ЦЕНТРА НА НАТОВАРВАНЕ
(CS) @ STŘED NÁKLADU
(DA) VED LASTCENTRUM
(DE) @ LASTSCHWERPUNKT
(EL) ΣΤΟ ΚΕΝΤΡΟ ΒΑΡΟΥΣ | (ES) @ CENTRO DE CARGA
(ET) @ KOORMUSE RASKUSKESE
(FI) @ PAINOPISTEESÄ
(FR) @ AU CENTRE DE CHARGE
(GA) @ LÓDPHOINTE
(HU) @ TEHER KÖZEPÉ | (IS) @ HLEDSLUMIDJA
(IT) @ BARICENTRO DEL CARICO
(JA) @ 負荷の中心
(KO) @ 하중 중심
(LT) @ TIES KROVINIO CENTRU
(LV) @ KRĀVAS CENTRĀ | (MT) @ ĊENTRU TAT-TAGHBJA
(NL) @ BIJ LASTZWAARTEPUNT
(NO) @ VED LASTEPUNKT
(PL) @ ŚRODEK CIĘŻKOŚCI ŁADUNKU
(PT) @ CENTRO DE CARGA
(RO) @ LA CENTRUL DE GREUTATE | (RU) В ЦЕНТРЕ НАГРУЗКИ
(SK) @ V ŤAŽISKU NÁKLADU
(SL) @ SREDIŠČE OBREMNITVE
(SV) @ VID LASTENS MITTPUNKT
(TR) @ MAKSİMUM KAPASITE
(ZH) 载荷中心 |
| | (EN) MAXIMUM OPERATING PRESSURE
(BG) МАКСИМАЛНО РАБОТНО НАЛЯГАНЕ
(CS) MAXIMÁLNÍ PROVOZNÍ TLAK
(DA) MAKSIMALT DRIFTSTRYK
(DE) MAXIMALER BETRIEBSDRUCK
(EL) ΜΕΓΙΣΤΗ ΠΙΕΣΗ ΛΕΙΤΟΥΡΓΙΑΣ
(ES) PRESIÓN DE FUNCIONAMIENTO MÁXIMA
(ET) MAKSIMAALNE TÕÖRÕHK | (FI) MAKSIMITOIMINTAPAINE
(FR) PRESION DE SERVICE MAXIMALE
(GA) UASBHURÚ OIBRÍUCHÁIN
(HU) MAXIMÁLIS ÜZEMI NYOMÁS
(IS) HÁMARKS VINNUÞRÝSTINGUR
(IT) PRESSIONE MASSIMA DI ESERCIZIO
(JA) 最大運転圧力
(KO) 최대 작동 압력 | (LT) MAKSIMALUS EKSPLOATACINIS SLĖGIS
(LV) MAKSIMĀLAIS DARBA SPIEDIENS
(MT) PRESSJONI MASSIMA TAL-OPERAT
(NL) MAXIMUM WERKDRUK
(NO) MAKSIMALT DRIFTSTRYKK
(PL) MAKSYMALNE CIŚNIENIE ROBOCZE
(PT) PRESSÃO MÁXIMA DE FUNCIONAMENTO
(RO) PRESIUNEA DE LUCRU MAXIMĂ | (RU) МАКСИМАЛЬНОЕ РАБОЧЕЕ ДАВЛЕНИЕ
(SK) MAXIMÁLNY PREVÁDKOVÝ TLAK
(SL) NAJVEČJI DELOVNI TLAK
(SV) MAXIMALT ARBETSTRYCK
(TR) MAKSİMUM İŞLETME BASINCI
(ZH) 最大工作压力 | |
| | (EN) MASS OF ATTACHMENT
(BG) МАСА НА ПРИСТАВКА
(CS) HMOTNOST PŘÍDAVNÉHO ZAŘÍZENÍ
(DA) UDSTYRS VÆGT
(DE) ANBAUGERÄTGEWICHT
(EL) ΜΑΖΑ ΣΥΝΔΕΔΕΜΕΝΟΥ ΕΞΟΠΛΙΣΜΟΥ | (ES) PESO DEL ACCESORIO
(ET) TÕOSEADME MASS
(FI) LISÄLAITTEEN PAINO
(FR) MASSE DE L'ACCESSOIRE
(GA) MAIS AN FHEISTIS
(HU) A SZERELÉK TÖMEGE | (IS) FJÖLDI TENINGA
(IT) MASSA DELL'ATTREZZATURA
(JA) 裝備総量
(KO) 부착 크기
(LT) PRIEDO MASĖ
(LV) UZKARES IEKĀRTAS MASA | (MT) PIŻ TAL-ATTACHMENT
(NL) MASSA VAN VOORZETAPPARAAT
(NO) MASSE FOR TILLEGGSUTSTYR
(PL) MASA OSPRZETU
(PT) PESO DO ACESSÓRIO
(RO) MASA ECHIPAMENTULUI ATAŞAT | (RU) МАССА НАВЕШНОГО ОБОРУДОВАНИЯ
(SK) HMOTNOST PŘÍDAVNÉHO ZARIADENIA
(SL) MASA PRILJUČKA
(SV) AGGREGATETS VIKT
(TR) EK DONANIM AĞIRLIĞI
(ZH) 属具质量 |

APPENDICE

Icone della targa dati



(EN) LOST LOAD CENTER DISTANCE
(BG) РАССТОЯНИЕ ОТ ЦЕНТЪРА НА ЗАГУБА НА ХАТОВАРВАНЕ
(CS) VZDÁLENOST POSUNUTÉHO STŘEDU NÁKLADU
(DA) REDUCERET LASTCENTERAFSTAND
(DE) VERLORENER ABSTAND ZUM LASTMITTELPUNKT
(EL) ΑΠΟΣΤΑΣΗ ΑΠΟΛΕΣΘΕΝΤΟΣ ΚΕΝΤΡΟΥ ΒΑΡΟΥΣ
(ES) DISTANCIA A CENTRO DE CARGA PERDIDA
(ET) KOORMUSE RASKUSKESKME MUUTUS
(FI) KAPASITEETTIHUKAN KESKIPESTEEN ETÄISYYS
(FR) DISTANCE CENTRE DE CHARGE PERDUE

(GA) FAD LÓDPHOINTE CAILLTE
(HU) ELVESZETT TEHERKÖZÉPPONT-TÁVOLSÁG
(IS) FJARLÆGD GLATÁBS HLEDSLUMIÐJÚ
(IT) SPESSORE EFFETTIVO
(JA) 荷重中心消失
(KO) 손실 하중 중심 거리
(LT) ATITOLUSIO APKROVOS CENTRO ATSTUMAS
(LV) ZAUDĒTS ATTĀLUMS LĪDZ SLODZES CENTRAM
(MT) DISTANZA MIĊ-CENTRU TAT-TAGĦBJA MITLUFA
(NL) VERLOREN AFSTAND TOT LASTZWAARTEPUNT

(NO) TAPT LASTEPUNKTAVSTAND
(PL) WIELKOŚĆ PRZESUNIĘCIA ŚRODKA CIĘŻKOŚCI ŁADUNKU
(PT) DISTÂNCIA DO CENTRO DE CARGA PERDIDA
(RO) DISTANȚA LA CENTRUL DE GREUTATE AL SARCINII
(RU) ПОТЕРЯННОЕ РАСТОЯНИЕ ДО ЦЕНТРА НАГРУЗКИ
(SK) ÚBYTOK VYLOŽENIA ŤAŽISKA S PRÍDAVNÝM ZARIADENÍM
(SL) RAZDALJA DO PREMAKNJENEGA SREDIŠČA OBREMNITVE
(SV) FÖRLORAT LASTMITTPUNKTAVSTÅND
(TR) KAYIP YÜK MERKEZ MESAFESİ
(ZH) 荷載損耗中心距離



(EN) CENTER OF GRAVITY TO MOUNT FACE DISTANCE
(BG) ЦЕНТЪР НА ТЕЖЕСТА СЪРМО РАССТОЯНИЕТО ОТ МОНТАЖНАТА ЧЕЛНА ПОВЪРХИНА
(CS) VZDÁLENOST STŘEDU NÁKLADU K ČELU RÁMU
(DA) AFSTANDEN MELLEMLYNGDEPUNKT OG MONTERINGSFLADEN
(DE) ABSTAND ZWISCHEN SCHWERPUNKT UND MONTAGEFLÄCHE
(EL) ΑΠΟΣΤΑΣΗ ΚΕΝΤΡΟΥ ΒΑΡΟΥΣ ΑΠΟ ΤΗΝ ΠΡΟΣΩΠΗ ΒΑΣΗ
(ES) DISTANCIA DE CENTRO DE GRAVEDAD A CARA DE MONTAJE
(ET) RASKUSKESKME KAUGUS EESMISEST KINNITUSPINNAST
(FI) PAINOPISTEEN ETÄISYYS KINNITYSPINNASTA
(FR) DISTANCE CENTRE DE GRAVITÉ-FACE DE MONTAGE

(GA) FAD IDIR AN MEÁCHANLÁR AGUS AN ÉADAN FEISTE
(HU) SÚLYPONT - SZERELŐFELÜLET TÁVOLSÁG
(IS) MIÐJA ÞYNGDARAFLS TIL AD HLADA ÚR LÍKAMSFJARLÆGD
(IT) CENTRO DI GRAVITA' DAL PIANO DI AGGANCIO
(JA) マウント面への重心
(KO) 장각 면 거리에 대한 중력 중심
(LT) ATSTUMAS NUO SUNKIO JĖGOS CENTRO KI PAGRINDO PRIEKIŠNĖS PUSĖS
(LV) ATTĀLUMS NO SMAGUMA CENTRA LĪDZ UZSTĀDĪŠANAS VIRSMĀI
(MT) CENTRU TA' GRAVITÀ SAD-DISTANZA MOUNT FACE
(NL) AFSTAND TUSSEN ZWAARTEPUNT EN MONTAGEVLAK

(NO) AVSTAND TYNGDEPUNKT TIL MONTERINGSFLATE
(PL) ODLEGŁOŚĆ OD ŚRODKA CIĘŻKOŚCI DO CZOŁA ZAWIESZENIA
(PT) DISTÂNCIA DO CENTRO DE GRAVIDADE À SUPERFÍCIE DE MONTAGEM
(RO) DISTANȚA DE LA CENTRUL DE GREUTATE LA SUPRAFAȚA DE MONTARE
(RU) РАСТОЯНИЕ ОТ ЦЕНТРА ТЯЖЕСТИ ДО УСТАНОВОЧНОЙ ПОВЕРХНОСТИ
(SK) VZDIALENOSŤ ŤAŽISKA OD ČELNEJ STRANY UCHYTENIA
(SL) RAZDALJA TEŽIŠČA OD SPREDNJE MONTAŽNE STRANI
(SV) AVSTÅND TYNGDPUNKT TILL MONTERINGSYTA
(TR) AĞIRLIK MERKEZİ İLE FORK YÜZÜ ARASI MESAFE
(ZH) 重心到安装面的距离



(EN) YEAR OF MANUFACTURE
(BG) ГОДИНА НА ПРОИЗВОДСТВО
(CS) ROK VÝROBY
(DA) PRODUKTIONSÅR
(DE) JAHR DER HERSTELLUNG
(EL) ΕΤΟΣ ΚΑΤΑΣΚΕΥΗΣ

(ES) AÑO DE FABRICACIÓN
(ET) VALMISTAMISAASTA
(FI) VALMISTUSVUOSI
(FR) ANNÉE DE FABRICATION
(GA) BLIAIN DEÁNTÚSAÍOCHTA
(HU) A GYÁRTÁS ÉVE

(IS) FRAMLÍÐSLUÁR
(IT) ANNO DI FABBRICAZIONE
(JA) 製造年度
(KO) 제조년
(LT) PAGAMINIMO METAI
(LV) RAŽOŠANAS GADS

(MT) SENNA TA' MANIFATTURA
(NL) BOUWJAAR
(NO) PRODUKSJONSÅR
(PL) ROK PRODUKCJI
(PT) ANO DE FABRICO
(RO) ANUL DE FABRICAȚIE

(RU) ГОД ИЗГОТОВЛЕНИЯ
(SK) ROK VÝROBY
(SL) LETO IZDELAVE
(SV) TILLVERKNINGSÅR
(TR) ÜRETİM YILI
(ZH) 制造年份



(EN) CAPACITY OF TRUCK AND ATTACHMENT COMBINATION MAY BE LESS THAN ATTACHMENT CAPACITY SHOWN. CONSULT TRUCK NAMEPLATE. THE CAPACITY OF THE TRUCK AND ATTACHMENT COMBINATION SHALL BE COMPLIED WITH.

(BG) КАПАЦИТЕТЪТ НА СЪЕДИНЕНИТЕ ПОВДИГАЧ И ПРИСТАВКА МОЖЕ ДА БЪДЕ ПО-МАЛЪК ОТ ДАДЕНИЯ КАПАЦИТЕТ НА ПРИСТАВКАТА. ВИЖТЕ ТАБЕЛКАТА НА ПОВДИГАЧА. ТОВАРОПОДЕМНОСТТА НА КАРА И КОМБИНАЦИЯТА ОТ ПРИСТАВКИ ТРЯБВА ДА СЪОТВЕТСТВАТ.

(CS) NOSNOST KOMBINACE VOZÍKU S PŘÍDAVNÝM ZAŘÍZENÍM MŮŽE BÝT MENŠÍ NEŽ UVEDENÁ NOSNOST PŘÍDAVNÉHO ZAŘÍZENÍ. PROHLÉDNĚTE SI ŠTÍTEK VOZÍKU. NOSNOST KOMBINACE VOZÍKU A PŘÍDAVNÉHO ZAŘÍZENÍ NESMÍ BÝT PŘEKROČENA.

(DA) DEN SAMLEDE KAPACITET FOR TRUCKEN OG DET PÅMONTEREDE TILBEHØR KAN VÆRE MINDRE END DEN VISTE KAPACITET FOR TILBEHØRET. SE TRUCKENS NAVNEPLADE. KOMBINATIONEN AF TRUCKENS KAPACITET OG TILBEHØRET SKAL OVERHOLDES.

(DE) DIE TRAGKRAFT DER KOMBINATION AUS STAPLER UND ANBAUGERÄT KANN GERINGER SEIN ALS DIE ANGEGEBENE NENNTRAGFÄHIGKEIT. SIEHE TYPENSCHILD. DIE TRAGFÄHIGKEIT DER STAPLER-ANBAUGERÄT-KOMBINATION MUSS DAMIT ÜBEREINSTIMMEN.

(EL) Η ΧΩΡΗΚΙΟΤΗΤΑ ΤΟΥ ΟΧΗΜΑΤΟΣ ΚΑΙ ΣΥΝΔΥΑΣΜΟΥ ΕΞΑΡΤΗΜΑΤΩΝ ΕΝΔΕΧΕΤΑΙ ΝΑ ΕΙΝΑΙ ΧΑΜΗΛΟΤΕΡΗ ΑΠΟ ΤΗ ΧΩΡΗΚΙΟΤΗΤΑ ΤΟΥ ΕΞΑΡΤΗΜΑΤΟΣ ΣΤΟ ΠΑΡΑΔΕΙΓΜΑ. ΣΥΜΒΟΥΛΕΥΕΤΕ ΤΗΝ ΕΤΙΚΕΤΑ ΟΧΗΜΑΤΟΣ. Η ΙΚΑΝΟΤΗΤΑ ΤΟΥ ΟΧΗΜΑΤΟΣ ΚΑΙ ΤΟΥ ΣΥΝΔΕΔΕΜΕΝΟΥ ΕΞΟΠΛΙΣΜΟΥ ΠΡΕΠΕΙ ΝΑ ΕΙΝΑΙ ΣΥΜΒΑΤΕΣ.

(ES) LA CAPACIDAD COMBINADA DE CARRETILLA Y ACCESORIO PUEDE SER MENOR QUE LA CAPACIDAD DEL ACCESORIO INDICADA. CONSULTE LA PLACA DE CARACTERÍSTICAS DE LA CARRETILLA. DEBE CUMPLIRSE LA CAPACIDAD COMBINADA DE CARRETILLA Y ACCESORIO.

(ET) LAADURI JA TÕOSEADME KOMBINATSIOONI JÕUDLUS VÕIB OLLA VÄIKSEM KUI TÕOSEADME NÄIDATUD JÕUDLUS. VAADAKE LAADURI ANDMEPLAATI. LAADUR JA TÕOSEADE PEAVAD OLEMA ÜKTEISEGA VASTAVUSES.

(FI) TRUKKI- JA LISÄLAITEYHDISTELMÄN KAPASITEETTI VOI OLLA PIENEMPI KUIN LISÄLAITTEEN ILMOITETTU KAPASITEETTI. KS. TRUKIN ARVOKILPI. TRUKIN JA LISÄLAITTEEN YHDISTELMÄN NOSTOKYKYÄ ON NOUDATETTAVA.

(FR) LA CAPACITE DE LA COMBINAISON CHARIOT/ACCESSOIRE PEUT S'AVERER INFÉRIEURE À CELLE INDICQUEE POUR L'ACCESSOIRE. SE REPORTER A LA PLAQUE SIGNALÉTIQUE DU CHARIOT. RESPECTER LA CAPACITÉ DU CHARIOT ET DE L'ACCESSOIRE COMBINÉS.

(GA) D'FHÉADFADH NÍOS LÚ CUMAIS A BHEITH AG AN TRUCAIL AGUS FEISTEAS NÁ AN CUMAS FEISTIS A THAISPEÁNTAR. FÉACH AR ANMCHLÁR NA TRUCAILE. CLOÍFEAR LE CUMAS NA TRUCAILE AGUS AN CHOMHCHEANGAL FEISTIS.

(HU) A TARGONCA ÉS A TARTOZÉK KOMBINÁCIÓ KAPACITÁSA LEHET, HOGY KEVESEBB, MINT AZ ÁBRÁZOLT TARTOZÉK KAPACITÁSA. LÁSD A TARGONCA ADATTÁBLÁN. A TARGONCA ÉS SZERELÉK KOMBINÁCIÓ TEHERBÍRÁSÁNAK ELEGET KELL TENNIE ENNEK.

(IS) GETA VÖRUBÍLS OG VÍDHENGISVIÐBÓTAR GETUR VERIÐ MINNI EN GETA VÍDHENGIS ER SÝND. RÁÐFÆRÐ YKKUR VIÐ NAFNASKILTI VÖRUBÍLSINS. ÞAÐ Á AÐ FYLGJA GETU VÖRUBÍLSINS OG VÍDHENGISVIÐBÓTTINI.

(IT) LA PORTATA DELLA COMBINAZIONE CARRELLO/ATTREZZATURE PUÒ ESSERE INFERIORE RISPETTO ALLA PORTATA DELLE ATTREZZATURE DICHIARATA. CONSULTARE LA TARGHETTA DEL CARRELLO. DEVE ESSERE RISPETTATA LA PORTATA DELLA COMBINAZIONE CARRELLO ELEVATORE/ATTREZZATURA.

(JA) フォークリフトの能力と装備の組み合わせは示されている装備の能力より低い場合があります。フォークリフトのネームプレートを相談。トラックの容量と装備の組み合わせとは実施済み。

(KO) 트럭 및 부착 결합물의 용량은 표시된 부착물 용량보다 적을 수 있습니다. 트럭 명판을 참조하십시오. 트럭 및 부착물 결합물의 용량을 준수해야 합니다.

(LT) KRAUTUVO IR PRIEDO.DERINIO GALINGUMAS GALI BŪTI MAŽESNIS NEGU NURODYTAS PRIEDO GALINGUMAS. SKAITYKITE INFORMACIJĄ KRAUTUVO INFORMACINĖJE PLOKŠTELĖJE. BŪTINA NEVIRŠYTI KRAUTUVO IR PRIEDO DERINIO GALIOS.

(LV) AUTOIEKRĀVĒJA UN PIEDERUMA KOPĒJĀ CELTSPĒJA VAR BŪT MAŽĀKA PAR NORĀDĪTO PIEDERUMA CELTSPĒJU. SKATĪT AUTOIEKRĀVĒJA TEHNISKO DATU PLĀKSŅŪTI. IR JĀIEVĒRO AUTOIEKRĀVĒJA UN UZKARES IEKĀRTAS KOPĒJĀ CELTSPĒJA.

(MT) IL-KAPACITÀ TAT-TRAKK U TAT-TAGĦMIR IMQABBAD MIEGĦU TISTA' TKUN INQAS MILL-KAPACITÀ MURJA TAT-TAGĦMIR IMQABBAD MIEGĦU. IĆCEKKJA L-PJANĊA TAL-ISEM TAT-TRAKK. IL-KAPACITÀ TAT-TRAKK FLIMKIEN MA' DIK TAT-TAGĦMIR IMQABBAD MIEGĦU TRID TIĠI SSODISFATA.

(NL) HET DRAAGVERMOGEN VAN DE COMINATIE VAN HEFTRUCK EN VOORZETAPPARAAT KAN LAGER ZIJN DAN HET VERMELDE DRAAGVERMOGEN VAN HET VOORZETAPPARAAT. KIJK OP HET TYPEP LAATJE VAN DE HEFTRUCK. MET DE CAPACITEIT VAN DE COMBINATIE VAN TRUCK EN VOORZETAPPARAAT WORDT REKENING GEHOUDEN.

(NO) TOTAL KOMBINERT KAPASITET FOR GAFFELTRUCK OG TILBEHØR KAN VÆRE MINDRE ENN ANGIT KAPASITET FOR TILBEHØRET. SE GAFFELTRUCKENS NAVNEPLATE. DEN TOTALE KAPASITETEN FOR GAFFELTRUCK OG TILLEGGSUTSTYR KOMBINERT MÅ OVERHOLDES.

(PL) UDŹWIG ZESPOŁU WÓZKA I OSPRZĘTU MOŻE BYĆ MNIEJSZY NIŻ POKAZANY UDŹWIG OSPRZĘTU. PATRZ TABLICZKA ZNAMIONOWA WÓZKA. NALEŻY PRZESTRZEGAĆ DOPUSZCZALNEGO UDŹWIGU ZESPOŁU WÓZKA I OSPRZĘTU.

(PT) A CAPACIDADE DA COMBINAÇÃO DO EMPILHADOR E DO ACESSÓRIO PODE SER INFERIOR À CAPACIDADE DO ACESSÓRIO APRESENTADA. CONSULTE A CHAPA DE ESPECIFICAÇÕES DO EMPILHADOR. CAPACIDADE DO CAMINHÃO E COMBINAÇÃO DE PENHORA DEVE SER RESPEITADO.

(RO) CAPACITATEA VEHICULULUI ȘI A COMBINATIEI DISPOZITIVELOR DE PRINDERE POATE FI MAI MICĂ DECÂT CAPACITATEA DISPOZITIVELOR DE PRINDERE INDICATĂ. CONSULTAȚI PLACUȚA CU CARACTERISTICILE TEHNICE ALE STIVUITORULUI. CAPACITATEA COMBINATIEI STIVUITOR - ECHIPAMENTE ATAȘATE TREBUIE RESPECTATĂ.

(RU) СОВМЕСТНАЯ ГРУЗОПОДЪЕМНОСТЬ АВТОГРУЗЧИКА И НАВЕСНОГО УСТРОЙСТВА МОЖЕТ БЫТЬ НИЖЕ УКАЗАННОЙ ГРУЗОПОДЪЕМНОСТИ НАВЕСНОГО УСТРОЙСТВА. СМ. ТАБЛИЧКУ ТЕХНИЧЕСКИХ ДАННЫХ. НЕОБХОДИМО СОБЛЮДАТЬ КОМБИНИРОВАННУЮ ГРУЗОПОДЪЕМНОСТЬ АВТОГРУЗЧИКА И НАВЕСНОГО ОБОРУДОВАНИЯ.

(SK) NOSNOSŤ VOZÍKA A PŘÍDAVNÉHO ZARIADENIA MÔŽE BÝT MENŠIA AKO UVEDENÁ NOSNOSŤ PŘÍDAVNÉHO ZARIADENIA. BLIŽŠIE INFORMÁCIE UVEDENÉ NA TYPOVOM ŠTÍTKU VOZÍKA. NOSNOSŤ VOZÍKA S PŘÍDAVNÝM ZARIADENÍM BUDE DODRŽANÁ.

(SL) ZMOGLJIVOST KOMBINACIJE VILICARJA IN OPREME JE LAHKO MANJŠA OD PRIKAZANE ZMOGLJIVOSTI OPREME. UPOŠTEVAJTE NAPISNO PLOŠČICO VILICARJA. UPOŠTEVATI JE POTREBNO ZMOGLJIVOST KOMBINACIJE VILICARJA IN OPREME.

(SV) KAPACITETEN FÖR KOMBINATIONEN GAFFELTRUCK OCH AGGREGAT KAN VARA MINDRE ÄN ANGIVEN KAPACITET. LÄS GAFFELTRUCKENS TYP SKYL. KAPACITETEN FÖR KOMBINATIONEN GAFFELTRUCK OCH AGGREGAT SKA FÖLJAS.

(TR) ARAÇ KAPASİTESİ VE DONANIM KOMBİNASYONU, GÖSTERİLEN DONANIM KAPASİTESİNDEN DÜŞÜK OLABİLİR. ARAÇ BİLGİ ETİKETİNE BAŞVURUN. ARAÇ KAPASİTESİ VE DONANIM KOMBİNASYONU UYUMLU OLMALIDIR.

(ZH) 叉车与叉车属具的综合承载能力可能小于显示的叉车属具承载能力。请参考叉车铭牌。应符合叉车与叉车属具的综合承载能力。

PAGINA VUOTA

- (EN)** **Do you have questions you need answered right now?**
Call your nearest Cascade Service Department.
Visit us online at www.cascorp.com
- (NL)** **Zijn er vragen waarop u direct een antwoord nodig hebt?**
Neem dan contact op met uw dichtstbijzijnde serviceafdeling van Cascade. Of ga naar www.cascorp.com
- (DE)** **Haben Sie Fragen, für die Sie sofort eine Antwort benötigen?**
Wenden Sie sich an Ihren nächsten Cascade-Kundendienst. Besuchen Sie uns online: www.cascorp.com
- (FR)** **En cas de questions urgentes,**
contacter le service d'entretien Cascade le plus proche. Visiter le site Web www.cascorp.com.
- (IT)** **Per domande urgenti contattare**
l'Ufficio Assistenza Cascade più vicino. Visitate il nostro sito all'indirizzo www.cascorp.com
- (ES)** **¿Tiene alguna consulta que deba ser respondida de inmediato?** Llame por teléfono al servicio técnico de Cascade más cercano. Visítenos en www.cascorp.com
- (CS)** **Máte nějaké dotazy, na které nyní potřebujete odpověď?**
Zavolejte na nejbližší servisní oddělení Cascade. Navštivte naši webovou stránku www.cascorp.com
- (FI)** **Tarvitsetko heti vastauksen kysymykseesi?**
Ota yhteys lähimpään Cascade-huoltoon. Käy Internet-sivustollamme www.cascorp.com
- (HU)** **Van olyan kérdése, amelyre most azonnal választ vár?**
Hívja fel a legközelebbi Cascade Szervizszéleget. Keresse fel honlapunkat a www.cascorp.com címen
- (NO)** **Har du spørsmål du trenger svar på akkurat nå?** Kontakt den nærmeste Cascade-serviceavdelingen. Besøk oss på Internett under www.cascorp.com
- (PL)** **Czy potrzebne są teraz odpowiedzi na jakieś pytania?**
Prosimy skontaktować się telefonicznie z najbliższym Działem Serwisowym Cascade. Zapraszamy do naszej witryny internetowej pod adresem www.cascorp.com
- (SK)** **Máte nejaké otázky a potrebujete odpoveď ihneď?**
Zavolajte najbližšie servisné stredisko spoločnosti Cascade. Pozrite si naše internetové stránky www.cascorp.com

AMERICAS

Cascade Corporation U.S. Headquarters

2201 NE 201st
Fairview, OR 97024-9718
Tel: 800-CASCADE (227-2233)
Fax: 800-693-3768

Cascade Canada Inc.

5570 Timberlea Blvd.
Mississauga, Ontario
Canada L4W-4M6
Tel: 905-629-7777
Fax: 905-629-7785

Cascade México

Almacén Dicex PDN
Libramiento Noroeste
4001 Km 27.5
Parque Industrial Puerta del Norte
Escobedo N.L 66050
México
Tel: 800-CASCADE (227-2233)

Cascade Brasil

Av. Casa Grande, 850
Casa Grande, Diadema SP,
09961-350
Tel: +55 11 4930-9800

Anval – Cascade Distributor

Av. El Ventisquero 1225,
Bodega 99,
Renca – Santiago, Chile
8661516
Tel: +56 2 29516907

EUROPE-AFRICA

Cascade Italia S.R.L. European Headquarters

Via Dell'Artigianato 1
37030 Vago di Lavagno (VR)
Italy
Tel: 39-045-8989111
Fax: 39-045-8989160

Cascade (Africa) Pty. Ltd.

PO Box 625, Isando 1600
60A Steel Road
Sparton, Kempton Park
South Africa
Tel: 27-11-975-9240
Fax: 27-11-394-1147

ASIA-PACIFIC

Cascade Japan Ltd.

2-23, 2-Chome,
Kukuchi Nishimachi
Amagasaki, Hyogo
Japan, 661-0978
Tel: 81-6-6420-9771
Fax: 81-6-6420-9777

Cascade Korea

121B 9L Namdong Ind.
Complex, 691-8 Gojan-Dong
Namdong-Ku
Inchon, Korea
Tel: +82-32-821-2051
Fax: +82-32-821-2055

Cascade-Xiamen

No. 668 Yangguang Rd.
Xinyang Industrial Zone
Haicang, Xiamen City
Fujian Province
P.R. China 361026
Tel: 86-592-651-2500
Fax: 86-592-651-2571

Cascade India Material Handling Pvt Ltd

Gat. No. 319/1 & 319/2, Village Kuruli,
Taluka Khed, Pune 410 501
Maharashtra, India
Tel: +91 77200 25745

Cascade Australia Pty. Ltd.

36 Kiln Street
Darra QLD 4076
Australia
Tel: 1-800-227-223
Fax: +61 7 3373-7333

Cascade New Zealand

9 Blackburn Rd
East Tamaki, Auckland
New Zealand
Tel: +64-9-273-9136

Sunstream Industries Pte. Ltd. – Cascade Distributor

18 Tuas South Street 5
Singapore 637796
Tel: +65-6795-7555
Fax: +65-6863-1368

