

MANUAL DEL PROPIETARIO

Serie C

Sensor Forks

Incluye:

- ***Camera Forks***
- ***Cámara auxiliar opcional***

***Traducción de las
instrucciones originales***

Número 9015676 ES



**cascade[®]
corporation**

Cascade es una marca registrada de Cascade Corporation

	Página		Página
INTRODUCCIÓN		SOLUCIÓN DE PROBLEMAS	
Sobre este manual	1	Errores de la pantalla	29
Definiciones especiales	1	SERVICIO	
INFORMACIÓN IMPORTANTE		Batería	30
Advertencias	2	Carga de la batería de la horquilla	30
Batería (equipada en el módulo de comunicación)	2	Indicaciones del LED de estado de la batería	31
Sensor Forks	2	Indicaciones del LED de estado del cargador	31
UTILIZACIÓN		Conectando	32
Acerca de la utilización	3	Conexión de la pantalla al módulo de comunicación	32
Normas de seguridad – Carretillas elevadoras industriales	4	Horquilla con sensor	35
Uso de la pantalla	5	Sustitución del sensor de punta	35
Botones de la pantalla	5	APÉNDICE	
Pantalla de inicio de la pantalla	5	Datos de la batería	36
Utilización básica	6	Iconos de la ficha de datos técnicos	37
Apagado	8		
FUNCIONAMIENTO SEGURO Y MANTENIMIENTO			
Carretillas industriales y accesorios	9		
INSTALACIÓN			
Instalación de las horquillas	10		
Sensor Forks estándar	10		
Sensor Forks con módulo de comunicación montado en horquilla	12		
Sensor Forks cableadas	13		
Instalación de la pantalla	17		
Instalación de la cámara auxiliar (si está instalado)	19		
MANTENIMIENTO PERIÓDICO			
Inspección diaria	21		
Mantenimiento a las 2000 horas	22		
AJUSTES DE USUARIO			
Acceso a los ajustes de usuario	23		
Salir de los ajustes de usuario	23		
Cambiar la configuración de la cámara	24		
Cambiar la configuración Wi-Fi	27		
Cambiar la configuración de idioma	28		
Cambiar la configuración de fecha y hora	28		

INTRODUCCIÓN

Sobre este manual

Este manual del usuario se refiere a las Sensor Forks serie C de Cascade. Detalla las instrucciones de instalación, el uso de la pantalla, el uso del sistema, la batería, los ajustes de usuario y el mantenimiento periódico.

Para cualquier comunicación sobre las horquillas, indique el número de producto del catálogo y el número de serie grabados en la ficha de datos técnicos. Si los números no están presentes, estarán grabados en la parte derecha (bajo las fichas de datos técnicos) del respaldo de cada horquilla.

Sensor Forks con batería

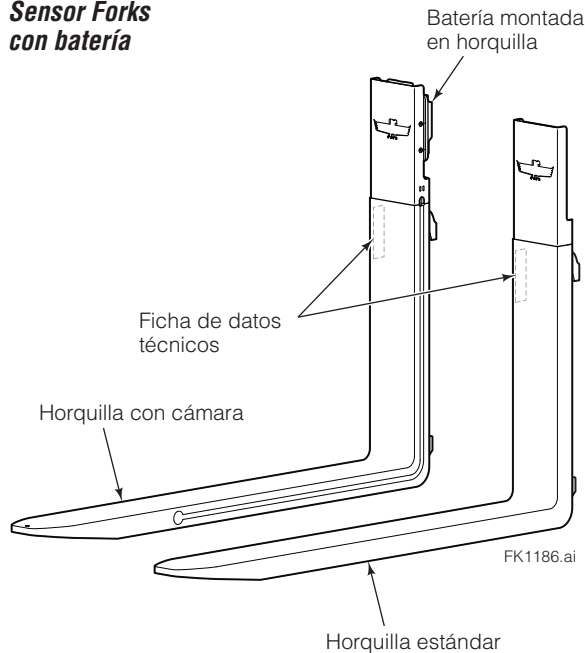

Sensor Forks

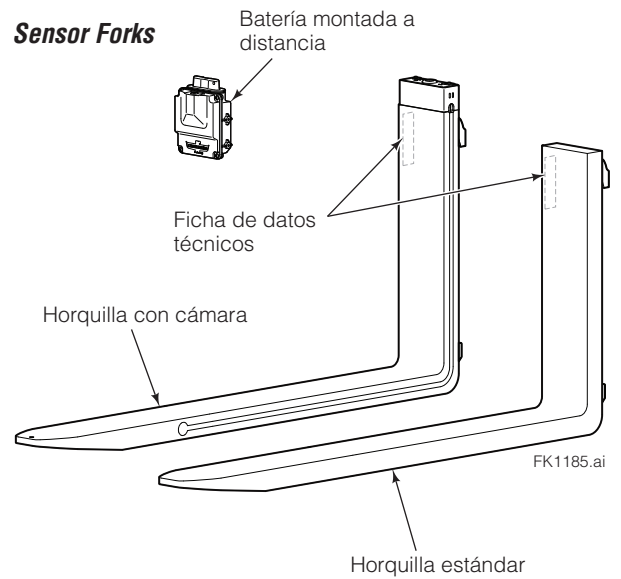

Sensor Forks cableadas

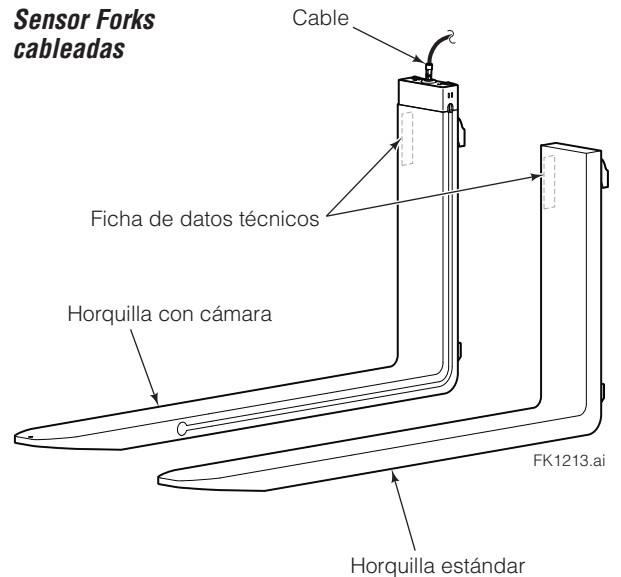

Definiciones especiales

Las indicaciones siguientes aparecen en el manual cuando es necesario resaltar algún aspecto. Lea todas las indicaciones de **ADVERTENCIA** y **ATENCIÓN** antes de iniciar las tareas. Las indicaciones definidas como **IMPORTANTE** y **NOTA** constituyen información adicional de importancia especial o que pueden facilitar la labor.



ADVERTENCIA: una indicación precedida de **ADVERTENCIA** es información que debe aplicarse de inmediato para evitar **lesiones personales**. Las indicaciones de **ADVERTENCIA** aparecen siempre en un recuadro aparte.

ATENCIÓN: una indicación precedida de **ATENCIÓN** es información que se debe cumplir para evitar daños a la máquina.

IMPORTANTE: una indicación precedida de **IMPORTANTE** es información especialmente significativa.

NOTA: una indicación precedida de **NOTA** es información de utilidad para facilitar la tarea.

INFORMACIÓN IMPORTANTE

IMPORTANTE: Las modificaciones pueden perjudicar el rendimiento o la capacidad, y dar como resultado la pérdida de la garantía. Consulte a Cascade las modificaciones que requiera.

PRECAUCIÓN: La cámara de Camera Forks y Sensor Forks no es un dispositivo diseñado para el desplazamiento. Está diseñado para ayudar a los operadores, dando visibilidad para el posicionamiento de cargas.

Nivel de emisiones acústicas ponderado - El nivel de emisiones acústicas ponderado (LpA) no sobrepasa 70 dB(A).

Valor medido de la vibración corporal - El valor medido de la vibración corporal (m/s^2) no sobrepasa 0,5 m/s^2 .

Valor medido de la vibración de mano y brazo - El valor medido de la vibración de mano y brazo (m/s^2) no sobrepasa 2,5 m/s^2 .

Advertencias



ADVERTENCIA: La pantalla no se ha diseñado para utilizarla al conducir la carretilla elevadora. En todo momento, los operadores deben:

- Estar atentos a los riesgos que pueden afrontar las personas en tránsito, paradas y personalmente.
- **Mirar siempre en la dirección de desplazamiento y tener una visibilidad sin obstrucciones del recorrido, en cualquier sentido de desplazamiento de la carretilla.**

El operador es responsable de evitar el uso poco atento o entorpecido del equipo al utilizar cualquier pantalla. En caso contrario, podrían producirse daños personales o la muerte.



ADVERTENCIA: Las dos horquillas con sensor indican su capacidad mediante un grabado o una ficha de datos técnicos. Los datos de capacidad máxima se refieren al **par de horquillas**, y el centro de carga está grabado.



ADVERTENCIA: Existe un riesgo residual para las personas en tránsito, paradas o para los técnicos de servicio técnico en la zona de trabajo. Utilice la carretilla elevadora y el sistema Sensor Forks en una zona de trabajo segura y conforme a las normativas y directrices vigentes tanto en la instalación como a nivel local y nacional.



ADVERTENCIA: El sistema Sensor Forks (incluyendo la opción de cámara auxiliar) no es un dispositivo de seguridad. Se ha diseñado para reducir los daños al palet/ contenedor y facilitar las tareas.



ADVERTENCIA: Este producto incluye un láser de clase 1. No mire directamente al haz de láser del sensor. Mirar el haz de forma directa puede producir lesiones oculares.
EN/IEC 60825-1:2014

Conforme a 21 CFR 1040.10 y 1040.11, salvo variaciones relativas al avisosobre láser n.º 50, fechado el 24 de junio del 2017.



ADVERTENCIA: No utilice el sistema a menos que haya recibido formación y sea un operador de carretilla elevadora autorizado.



ADVERTENCIA: Utilice equipo de protección adecuado, gafas, calzado de seguridad y guantes durante los procedimientos de instalación y mantenimiento periódico.

Batería (equipada en el módulo de comunicación)

Rango de temperatura de funcionamiento:

-20° C a 60° C

Rango de temperatura de carga:

0° C a 45° C

IMPORTANTE: Mantenga la batería limpia y seca. Guarde la batería con una carga del 40 - 60 % y en un entorno a menos de 20° C, con humedad baja, sin suciedad ni gases corrosivos.

NOTA: Consulte el Apéndice para datos completos de la batería.

Sensor Forks

Rango de temperatura de almacenamiento:

-20° C a 60° C

Rango de temperatura de funcionamiento:

0° C a 40° C

NOTA: Por cada 304,8 m de elevación, la temperatura de funcionamiento se reduce en 0,5° C.

Tasa de variación máxima de la temperatura de funcionamiento:

10° C por hora

IMPORTANTE: Mantenga las horquillas con sensor limpias y secas. Guarde la batería con una carga del 40 - 60 % y en un entorno a menos de 50° C, con humedad baja, sin suciedad ni gases corrosivos.

UTILIZACIÓN

Acerca de la utilización

Esta sección contiene instrucciones de uso para el sistema Sensor Forks de Cascade. Su objetivo es ayudarle a evitar los errores habituales que suelen causar daños al equipo o al producto con el que se trabaja.

La información tiene por fin ofrecer al operador datos fácilmente comprensibles sobre la manera de utilizar el sistema Sensor Forks de manera eficaz y segura. Lea toda la información con detenimiento antes de utilizar el sistema. Cerciórese de conocer y de haber comprendido todos los procedimientos de uso y las medidas de seguridad. Si tiene alguna duda o no entiende bien un procedimiento, consulte a su supervisor.

¡La seguridad es prioritaria! La mayoría de los accidentes están relacionados con descuidos o errores del operador. Tenga cuidado con los equipos que no hayan recibido el mantenimiento adecuado y corrija cualquier situación de peligro.

Sensor Forks con batería

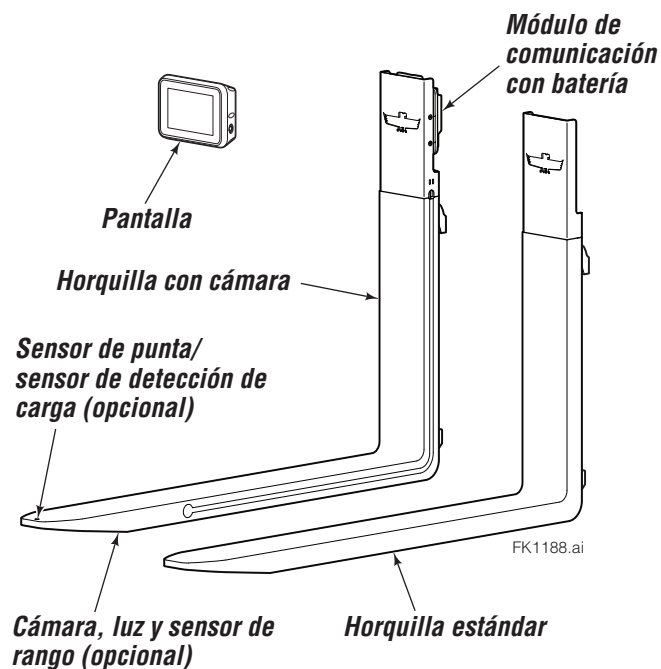

Sensor Forks

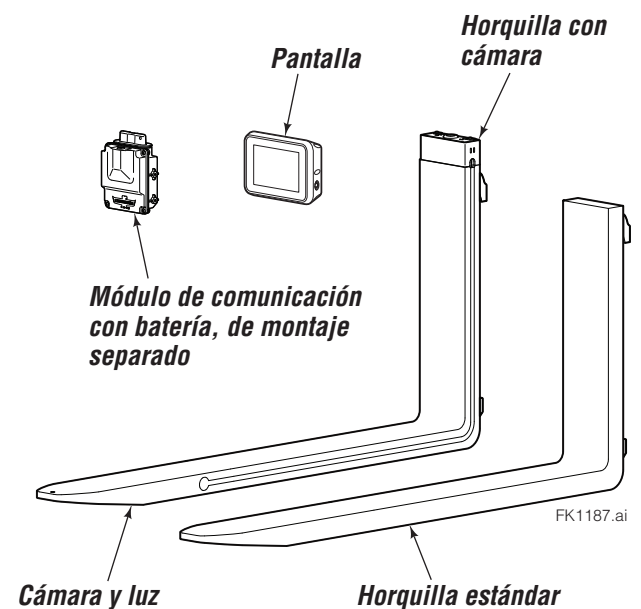

Cámara auxiliar (opcional)

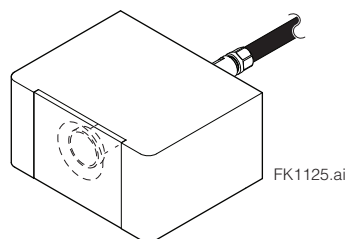

Sensor Forks cableadas

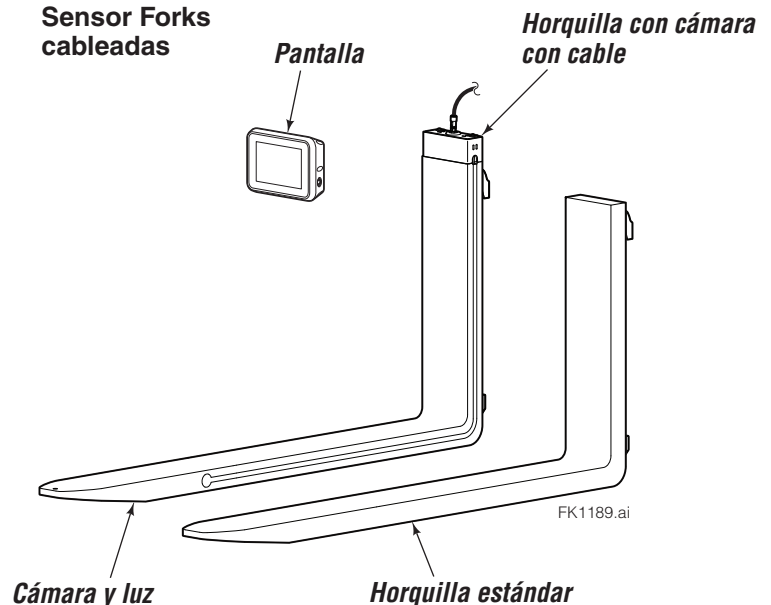

UTILIZACIÓN

Normas de seguridad – Carretillas elevadoras industriales

No lleve pasajeros



No pase la mano a través del mástil



No se sitúe debajo de la carga



GA0517.ai

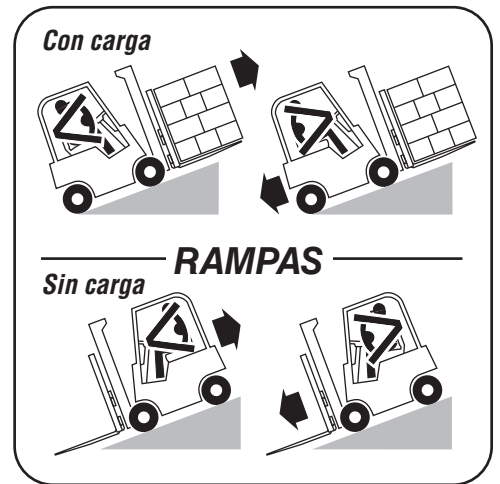
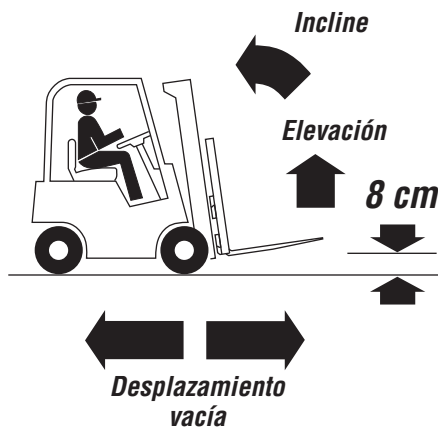

TRÁFICO

GA0048.eps



UTILIZACIÓN

Uso de la pantalla

Botones de la pantalla



Volver – Regresa a la pantalla anterior



Inicio – Regresa a la pantalla principal



Confirmar – Acepta los cambios y guarda.

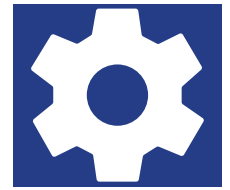

Ajustes – Accede al menú de ajustes

NOTA: El botón es accesible tocando la parte superior de la pantalla.

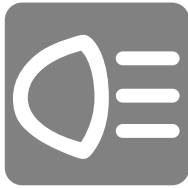

Iluminación (control táctil) – Enciende/apaga la luz



Cámara (control táctil) – Alterna entre principal y auxiliar

FK1126.ai

Pantalla de inicio de la pantalla

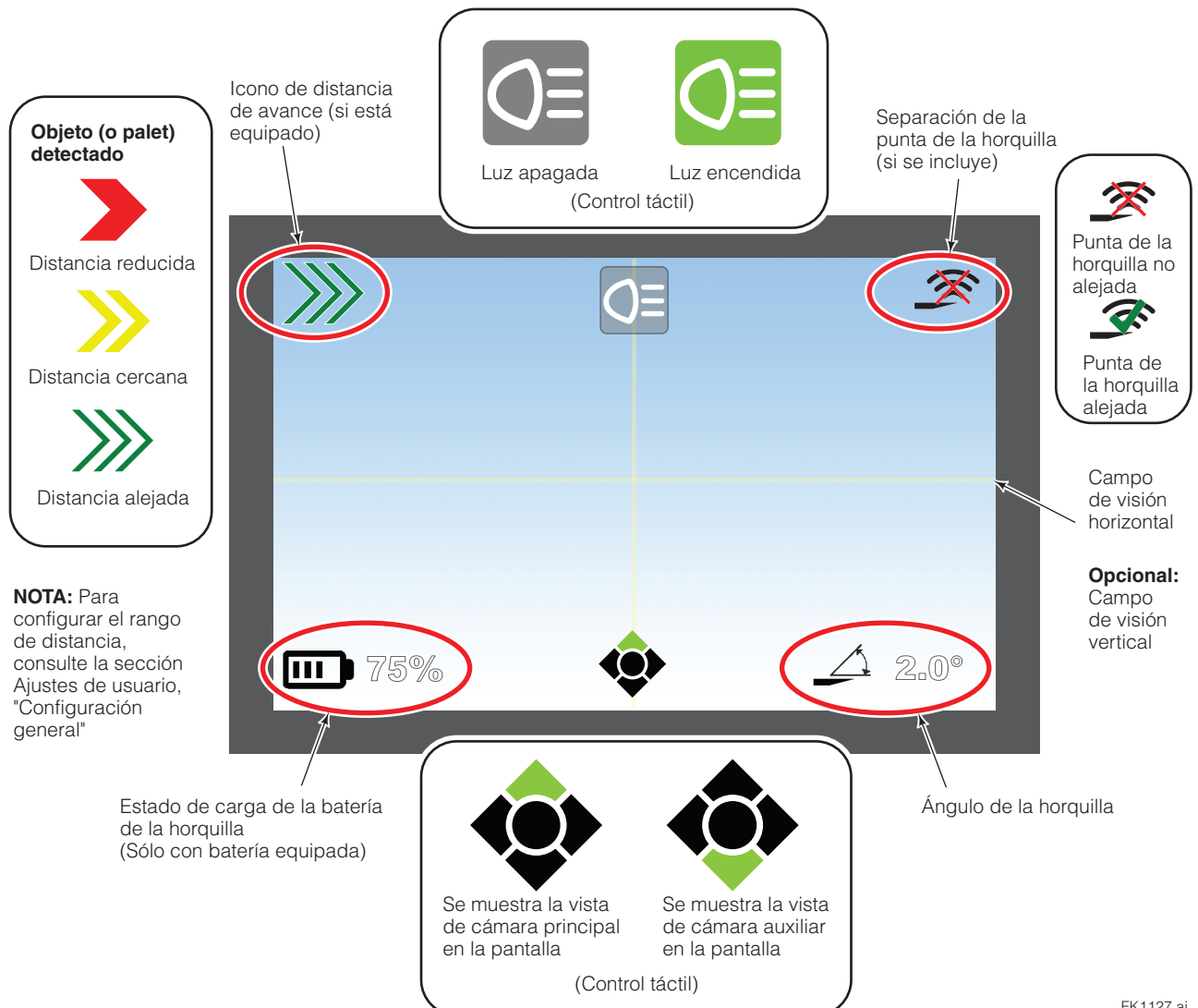

FK1127.ai

UTILIZACIÓN

Uso de la pantalla

Utilización básica

- 1 *Si fuera necesario, encienda el módulo de comunicación (si está equipado) y después la pantalla.*

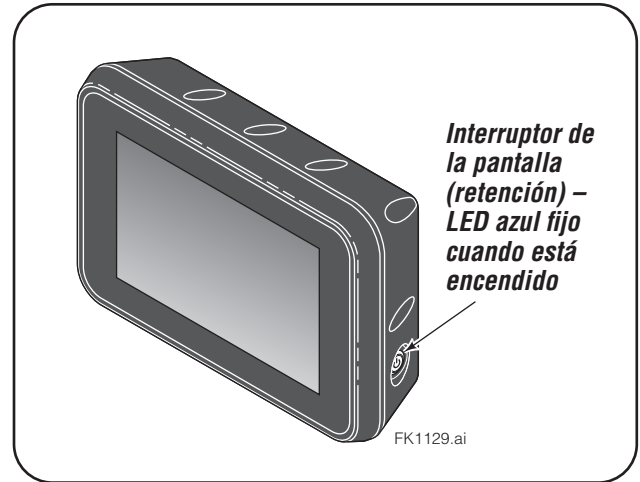
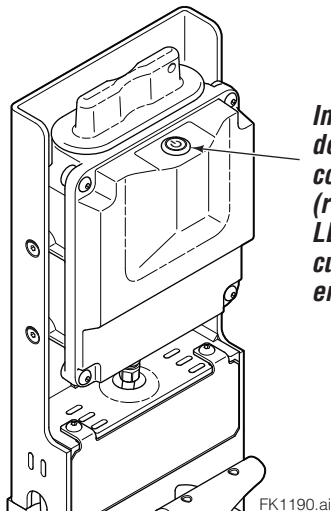

- 2 *Lea la declaración de conformidad y toque el botón "Aceptar" para continuar.*

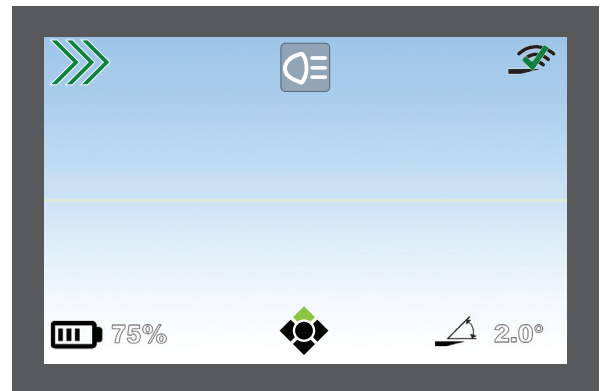
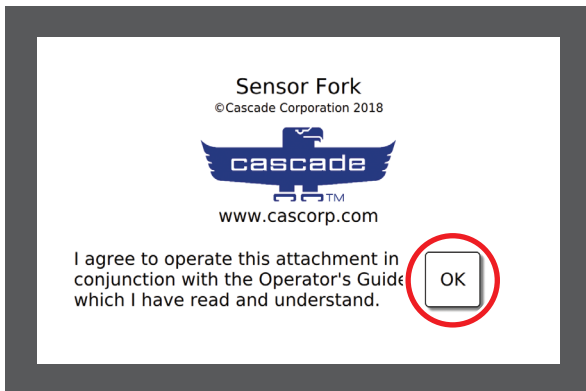

- 3 *Incline el mástil para situar las horquillas en paralelo al suelo. La pantalla muestra el ángulo.*

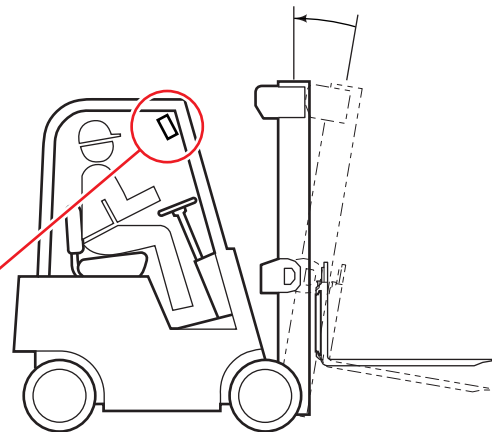
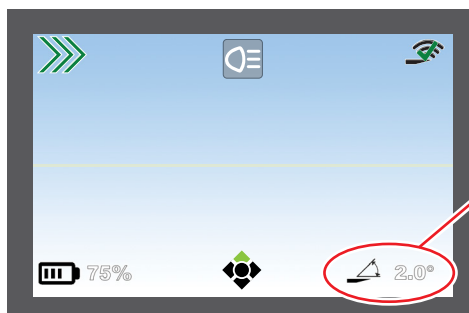

UTILIZACIÓN

Uso de la pantalla

Utilización básica continuación

- 4** *Acérquese a la carga.*
Si se ha instalado un sensor de distancia de avance, cuando se encuentre a dos metros de la carga guíese con el icono de distancia de avance para determinar la cercanía de las horquillas a la carga.

PRECAUCIÓN: La cámara de Camera Forks y Sensor Forks no es un dispositivo diseñado para el desplazamiento. Está diseñado para ayudar a los operadores, dando visibilidad para el posicionamiento de cargas.

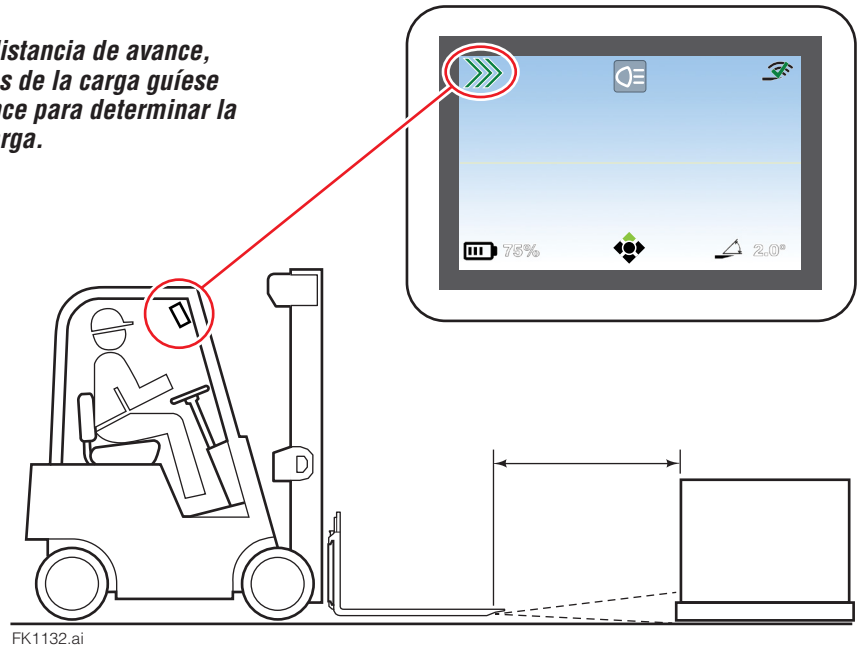

- 5** *Utilice la luz y la cámara para facilitar el posicionamiento de las horquillas con la carga.*
Si se ha instalado un sensor de distancia de avance, tenga en cuenta que el icono de distancia de avance cambia a medida que las horquillas se acercan a la carga.

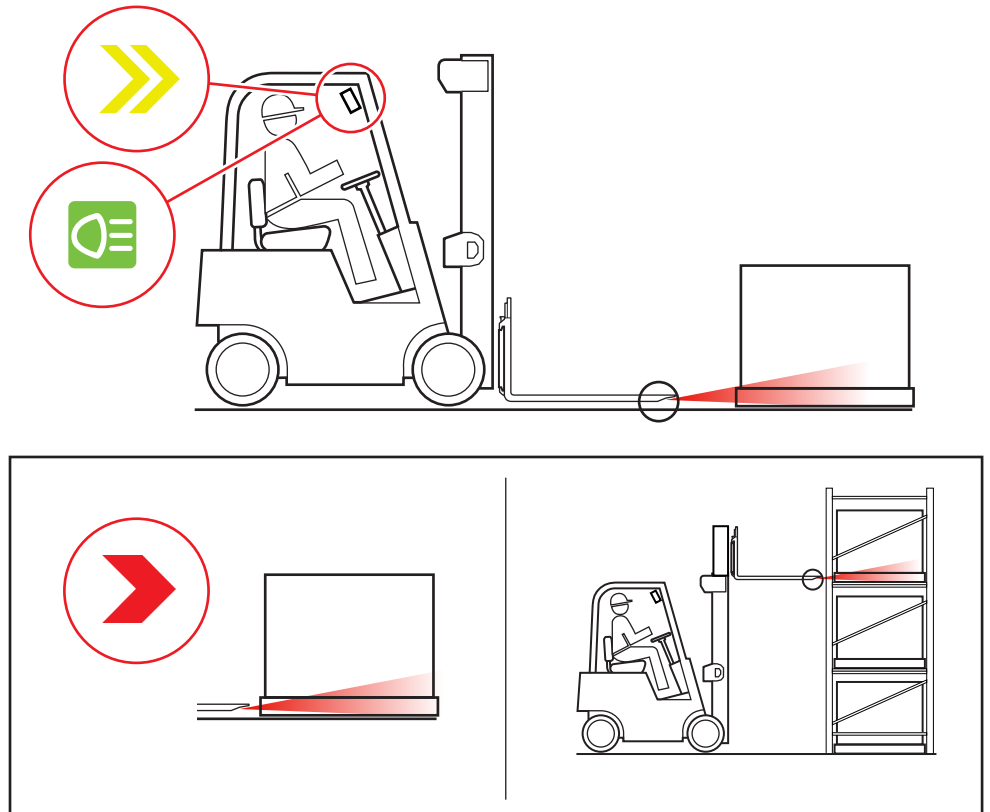

UTILIZACIÓN

Uso de la pantalla

Utilización básica continuación

6 A medida que las horquillas se introduzcan en el palet (o bajo la carga), continúe utilizando la cámara y la luz.

NOTA: El sensor de distancia de avance (si está equipado) no ofrecerá una lectura fiable al introducir las horquillas en el palet (o bajo la carga). Cuando las puntas de la horquilla hayan sobrepasado el palet (o carga), el sensor detectará el objeto (pared, palet, etc.).

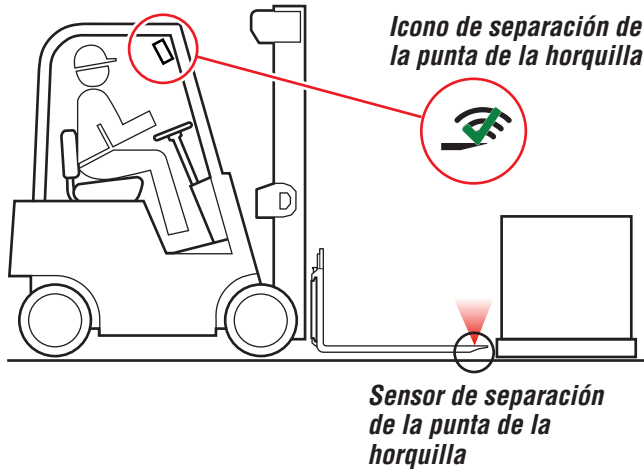

Si se ha instalado un sensor de separación de punta de horquilla, el icono del sensor mostrará una "X" sobre los arcos.

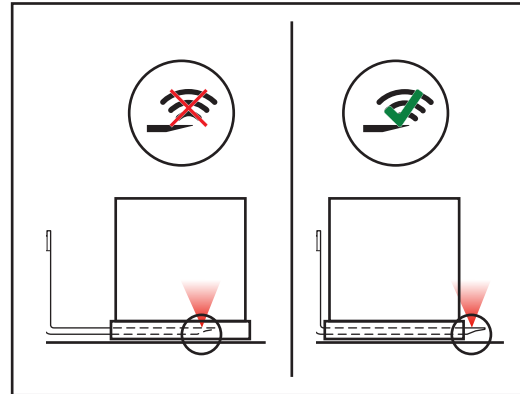

Quando las puntas de la horquilla hayan sobrepasado el palet (o carga), la pantalla mostrará una marca de verificación sobre el icono de separación de la punta de la horquilla.

7 Cuando la carga esté sobre las horquillas, utilice la carretilla y el accesorio como detallan las guías del operador.

Apagado

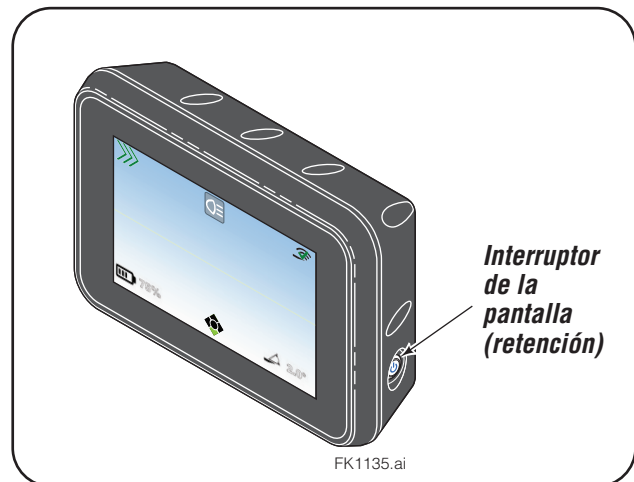
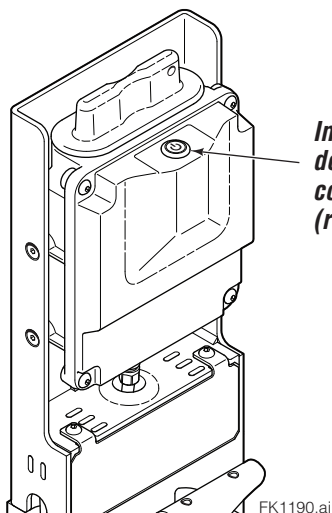

FUNCIONAMIENTO SEGURO Y MANTENIMIENTO

Carretillas industriales y accesorios



ADVERTENCIA: Si utiliza y mantiene carretillas industriales equipadas con accesorios, debe prestar una atención especial a la siguiente información. Es importante conocer a fondo esta información para utilizar la carretilla y el accesorio. **Solicite a su empresa la información de funcionamiento completa.**

Requisito general

El cliente o el usuario no deberá realizar modificaciones ni añadidos que afecten a la capacidad o al funcionamiento seguro sin la autorización previa y por escrito del fabricante. Las placas, rótulos o adhesivos sobre capacidad o con instrucciones de uso y mantenimiento deberán cambiarse en consecuencia.

Si la carretilla está equipada con accesorios delanteros distintos de los instalados en fábrica, el usuario deberá solicitar que la carretilla se marque para identificar los accesorios e indicar el peso correcto de la combinación de carretilla y accesorio a elevación máxima con la carga centrada lateralmente.

El usuario deberá comprobar que todas las fichas técnicas y los rótulos sean legibles y estén en la posición correcta.

Protectores de seguridad

Si el tipo de carga representa un peligro, el usuario deberá equipar la carretilla con una extensión del respaldo de carga vertical de acuerdo con lo siguiente.

Todas las carretillas industriales motorizadas nuevas adquiridas y utilizadas por una empresa después del 15 de febrero de 1972 deben cumplir los requisitos de diseño y construcción establecidos en la norma estadounidense sobre carretillas industriales motorizadas, Parte II, ANSI B56.1 y EN ISO 3691-1, excepto en el caso de vehículos destinados básicamente al movimiento de tierras o al remolque por carretera.

Formación del operador

Solamente los operadores cualificados y autorizados podrán conducir carretillas industriales motorizadas. Deberán establecerse los métodos que permitan formar a los operadores en el funcionamiento seguro de las carretillas industriales motorizadas.

Operaciones de la carretilla

Las carretillas no se deben conducir hacia ninguna persona situada ante un banco de trabajo u otro objeto fijo.

No se permitirá la permanencia o el paso de personas debajo de la parte elevada de una carretilla, tanto si está cargada como vacía.

No se permitirá que personal no autorizado se monte en carretillas industriales motorizadas. Cuando se autorice el traslado de personas en las carretillas, se deberá proporcionar un lugar seguro para tal fin.

La empresa debe prohibir que las personas coloquen los brazos o las piernas entre las partes verticales del mástil o por fuera durante el recorrido de la carretilla.

Siempre que una carretilla industrial motorizada se deje desatendida, deberá comprobarse que los medios de sujeción de la carga se han bajado por completo, se han neutralizado los controles, se ha desconectado la alimentación eléctrica y se han accionado los frenos. Si la carretilla se estaciona en una pendiente, se deberán bloquear las ruedas.

Una carretilla industrial motorizada se considera desatendida cuando el operador se encuentra a más de 7 metros del vehículo, sin perderlo de vista, o siempre que el operador abandone el vehículo y deje de tenerlo a la vista.

Siempre que el operador de una carretilla industrial se baje de la misma y permanezca a menos de 7 metros de ella, sin dejar de tenerla a la vista, deberá comprobar que los medios de sujeción de la carga se han bajado por completo, se han neutralizado los controles y se han accionado los frenos para impedir el movimiento.

Deberá mantenerse una distancia de seguridad desde el borde de rampas o de plataformas mientras la carretilla se encuentre sobre un muelle elevado, una plataforma o un vagón de mercancías. Las carretillas no se utilizarán para abrir o cerrar puertas de vagones.

Para minimizar el riesgo de que la carga o parte de ella caiga hacia atrás, deberá utilizarse una extensión del respaldo de carga siempre que sea necesario..

Desplazamiento

El conductor deberá desacelerar y hacer sonar la bocina en las intersecciones y en otros lugares con visibilidad reducida. Si la carga transportada obstruye la visibilidad frontal, se deberá exigir al conductor que avance con la carga detrás.

Siempre que se ascienda o descienda por una pendiente superior al 10 por ciento, las carretillas cargadas deberán conducirse con la rampa para carga.

En todas las pendientes, la carga y los medios de sujeción de la carga irán inclinados hacia atrás, si corresponde, y elevados solo lo suficiente para no rozar la superficie de la carretera.

Carga

Solo deberán manipularse cargas estables o dispuestas de manera segura. Extreme la precaución si debe manipular cargas descentradas que no se puedan centrar.

Solo deberán manipularse cargas que no superen la capacidad nominal de la carretilla.

Deberán ajustarse las cargas altas o largas (incluidas las cargas apiladas) que puedan afectar a la capacidad.

Las carretillas equipadas con accesorios se utilizarán como carretillas parcialmente cargadas cuando se manipulen vacías

Los medios de sujeción deberán colocarse debajo de la carga lo más alejado posible; el mástil deberá inclinarse hacia atrás con cuidado para estabilizar la carga..

Extreme la precaución cuando incline la carga hacia delante o hacia atrás, en especial si la carga está apilada en altura. No se permite la inclinación hacia delante con dispositivos de sujeción de carga elevados, salvo para recoger cargas. La carga elevada no deberá inclinarse hacia delante, excepto cuando se encuentre en posición de depósito sobre un bastidor o un apilamiento. Siempre que se apile una carga, se utilizará solo la inclinación hacia atrás que sea necesaria para estabilizar la carga.

Uso de la carretilla

Siempre que una carretilla industrial motorizada requiera reparaciones, esté defectuosa o presente algún riesgo para la seguridad, deberá retirarse del servicio hasta que haya sido reparada y pueda funcionar con seguridad.

Mantenimiento de carretillas industriales

Toda carretilla industrial motorizada que no esté en condiciones de funcionamiento seguras deberá retirarse del servicio. Todas las reparaciones serán realizadas por personal autorizado.

Todas las piezas de una carretilla industrial que deban sustituirse serán reemplazadas solo por piezas equivalentes, en cuanto a su seguridad, a las del diseño original.

Las carretillas industriales no deberán modificarse de manera que las posiciones relativas de las distintas piezas difieran con respecto a cómo se hayan recibido del fabricante ni tampoco se modificarán en modo alguno, ya sea añadiendo piezas no suministradas por el fabricante o eliminando piezas. No se colocarán contrapesos adicionales a las carretillas elevadoras a menos que lo autorice el fabricante.

Las carretillas industriales deberán ser examinadas antes de entrar en servicio y no se pondrán en servicio si el examen demuestra alguna situación que afecte negativamente a la seguridad del vehículo. Dichas inspecciones se deben realizar al menos diariamente. Cuando las carretillas industriales se utilicen día y noche, se deberán inspeccionar al final de cada turno. Los defectos detectados se comunicarán y corregirán de inmediato.

Sensor Forks estándar

1

Retire el respaldo, si es necesario

2

Instale las horquillas

- A** Desmonte las horquillas originales, si están instaladas.
- B** Desbloquee las horquillas con sensores.
- C** Instale las horquillas con sensores.

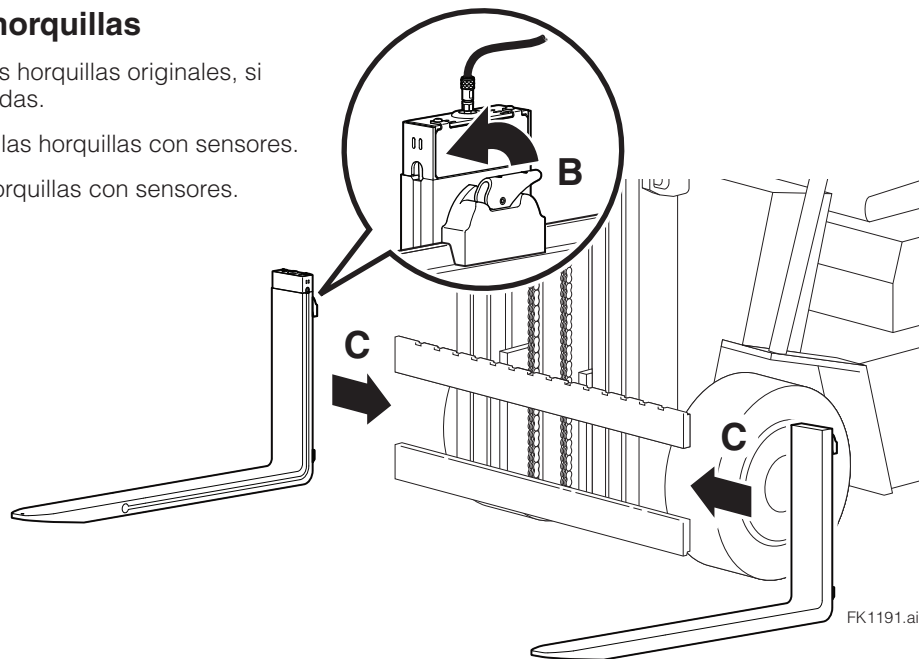

3

Instalación del respaldo

Para volver a montar, apriete los respaldos Cascade a 195 Nm. Para otras marcas de respaldos, consulte las recomendaciones del OEM.

4

Instalación del soporte del módulo de comunicación

Determine la ubicación adecuada en el respaldo del accesorio donde instalar el soporte del módulo de comunicación, siguiendo las directrices a continuación:

- El soporte no debe interferir con la carga ni el mástil.
- Asegúrese de facilitar el acceso para instalar los tornillos de montaje del módulo de comunicación, la batería y las conexiones de cable.
- Deje una separación mínima de 80 mm sobre el soporte.

Suelde por puntos el soporte si es necesario.

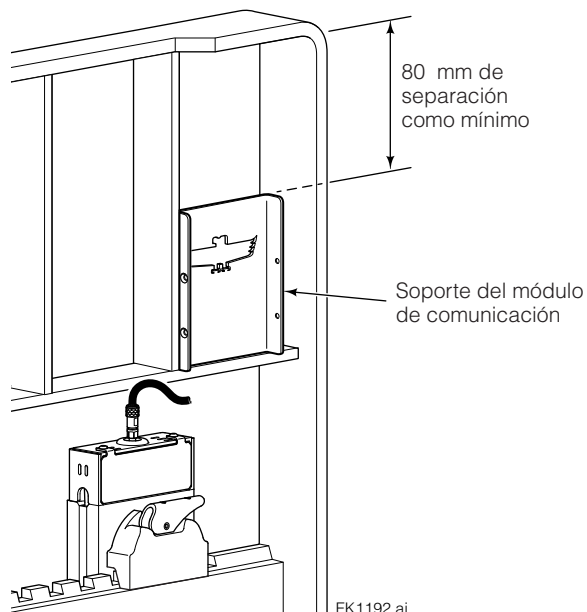

INSTALACIÓN

Instalación de las horquillas

Sensor Forks estándar (continuación)

5 Instalación del respaldo

- A** Instale el módulo de comunicación y apriete los tornillos de capuchón a 3 Nm.
 - B** Conecte el cable al módulo de comunicación.
 - C** Enrolle el cable y sujete con una brida de Velcro reutilizable. Compruebe que el cable esté alejado de componentes móviles.
- NOTA:** Si fuera necesario, hay cables de extensión disponibles.

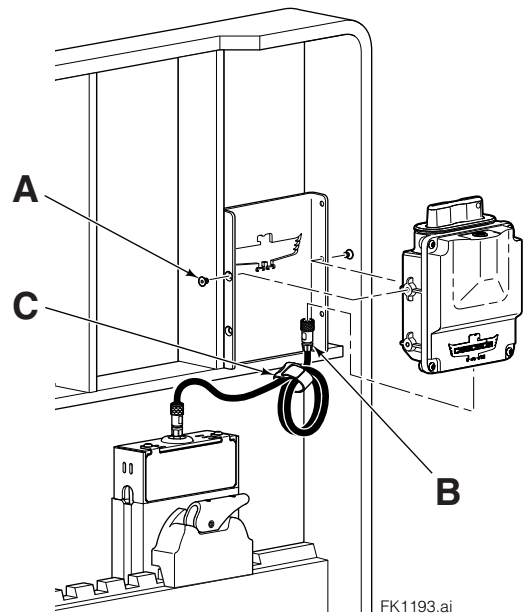

6 Instalación de la batería en el módulo de comunicación

- A** Utilice la lengüeta de la batería para posicionar la batería en el módulo de comunicación.
- B** Utilice el alambre suministrado para sujetar la tapa del módulo de comunicación de batería e instale en el módulo de comunicación.

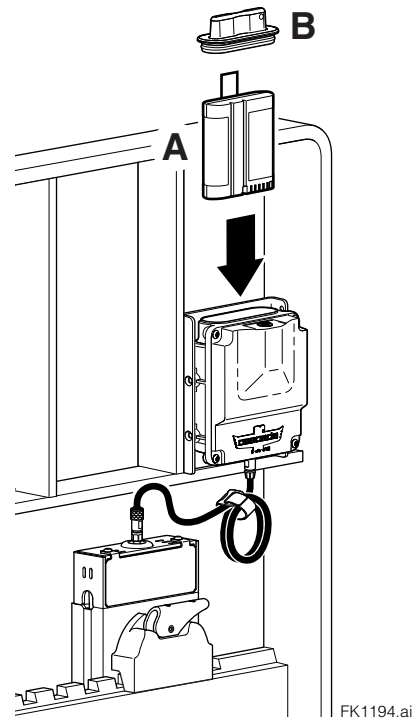

7 Instalación de la pantalla

Para montar y conectar la pantalla, consulte Instalación de la pantalla, en la página 17.

INSTALACIÓN

Instalación de las horquillas

NOTA: Para la instalación de Sensor Forks con módulo de comunicación a distancia, consulte página 10. Para la instalación de Sensor Forks cableadas, consulte página 13.

Sensor Forks con módulo de comunicación montado en horquilla

1 Instale las horquillas

IMPORTANTE: La carretilla debe estar estacionada con el motor apagado. El mástil debe estar en posición vertical y con la elevación justa para instalar las horquillas con sensor desde un lado. Mantenga los pies alejados de las horquillas cuando las instale.

- A** Desmonte las horquillas originales.
- B** Desbloquee las horquillas con sensores.
- C** Instale las horquillas con sensores.

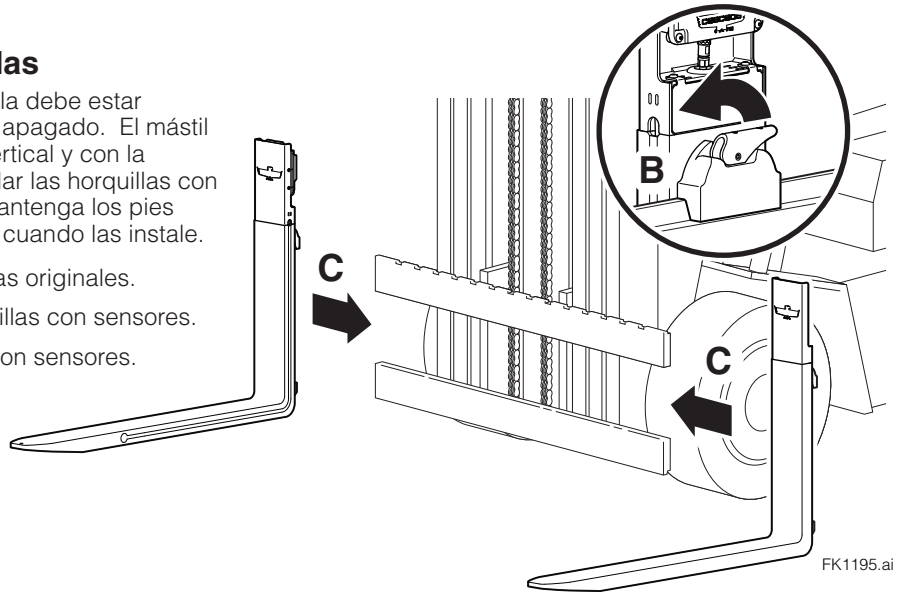

2 Bloqueo de las horquillas

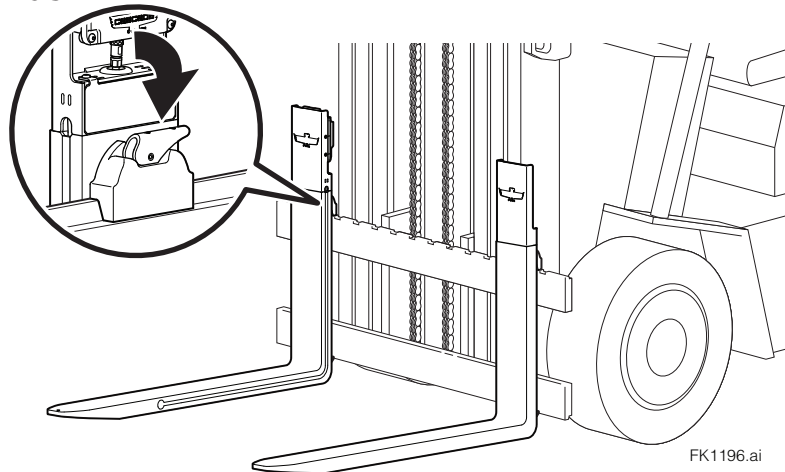

3 Instalación de la batería en el módulo de comunicación de la horquilla

- A** Retire la tapa del módulo de comunicación con batería.
- B** Utilice la lengüeta de la batería para posicionar la batería en el módulo de comunicación.

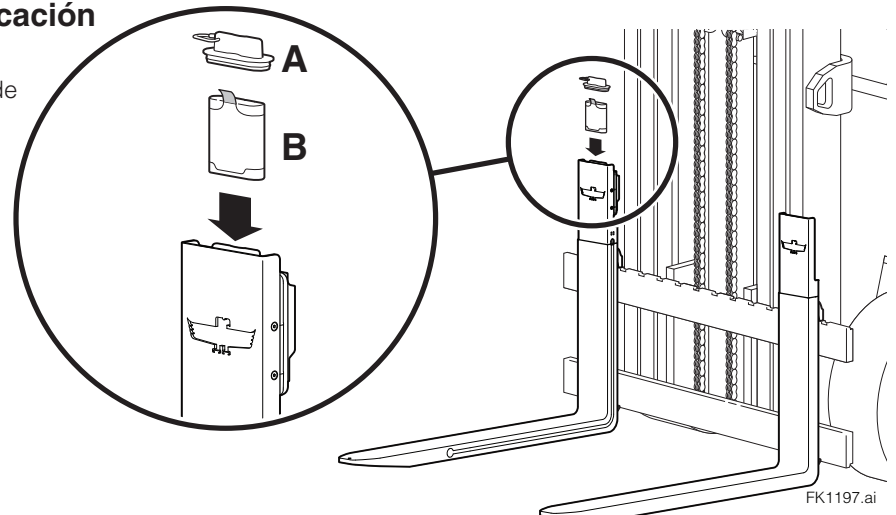

INSTALACIÓN

Instalación de las horquillas

Sensor Forks cableadas

1

Retire el respaldo, si es necesario

2

Instale las horquillas

- A** Desmonte las horquillas, si están instaladas.
- B** Desbloquee las horquillas con sensores.
- C** Instale las horquillas con sensores.

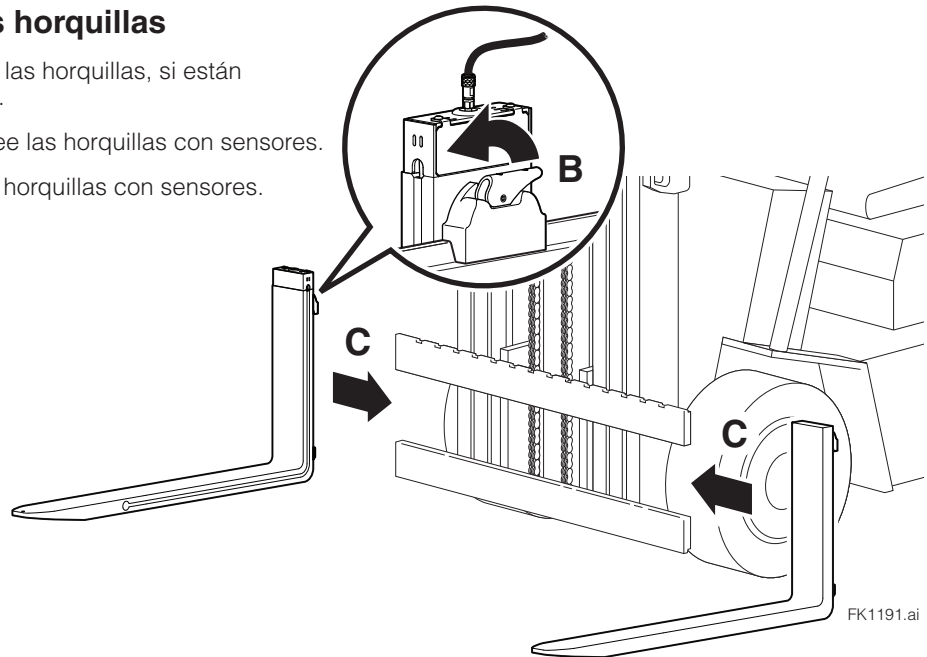

3

Instalación del respaldo

Apriete los respaldos de Cascade a 195 Nm.
Para otras marcas de respaldos, consulte las recomendaciones del OEM.

4

Instalación del kit de guarnimiento interno, enrollador de cable Ethernet o kit de comunicaciones (no incluido)

Kits de guarnimiento interno

Siga las instrucciones proporcionadas por el OEM. Utilice un cable de Ethernet CAT6 con conectores Weipu.

NOTA: Hay puentes o cables de extensión adicionales disponibles para cualquier tipo de instalación.

Cables de extensión

Longitud	N.º de pieza
250 mm	6976771
500 mm	6949183
1000 mm	6975092
1800 mm	6975093
2500 mm	6971929

Sensor Forks cableadas (continuación)

4 Instalación del kit de guarnimiento interno, enrollador de cable Ethernet o kit de comunicaciones (no incluido) (continuación)

Instalación del enrollador de cable Ethernet (ref. 6945857)

A Instale el enrollador de cable (incluido rebobinador) y el bloque de empalmes, y asegure el cable al bloque de empalmes como se detalla en el Manual del usuario del enrollador de cable Ethernet, n.º de ref. 6946057.

IMPORTANTE: Si es necesario, deje un tramo de cable adicional para permitir los movimientos de posicionamiento de las horquillas y de los desplazadores laterales.

B Instale la pantalla. Consulte página 17.

C Conecte los extremos de cable como se muestra.

NOTA: Si fuera necesario, hay cables de extensión disponibles. Consulte la tabla siguiente.

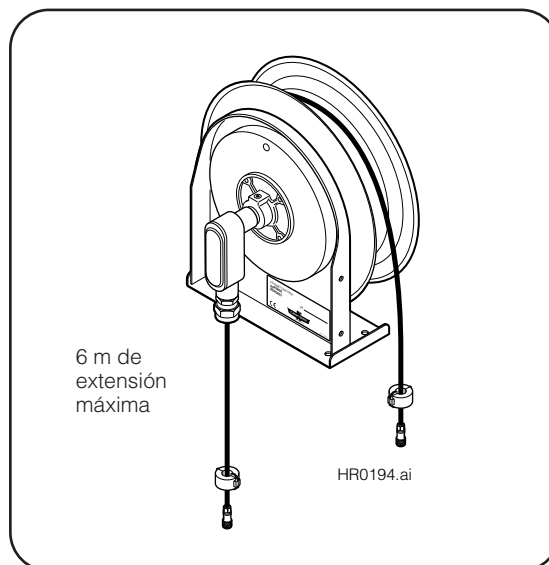

Cables de extensión

Longitud	N.º de pieza
250 mm	6976771
500 mm	6949183
1000 mm	6975092
1800 mm	6975093
2500 mm	6971929

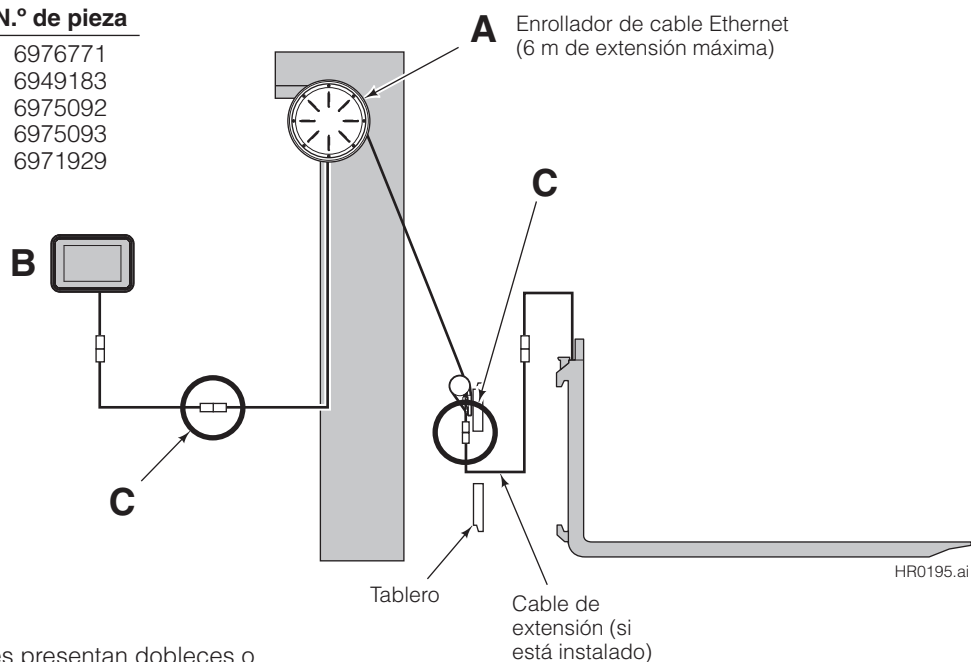

D Revise si los cables presentan dobleces o tensiones extremas. Afloje la tensión para prolongar la vida útil del cable.

Sensor Forks cableadas (continuación)

4

Instalación del kit de guarnimiento interno, enrollador de cable Ethernet o kit de comunicaciones (no incluido) (continuación)

Instalación del kit de comunicación

A Compruebe que el kit de comunicación esté diseñado para los kits de sensor 6976368, 6976369, 6976370, 6976371 o 6976372.

B Instale el kit de comunicación en el mismo lado de las Sensor Forks. Puede encontrar el procedimiento de instalación completo en las instrucciones de instalación 6844330, incluidas con el kit de comunicación.

C Instale la pantalla. Consulte página 17.

D Conecte los extremos de cable como se muestra.

IMPORTANTE: Las ferritas suministradas se deben ubicar lo más cerca posible de la parte superior de la horquilla y la pantalla.

Cables de extensión

Longitud	N.º de pieza
250 mm	6976771
500 mm	6949183
1000 mm	6975092
1800 mm	6975093
2500 mm	6971929

E Revise si los cables presentan dobleces o tensiones extremas. Afloje la tensión para prolongar la vida útil del cable.

N.º de ref. del kit de comunicación	Bajada total (mm, pulg)	Altura máxima del mástil de las horquilla (mm, pulg)
6976368	1956 (77)	4216 (166)
6976369	1981-2108 (78-83)	4801 (189)
6976370	2134-2362 (84-93)	5537 (218)
6976371	2388-2565 (94-101)	6096 (240)
6976372	2591-3048 (102-120)	8128 (320)

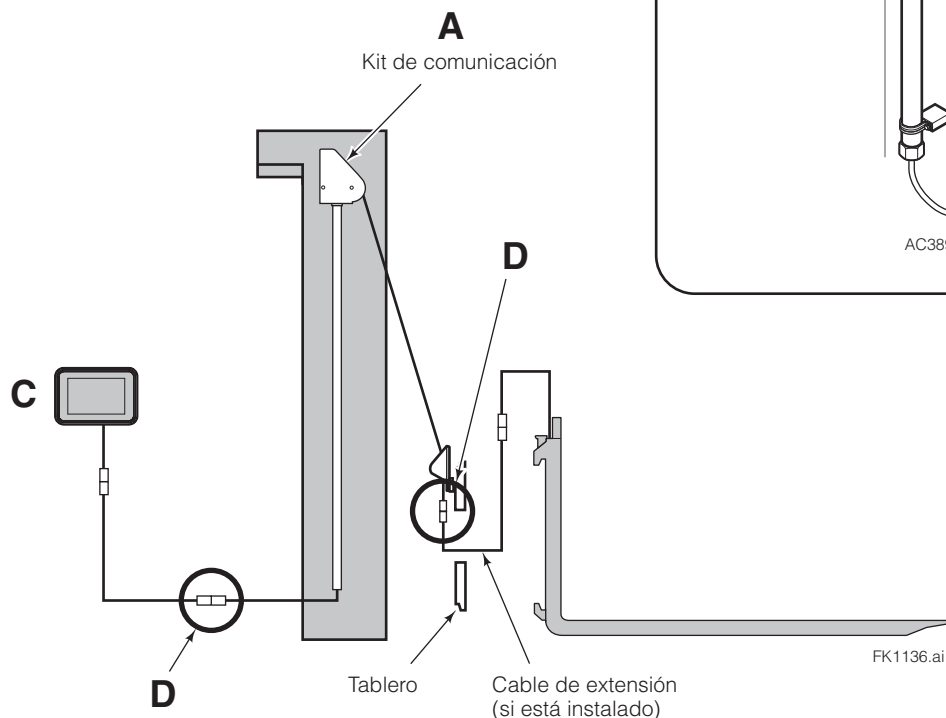
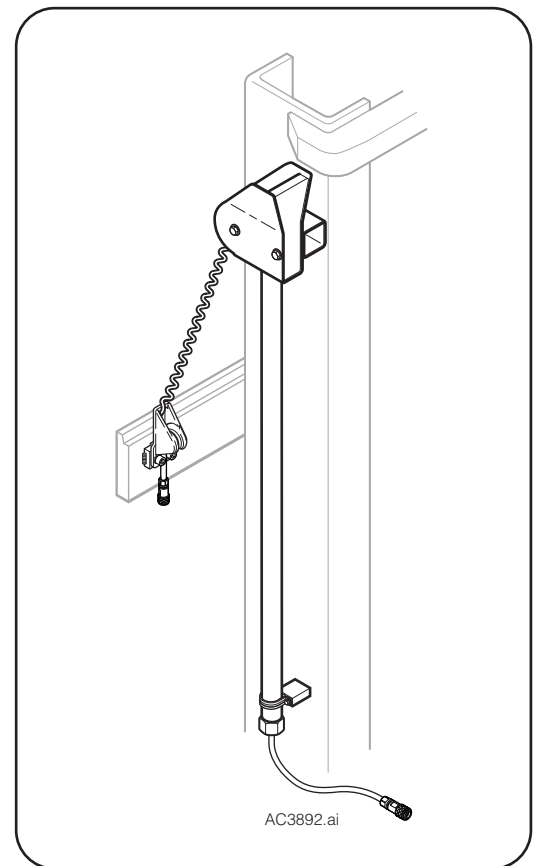

Sensor Forks cableadas (continuación)

5

Verificación de los ajustes de la cámara

- A** En la pantalla principal, toque cualquier punto de la parte superior de la pantalla para acceder a la barra de ajustes desplegable.
- B** Toque el icono de engranaje para acceder a los ajustes de usuario.
- C** Toque el icono de cámara.
- D** Compruebe que el conmutador de Wi-Fi/cableado esté ajustado al icono de clavija para aplicaciones cableadas, y al icono de Wi-Fi para aplicaciones con módulo de comunicación montado en horquillas.
- E** Toque la marca de verificación para aceptar y guardar los ajustes.

NOTA: Para los ajustes de la cámara auxiliar (si está instalada), consulte la sección de Ajustes de usuario, "Cambiar la configuración de la cámara", en la página 24.

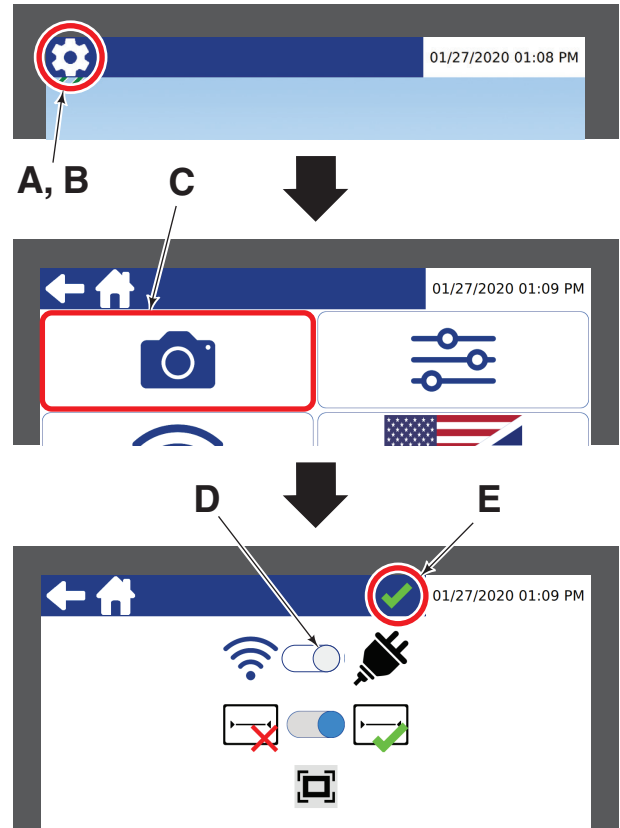

FK1137.ai

INSTALACIÓN

Instalación de la pantalla

1 Posicionar y montar la pantalla

- A** Encuentre un lugar apropiado para que sea fácil leer y acceder a la pantalla.
- B** Instale el brazo en el soporte.
- C** Instale la pantalla en el conjunto de brazo/soporte.

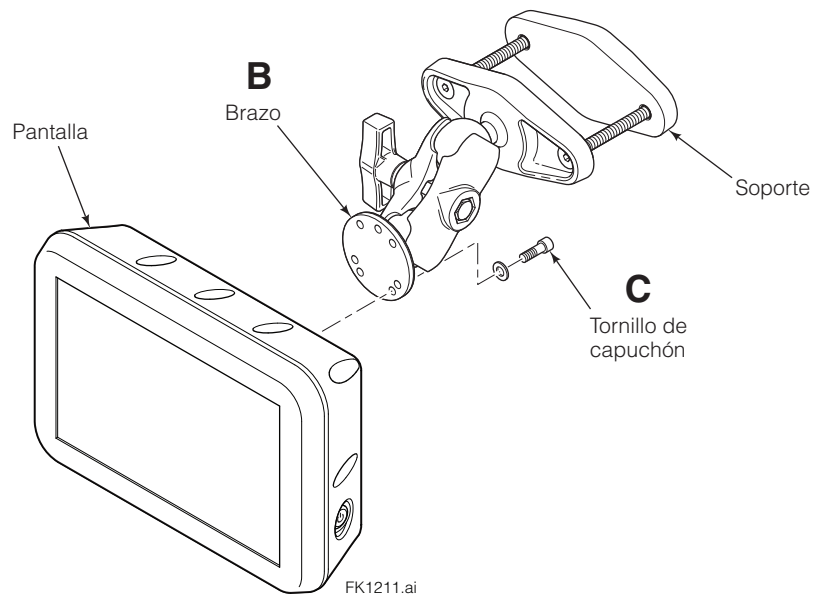
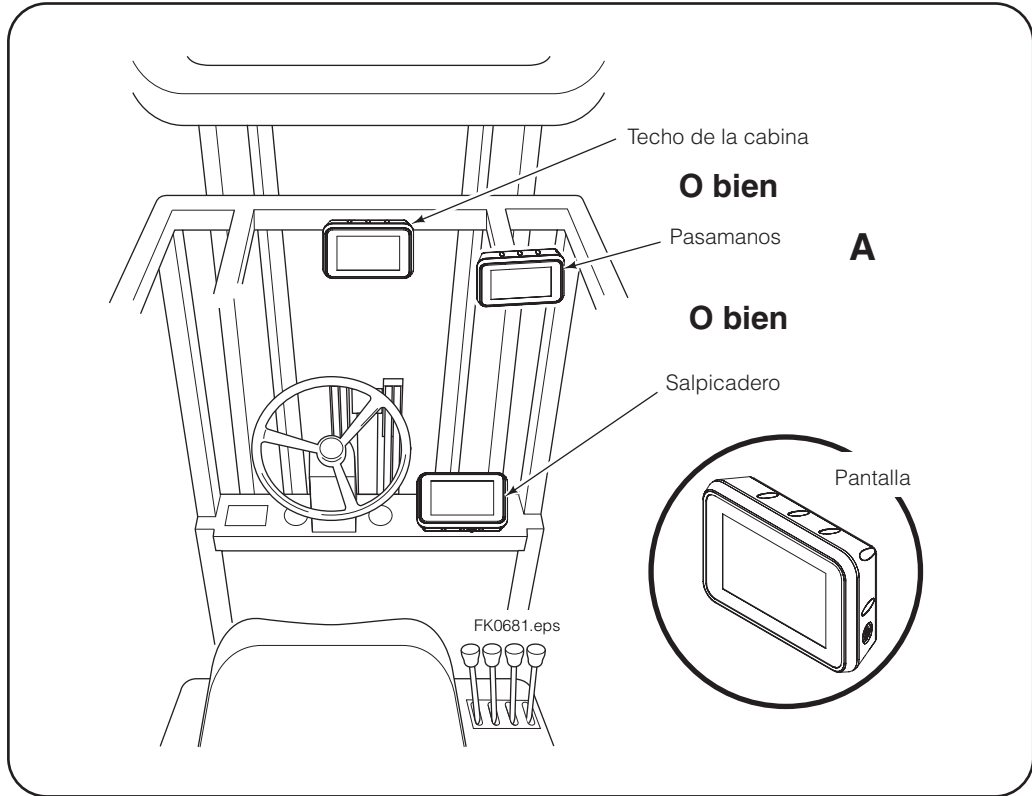

2 Conexión de la pantalla a la alimentación de la carretilla

Desconecte el cable del borne negativo de la batería o siga las instrucciones en el manual del OEM de la carretilla.

- A** Conecte el cable de alimentación a la pantalla.
- B** Conecte el terminal del cable de alimentación, etiquetado como "Key (+)", a una fuente de alimentación positiva.
- C** Conecte el terminal del cable de alimentación, etiquetado como "Truck Gnd", a tierra.
- D** Para sistemas sin funcionalidades opcionales dedicadas, corte los terminales redondos de las entradas 1, 2 y 3. Proteja con cinta aislante.

Opción de mejora - Para aplicaciones futuras, cubra los terminales redondos (entradas 1, 2 y 3) con cinta aislante. Enrolle y asegure los cables en un punto oculto.

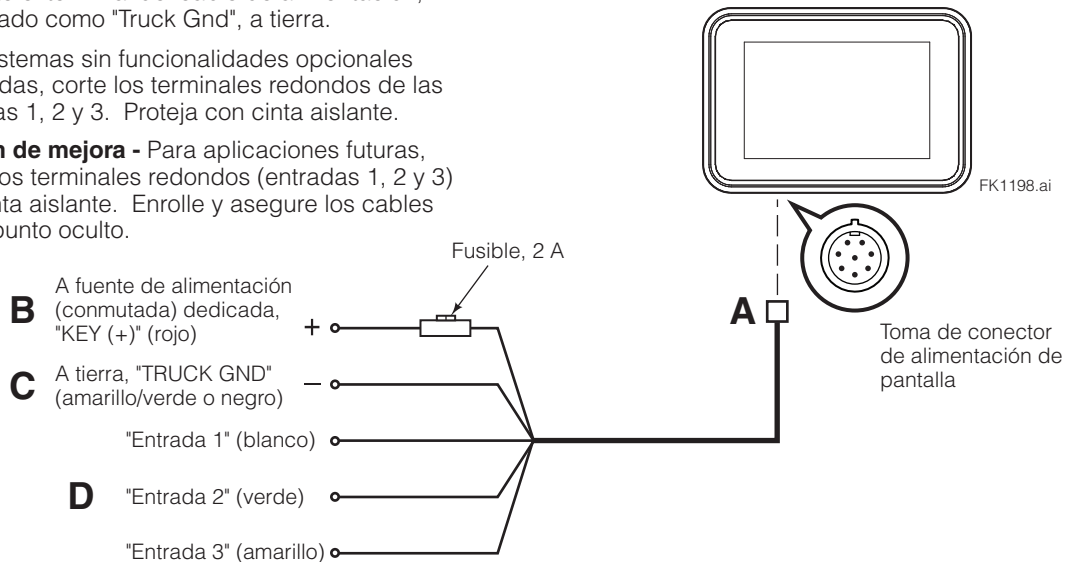

NOTA: Para obtener información sobre funcionalidades opcionales dedicadas, consulte la sección "Instalación de la cámara auxiliar", paso 3, y la sección Ajustes de usuario, "Cambiar la configuración general".

Carretilla equipada con una tensión superior a 48 V

IMPORTANTE: Las carretillas con una tensión superior requieren instalar un convertidor de tensión. Para tensiones de carretilla superiores a 48 V, utilice el kit de convertidor (n.º de ref. 6882798) y el cable de alimentación de repuesto (n.º de ref. 9015682).

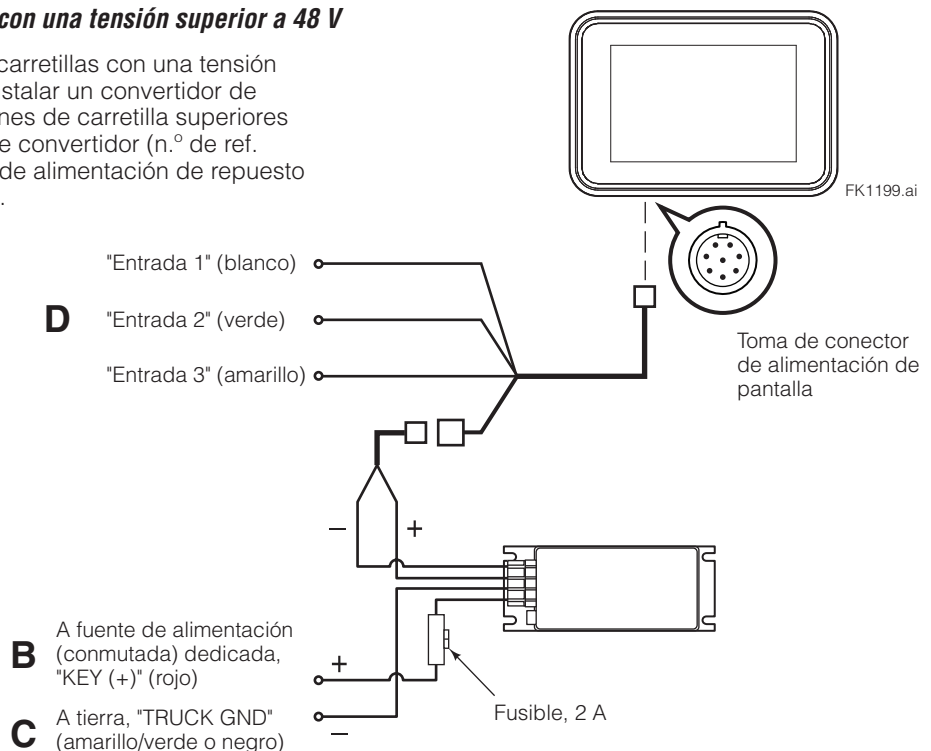

INSTALACIÓN

Instalación de la cámara auxiliar (si está instalado)

1 Posicionamiento y montaje de la cámara auxiliar

A Determine un lugar adecuado para la cámara auxiliar.

NOTA: Elija una ubicación con un campo de visión de 130°.

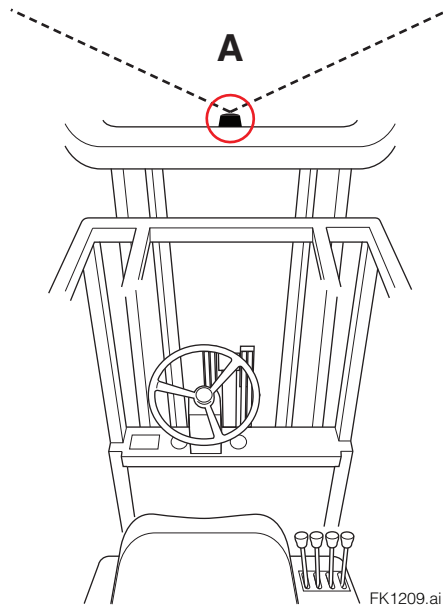

Campo de visión horizontal
(desde el lado del conductor)

IMPORTANTE: No está indicado para el uso con fines de navegación o seguridad. Consulte todas las **ADVERTENCIAS** en la página 2.

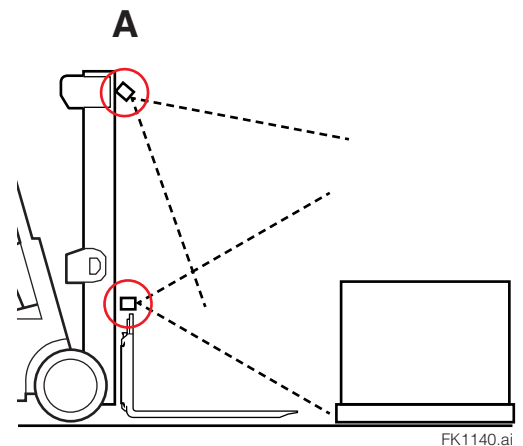

Campo de visión vertical
(Vista lateral)

B Montaje en tablero – Instale el soporte de montaje del kit. Utilice el soporte para soldar por puntos o taladrar orificios para asegurar el soporte con tornillería.

Montaje RAM® – Instale el conjunto de montaje en un punto adecuado, como un tubo.

C Montaje en tablero – Instale la cámara auxiliar en el soporte utilizando la tornillería suministrada.

Montaje RAM® –> Asegure la cámara a un soporte de rótula utilizando tornillería.

B,C Opciones de montaje

Montaje en tablero

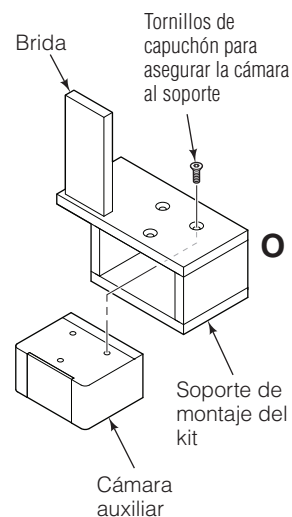

Montaje RAM®

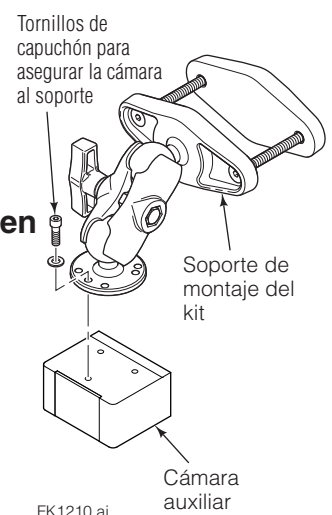

O bien

INSTALACIÓN

Instalación de la cámara auxiliar (si está instalado)

2

Conecte el cable a la cámara auxiliar y tiéndalo hasta la pantalla

NOTA: Asegure el cable con sujetacables con Velcro.

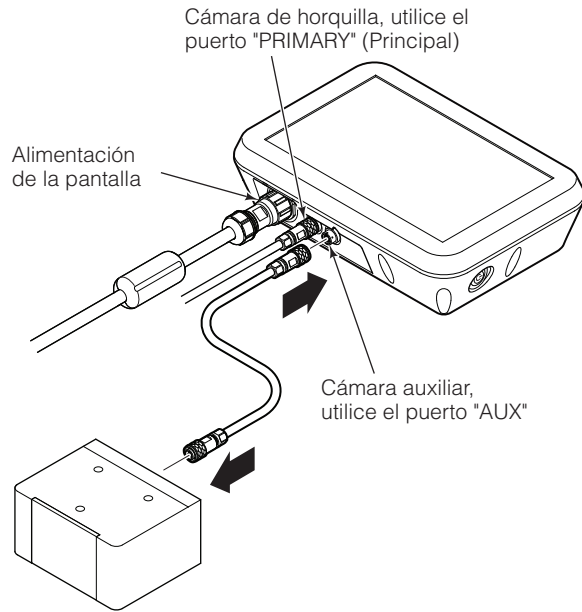

3

Instalación del interruptor suministrado por el usuario en el cable de alimentación

NOTA: El cliente debe proporcionar el mecanismo de interruptor, proporcionado por separado por el fabricante original o el distribuidor de la carretilla o mediante un acuerdo con Cascade.

Puede configurar la cámara como se indica a continuación:

- Alternar entre la cámara principal y la auxiliar con un kit de interruptor remoto.
- Usar la pantalla para alternar las vistas.
- Apagar o encender la pantalla con un segundo kit de interruptor remoto.

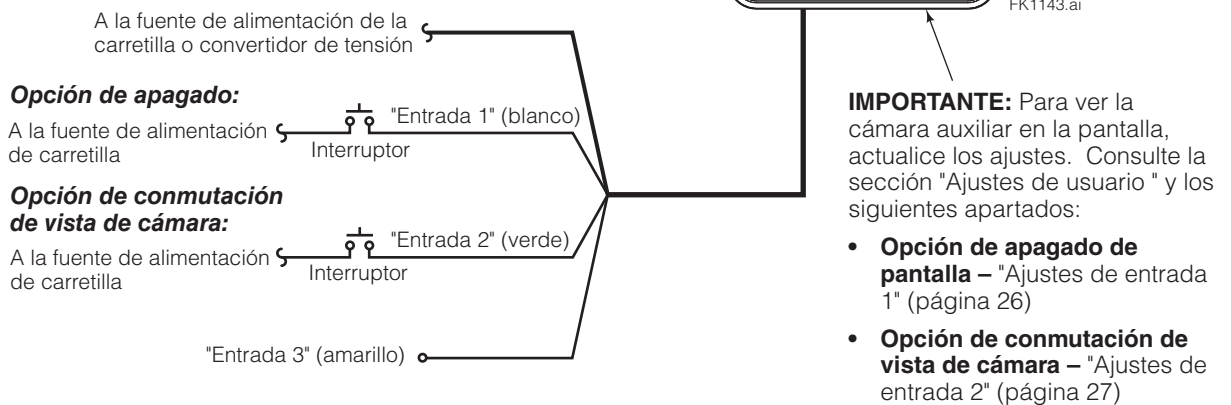

MANTENIMIENTO PERIÓDICO

Inspección diaria

IMPORTANTE: La carretilla debe estar estacionada con el motor apagado. Mantenga los pies alejados de las horquillas durante la inspección.

Antes de cada turno de uso de la carretilla, realice los procedimientos siguientes:

- Compruebe que el sistema funcione correctamente.
- Compruebe la lente que cubre la cámara y la luz. Si fuera necesario, limpie la lente con un paño para lentes sin alcohol y retire todos los residuos cerca de la cámara.
- Al sustituir el grupo de batería, inspeccione si el módulo de comunicación con batería presenta daños o residuos. Retire todo residuo que encuentre. Compruebe que los tornillos de capuchón estén bien apretados.
- Para aplicaciones con accesorios equipados con horquillas móviles o un desplazador lateral, compruebe que el cableado se pueda mover con libertad y sin sufrir daños.
- **Módulo de comunicación montado en horquilla –** La batería debe estar totalmente cargada y la tapa de la batería debe estar cerrada.
- **Módulo de comunicación a distancia/montado en respaldo –** Compruebe que los tornillos de capuchón de montaje y de la carcasa estén apretados de forma segura.

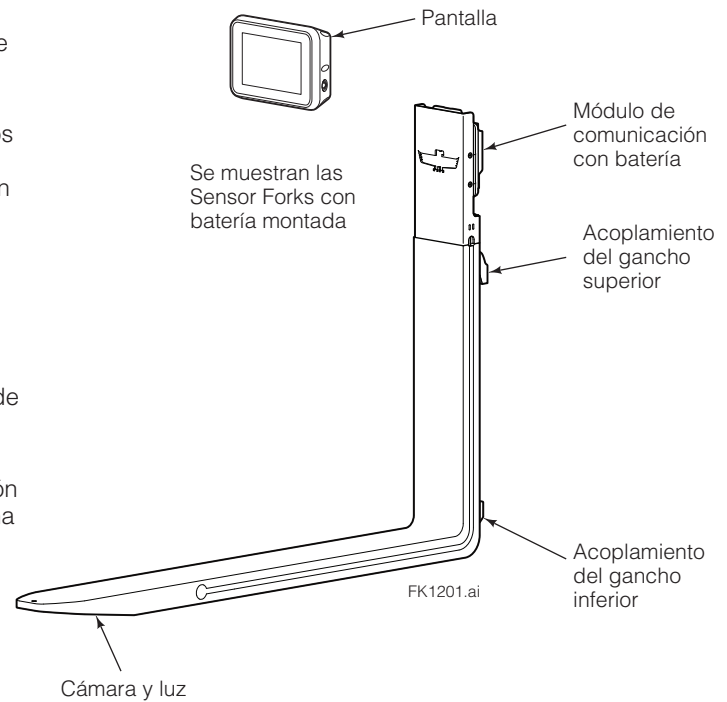

MANTENIMIENTO PERIÓDICO

Mantenimiento a las 2000 horas

Después de 2.000 horas de funcionamiento de la carretilla, deben inspeccionarse las horquillas en intervalos no superiores a 12 meses (para operaciones de un solo turno) o siempre que se detecte cualquier defecto o deformación permanente. Las aplicaciones difíciles requerirán una inspección más frecuente.

Inspeccionar los ganchos de horquilla y la separación de las barras del tablero

NOTA: Utilice un calibre de tolerancia para desgaste ref. 209560 (Clase II) o 209561 (Clase III).

- A** Inspeccione los ganchos de horquilla inferiores y la barra del tablero. Si el calibre cabe entre la barra del tablero y el gancho inferior, será necesario reparar o sustituir.
- B** Inspeccione la barra de tablero superior. Si la flecha del calibre toca la barra del tablero, será necesario reparar o sustituir.
- C** Inspeccione los ganchos de horquilla superiores. Si la flecha del calibre toca el gancho, será necesario reparar o sustituir.

Inspeccionar las horquillas

NOTA: Utilice calibre en horquillas que tengan un grosor de hasta 100 mm. Estos calibradores indican un factor de desgaste del 10% si pueden pasar sobre la sección transversal de la hoja.

- A** Mida el grosor de la tenaza de la horquilla con los dientes externos del calibrador a unos 50 mm por encima de la parte superior de la hoja.
- B** Coloque los dientes internos del calibrador en la hoja del brazo de la horquilla a unos 76 mm por fuera de la cara de la tenaza.
 - Si los dientes internos del calibrador golpean la horquilla, tiene un desgaste inferior al 10% y no es necesario sustituirla.
 - Si los dientes internos pasan por encima de la horquilla libremente, debe retirarla del servicio. La horquilla tiene un desgaste del 10% y un 20% de reducción de su capacidad.

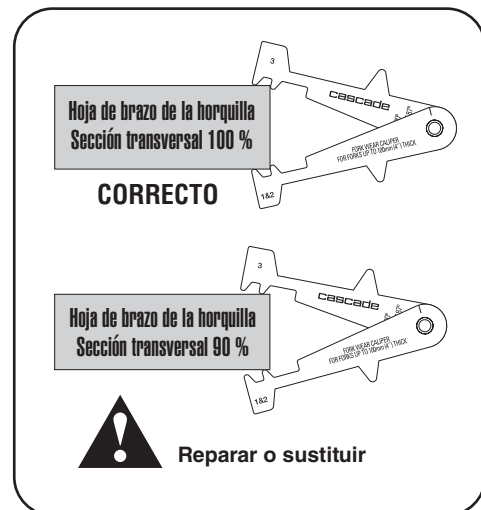
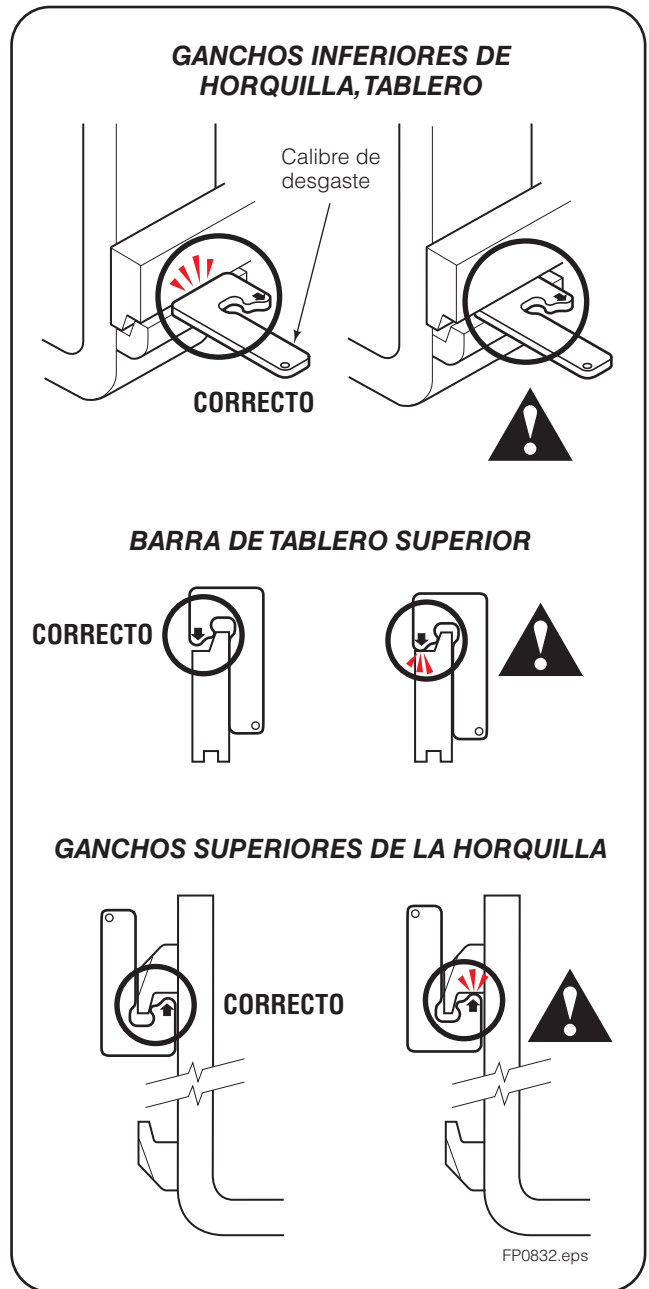
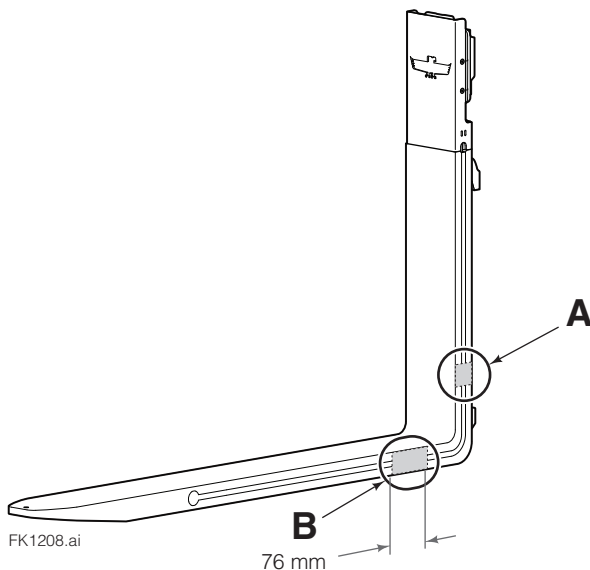

AJUSTES DE USUARIO

Acceso a los ajustes de usuario

Toque cualquier punto cerca de la parte superior de la pantalla para acceder a la barra de ajustes desplegable

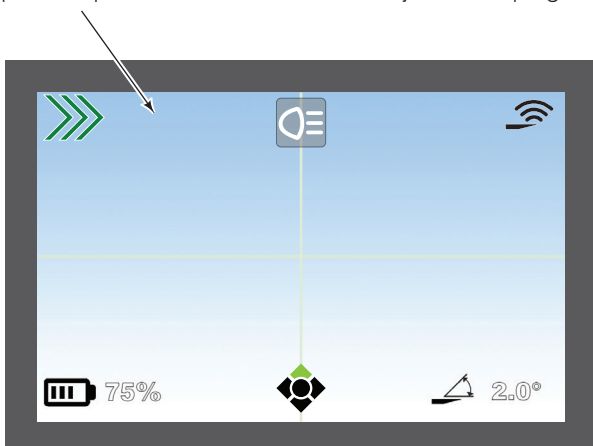

Acceso a los ajustes de usuario

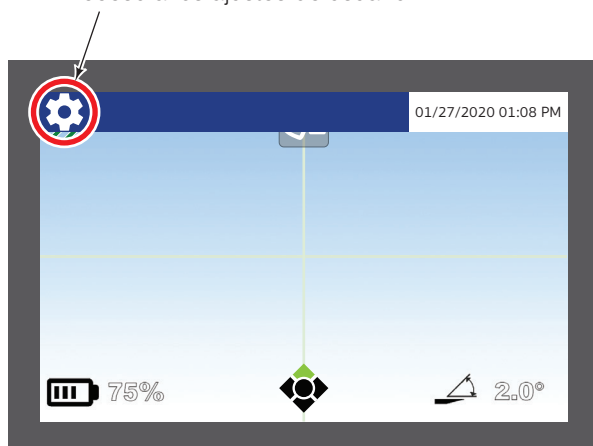

Seleccione un ajuste:

Configuración de cámara Configuración Wi-Fi Configuración general

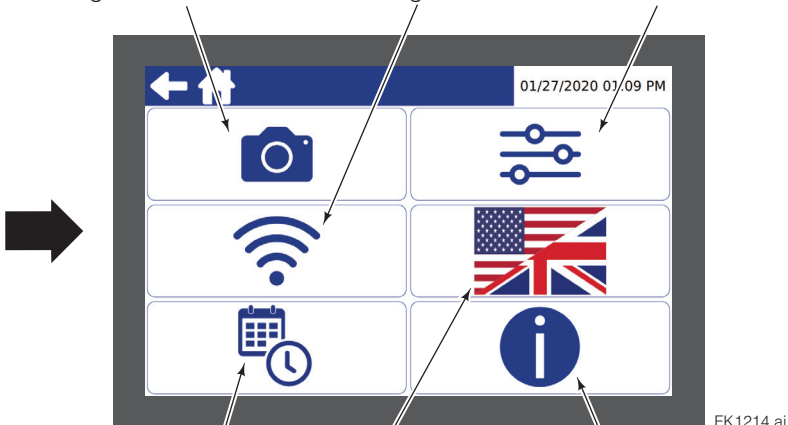

Configuración de fecha y hora

Configuración de idioma

Acerca del sistema

Salir de los ajustes de usuario

Para salir sin guardar, toque los botones de "volver" o "inicio".

There are unsaved changes, navigating away will discard changes

{Hay cambios sin guardar, navegar fuera desechará los cambios.}

Para salir y guardar los cambios, toque el botón de "confirmar".

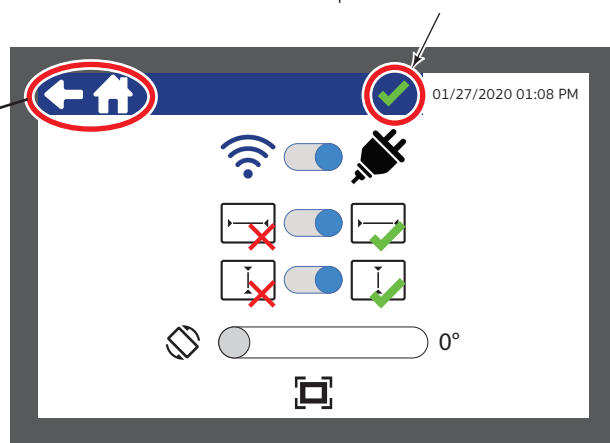

AJUSTES DE USUARIO

Cambiar la configuración de la cámara

Toque el icono de configuración de cámara.

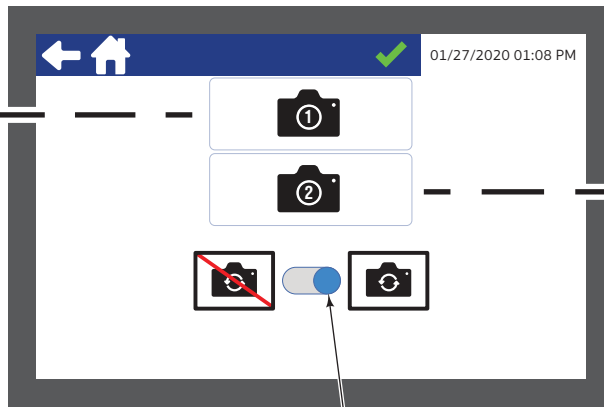
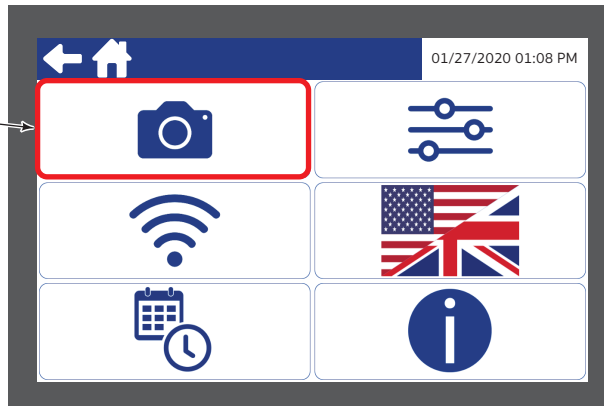

Activar/desactivar la selección manual de cámara
NOTA: La cámara auxiliar está activada.

Configuración de cámara 1

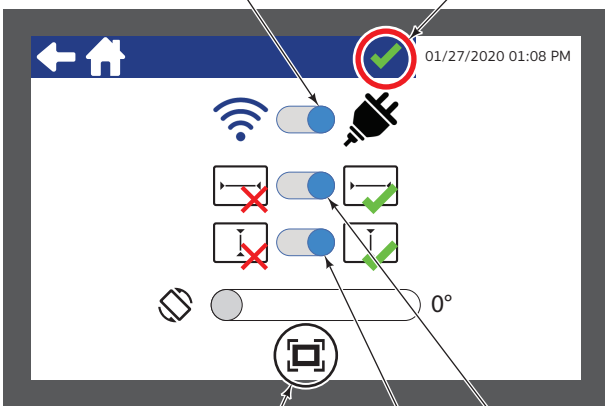

Alternar Wi-Fi/Cableado

Aceptar y guardar los ajustes

Ajustar la vista panorámica y la línea de referencia (consulte la siguiente página)

Mostrar/ocultar la línea de referencia vertical

Mostrar/ocultar la línea de referencia horizontal

Configuración de cámara 2

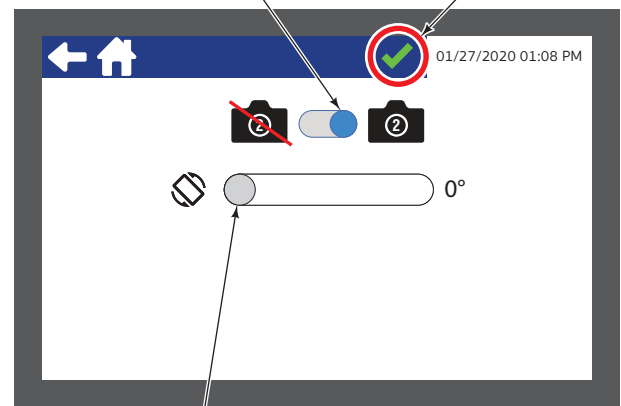

Activar/desactivar la cámara auxiliar

Aceptar y guardar los ajustes

Invertir la imagen de la cámara 2 (auxiliar)

FK1148.ai

AJUSTES DE USUARIO

Cambiar la configuración de la cámara

Ajuste de la vista panorámica y la línea de referencia:

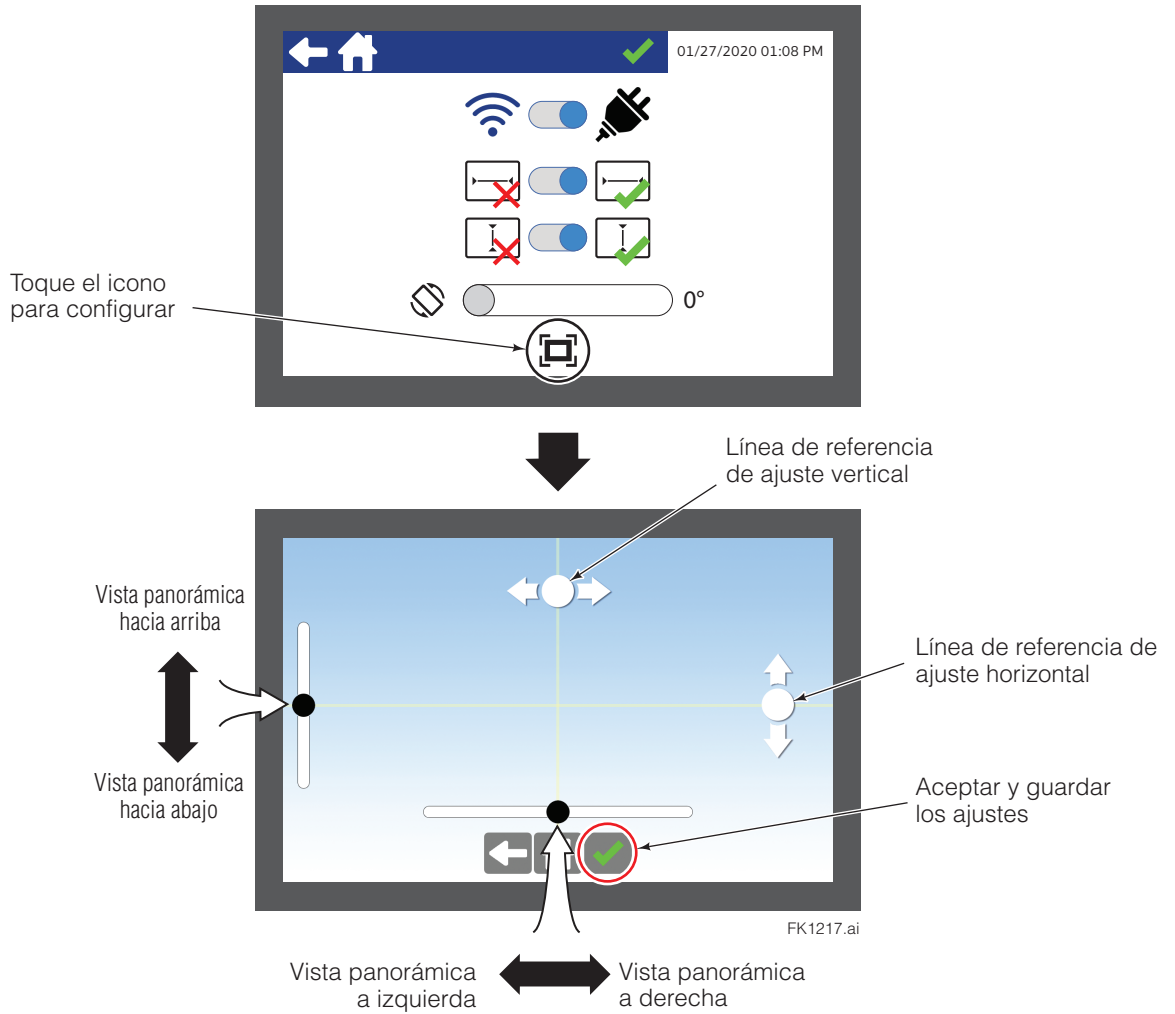

AJUSTES DE USUARIO

Cambiar la configuración general

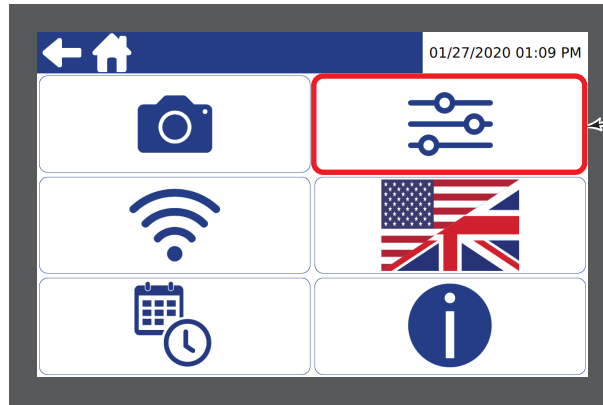

Toque el icono de Configuración general.

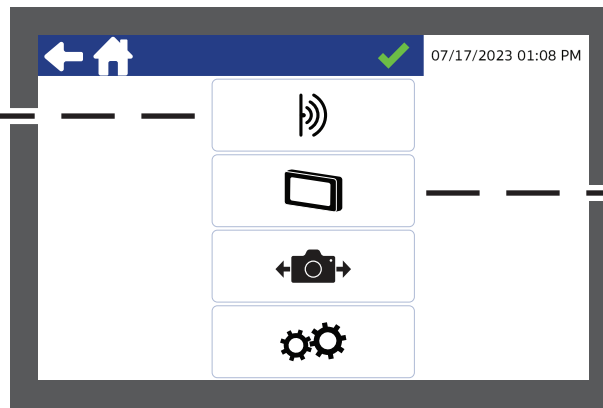

Configuración del sensor de horquilla

Ajuste de los puntos de transición (rojo y verde) que el objeto haya superado en un porcentaje predeterminado hacia o desde la horquilla.

Aceptar y guardar los ajustes

Configuración de la entrada 1 (Opción de apagado)

Activar/desactivar el apagado manual. El operador toca cualquier punto de la pantalla.

Aceptar y guardar los ajustes

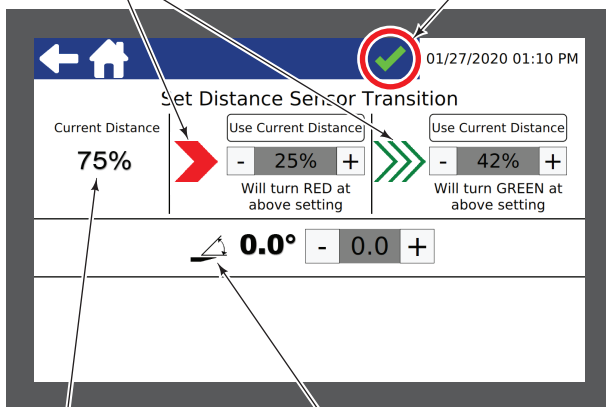

Distancia entre el sensor y el objeto (máximo 2 metros, 6,5 pies)

Sensor de nivel cero

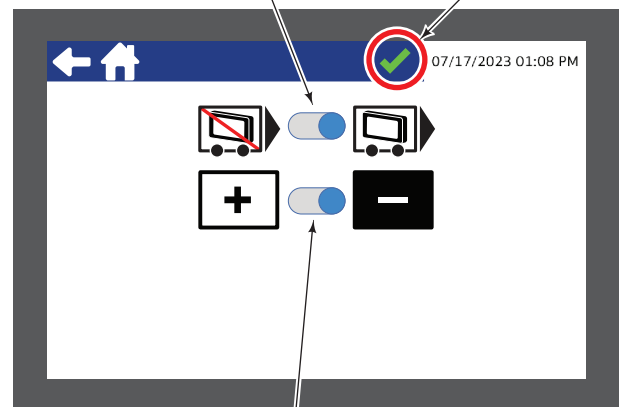

Conmutar la polaridad de la entrada 1

- Icono positivo = Apagar pantalla con +V
- Icono negativo = Encender pantalla con +V

FK1150.ai

AJUSTES DE USUARIO

Cambiar la configuración general

Configuración de la entrada 2 (Alternar vista de cámara)

Conmutar la polaridad de la entrada 2

- Icono positivo = Vista de cámara auxiliar con +V
- Icono negativo = Vista de cámara principal con +V

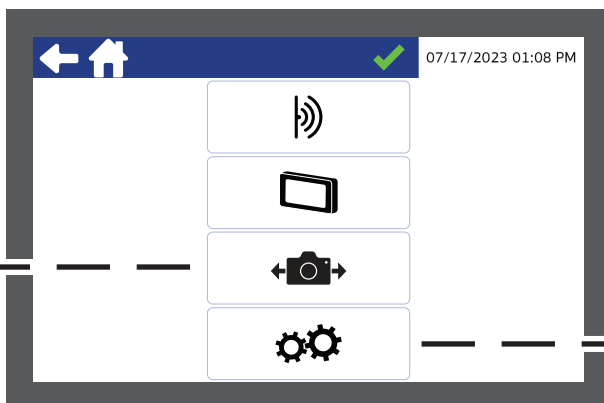

Aceptar y guardar los ajustes

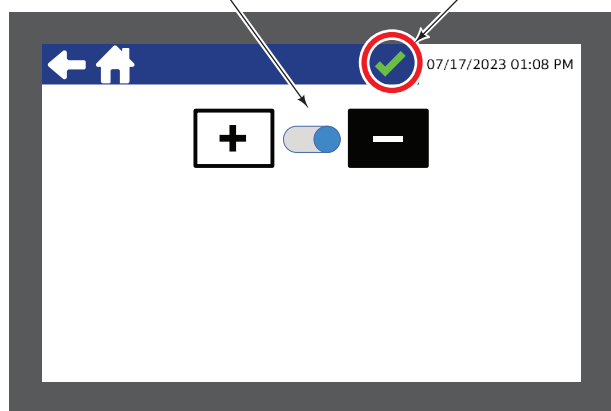

Configuración de la pantalla

Ajustar el brillo de la pantalla

Aceptar y guardar los ajustes

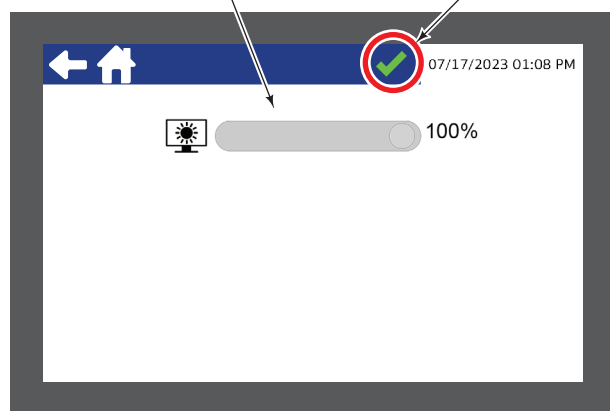

FK1151.ai

Cambiar la configuración Wi-Fi

Toque el icono de configuración Wi-Fi.

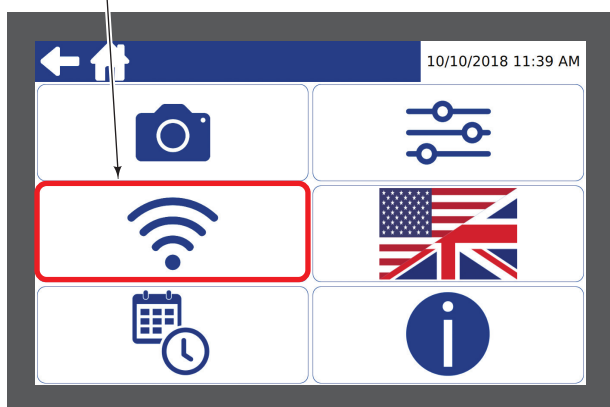

Seleccionar el canal de red inalámbrica

SSID seleccionado actualmente (identificador del conjunto de servicios)

Aceptar y guardar los ajustes

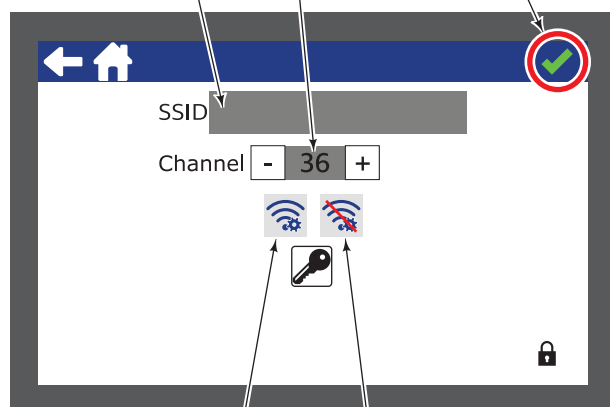

FK0923.eps

Selección de red Wi-Fi

Desconectar la pantalla de la horquilla

NOTA: Tras realizar la conexión, espere al menos 2 minutos a que el módulo de comunicación con batería se reinicie.

IMPORTANTE: La horquilla debe estar encendida antes de desconectar la pantalla.

AJUSTES DE USUARIO

Cambiar la configuración de idioma

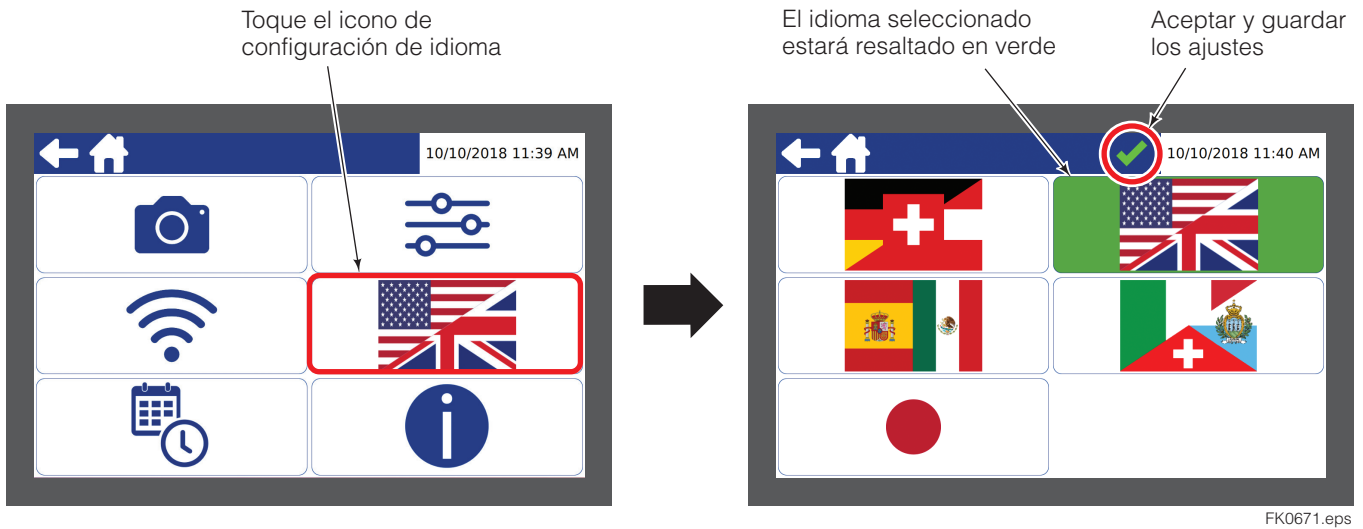

Cambiar la configuración de fecha y hora

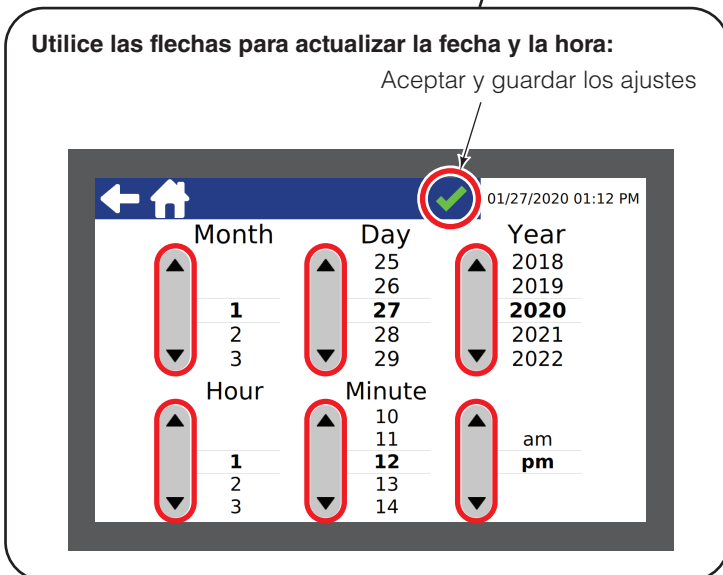
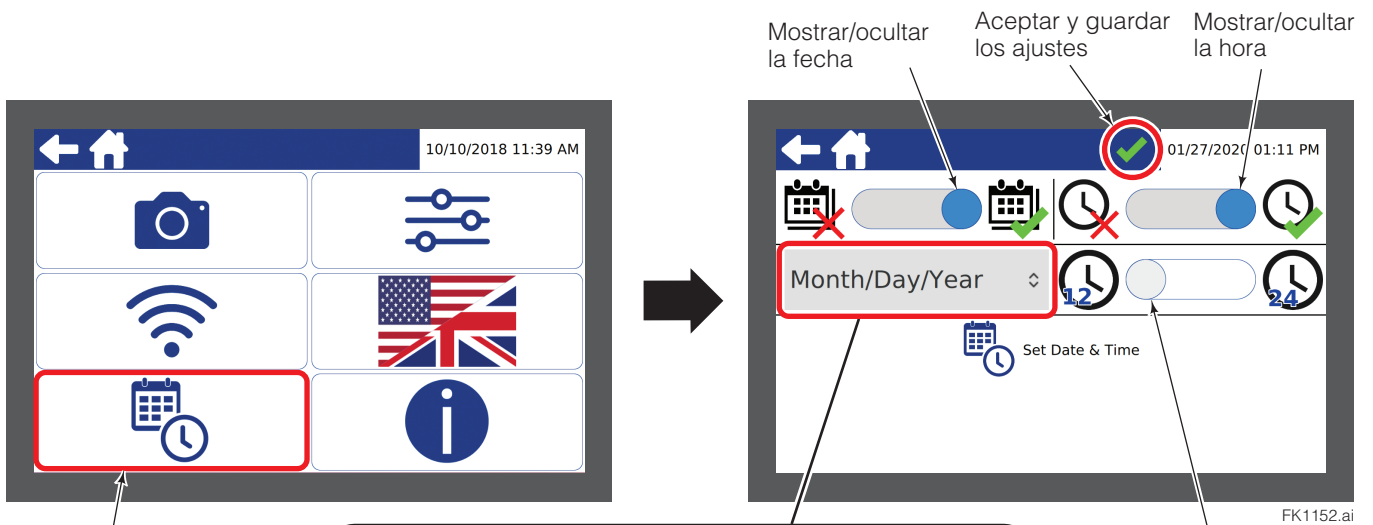

Alternar el formato de hora entre reloj de 12 y de 24 horas

SOLUCIÓN DE PROBLEMAS

Errores de la pantalla

Imagen vacía o estática –

La pantalla no recibe ninguna señal de la cámara

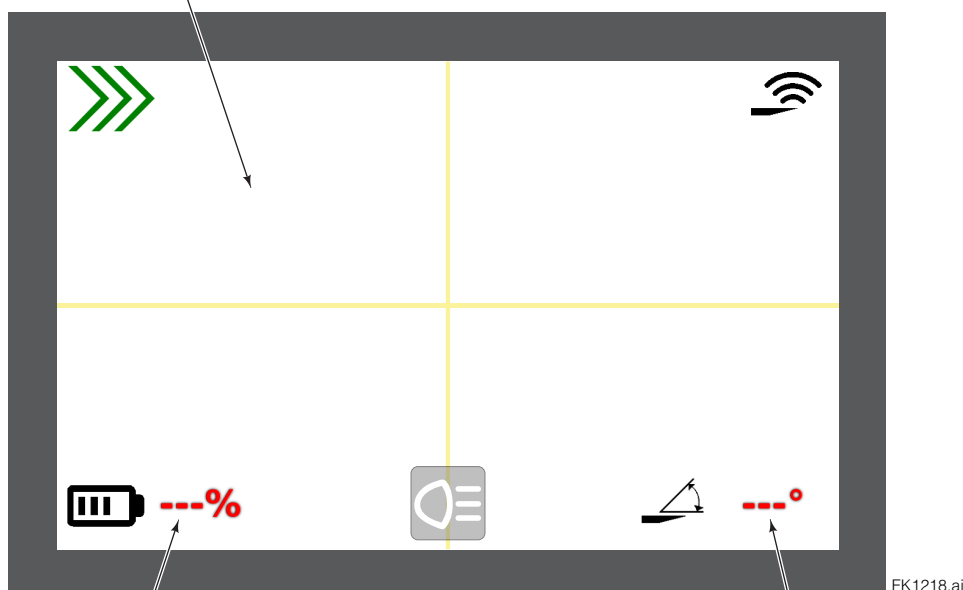

La pantalla no recibe ninguna señal de la batería de la horquilla

La pantalla no recibe ninguna señal del sensor de ángulo

Para corregir estos errores:

Sistemas equipados con módulo de comunicación –

- Compruebe que la batería de la horquilla esté cargada e instalada de forma correcta en el alojamiento.
- Compruebe que la alimentación esté activa.
- Compruebe la conexión Wi-Fi. Busque un número SSID y compruebe que coincida con el número en el lateral de la pantalla.
 - Si es necesario establecer la conexión, consulte la sección Servicio, "Conexión de la pantalla al módulo de comunicación", página 26.

NOTA: Tras realizar la conexión, espere al menos 2 minutos a que el módulo de comunicación con batería se reinicie.

Sistemas cableados –

- Compruebe que todas las conexiones de cable estén apretadas. Desconecte y reconecte los cables (alineé los puntos rojos) a la pantalla con firmeza. Proceda a revisar el tendido del cable, comprobando las conexiones a la cámara si es necesario.
- PRECAUCIÓN:** Evite forzar los conectores, ya que podría dañar las clavijas.
- Apague la pantalla y espere 10 segundos. Encienda la pantalla.

Si el problema persiste, contacte con el departamento de atención de Cascade. Tome una instantánea de la pantalla para facilitar los siguientes pasos de solución de problemas.

Batería

Carga de la batería de la horquilla

- 1 Retire la tapa del módulo de comunicación con batería.
- 2 Utilice la lengüeta de la batería para extraer la batería del módulo de comunicación.

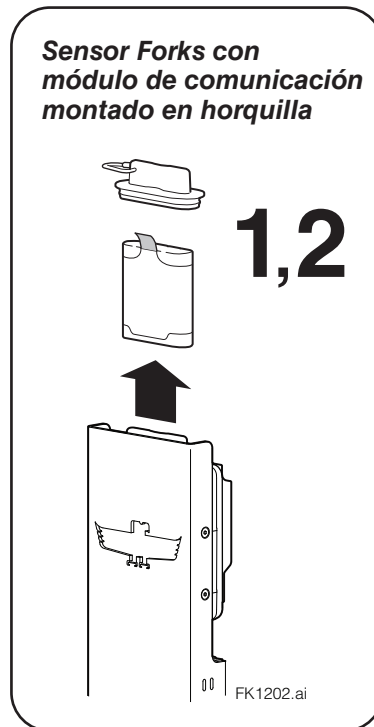

Módulo de comunicación montado a distancia

(Se muestra el módulo de comunicación montado)

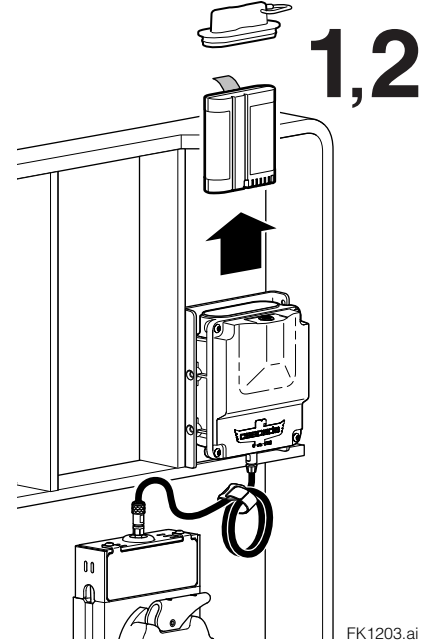

- 3 Cargue la batería de la forma siguiente:

- A Conecte el adaptador de alimentación a una fuente de 110 V.
- B Inserte la batería en el cargador. Los LED verde y rojo parpadearán.
- C El LED del adaptador de alimentación se iluminará en ámbar para indicar que la carga está en curso.
- D Cuando la batería esté totalmente cargada, el LED del adaptador de alimentación se iluminará en verde, interrumpiendo la carga. La batería también mostrará un estado de carga completa (pulse el botón).

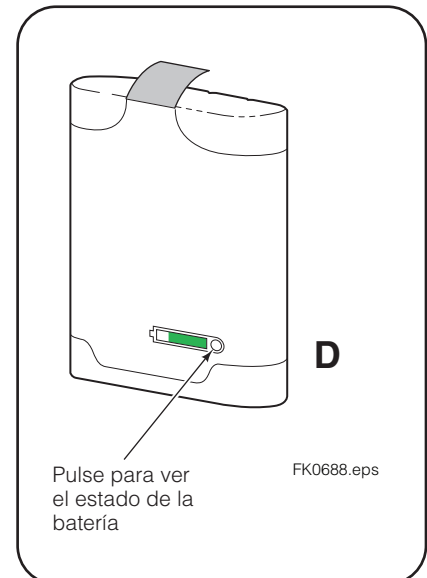
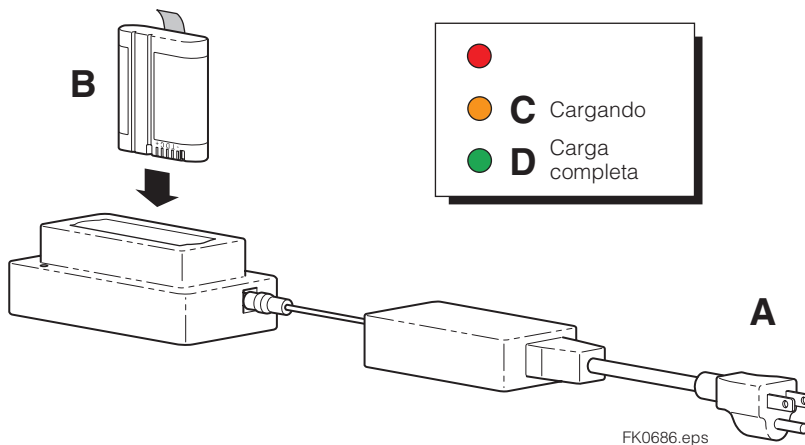

- 4 Devuelva la batería al módulo de comunicación, y asegure la tapa.

Indicaciones del LED de estado de la batería

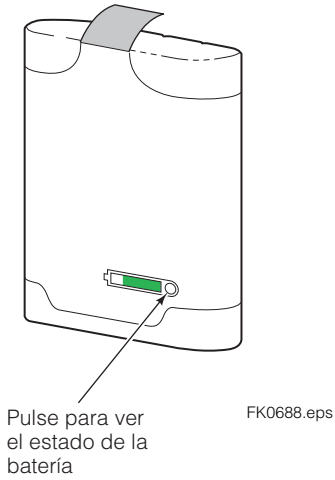

LED	Porcentaje de la batería
	Menos del 10 %
	10 al 25 %
	26 al 50 %
	51 al 75 %
	76 al 100 %

FK0695.eps

Indicaciones del LED de estado del cargador

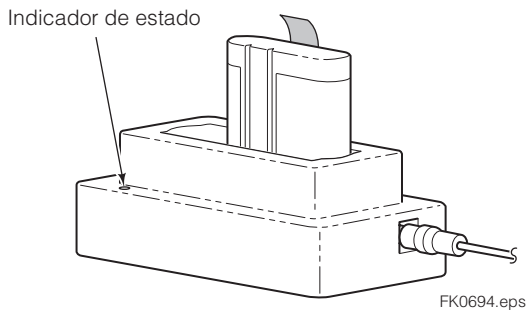

LED	Comportamiento del LED	Significado
	Un parpadeo	El cargador está listo para su uso.
	Periodo de parpadeos	Inicializando
	Encendido continuo	La batería se está cargando
	Encendido continuo	La batería está cargada y lista para su uso
	Parpadeo continuo	La batería está demasiado caliente o fría. Batería fría: la batería se cargará cuando haya alcanzado la temperatura suficiente. Batería caliente : extraiga la batería y deje que se enfríe.
	Encendido continuo	La batería está dañada o no es la batería correcta.

FK0696.eps

Conexión de la pantalla al módulo de comunicación

NOTA: Compruebe que la Cámara 1 esté ajustada a Wi-Fi.

En caso de que la pantalla y el módulo de comunicación no se estén comunicando, haga lo siguiente:

- 1 Compruebe que la pantalla y la horquilla con sensor estén encendidos. Los interruptores de retención se iluminarán en azul.
- 2 En la horquilla con sensor, retire la tapa de la batería del módulo de comunicación.

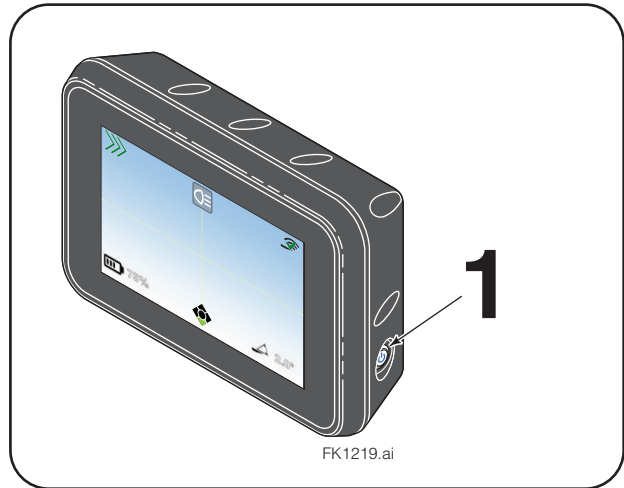
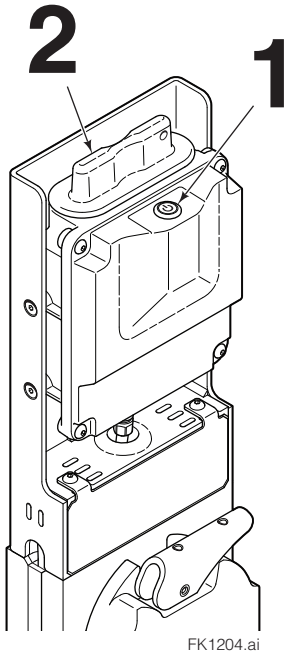

- 3 Localice el interruptor deslizable en el módulo de comunicación, como se muestra. Utilice una herramienta pequeña para mover el interruptor hacia fuera (hacia la derecha, desde la posición del conductor).

NOTA: Si es necesario, afloje el módulo de comunicación del soporte para poder acceder al interruptor.

- 4 Espere 10 segundos. Mueva el interruptor hacia dentro (hacia la izquierda, desde la posición del conductor), a su posición original. Tenga en cuenta que el indicador luminoso de alimentación del módulo de comunicación parpadeará momentáneamente.
- 5 El sistema se reiniciará. Espere aproximadamente 2 minutos.

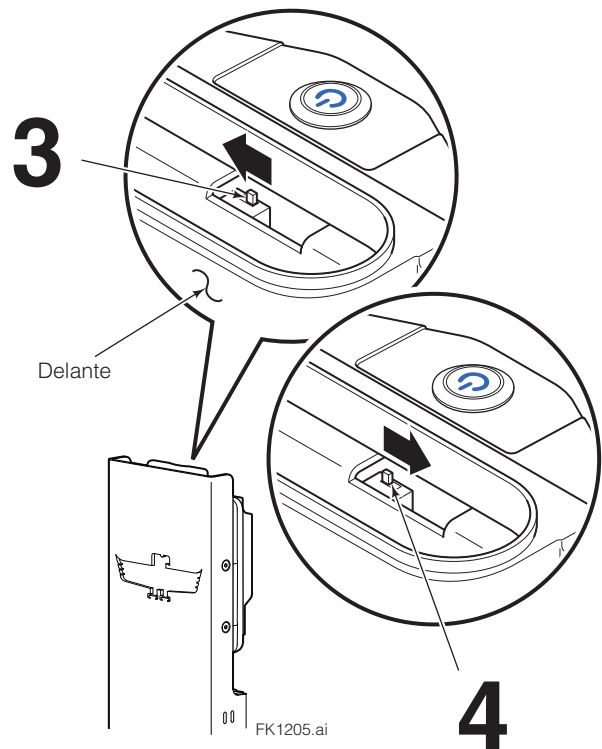

Conectando

Conexión de la pantalla al módulo de comunicación (continúa)

6 En la pantalla, mantenga pulsado el icono "Candado cerrado" durante 10 segundos. El icono pasará al icono "Desactivar bloqueo".

7 Verifique que el SSID mostrado en la pantalla coincida con el SSID mostrado en la etiqueta del módulo de comunicación. El SSID comienza por "PW2050".

- Si el recuadro de SSID está vacío, vaya al paso 7.
- Si el ID es distinto, la pantalla se ha conectado a otra horquilla con sensor. Toque el icono "Desconectar indicador". El recuadro de SSID estará vacío tras desconectar la pantalla y la horquilla. Vaya al paso 7.

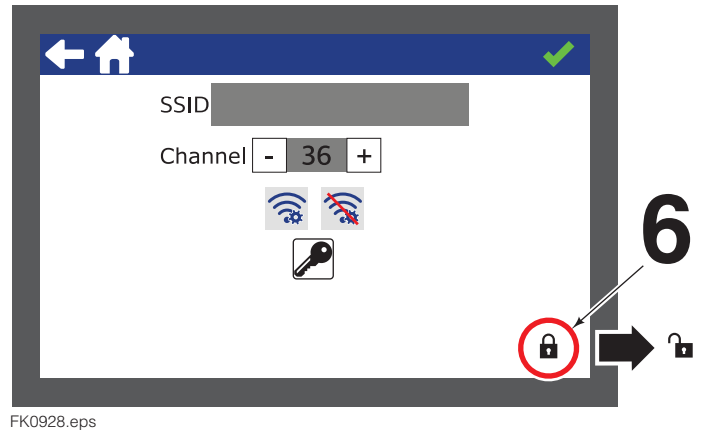

8 Toque el icono "Seleccionar red Wi-Fi".

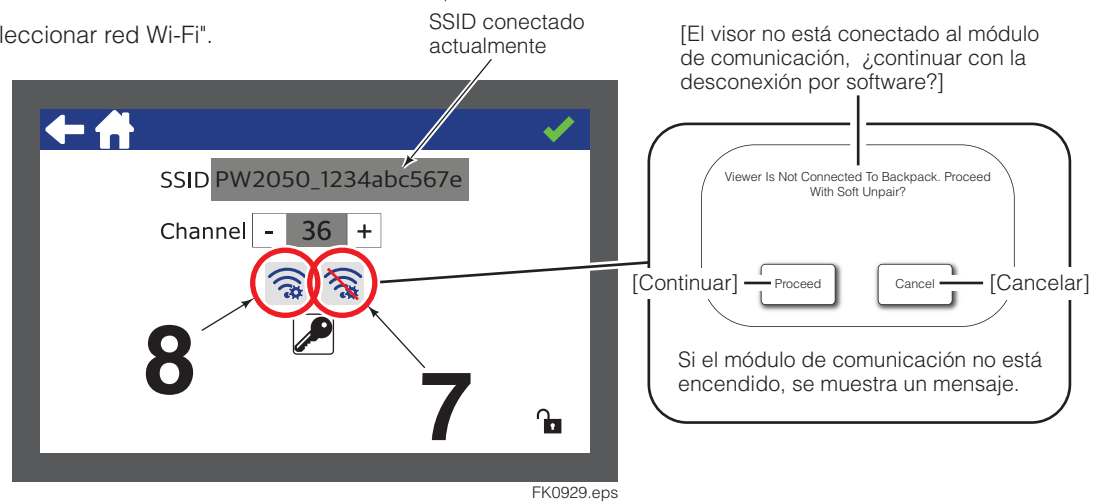

9 Se mostrará un círculo de puntos giratorio. Detectar la dirección (SSID) del módulo de comunicación puede llevar varios minutos. Cuando aparezca la dirección, compruebe el SSID estampado en el lateral del módulo de comunicación. Toque la pantalla, el fondo se volverá verde.

10 Para aceptar la selección, toque la marca de verificación verde.

IMPORTANTE: El fondo debe estar verde antes de tocar la marca de verificación verde.



Conectando

Conexión de la pantalla al módulo de comunicación (continúa)

- 11** Se mostrará un óvalo azul con el texto "Conectando", después "Esperando a una red segura", y por último "Conectando a una red segura". Esto llevará de 2 a 5 minutos.

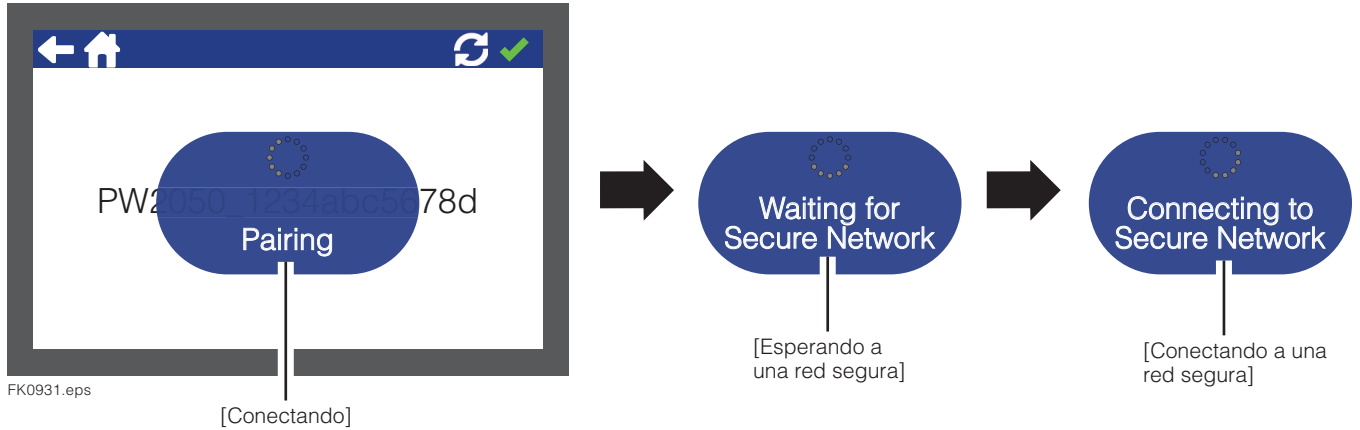

- 12** Tras mostrar "Conexión realizada", la pantalla pasará a una pantalla verde con una dirección que comienza por "PW2050".

- 13** Toque la flecha de retroceso en la parte superior izquierda para volver a la pantalla de configuración Wi-Fi o el botón de inicio para volver a la pantalla principal.

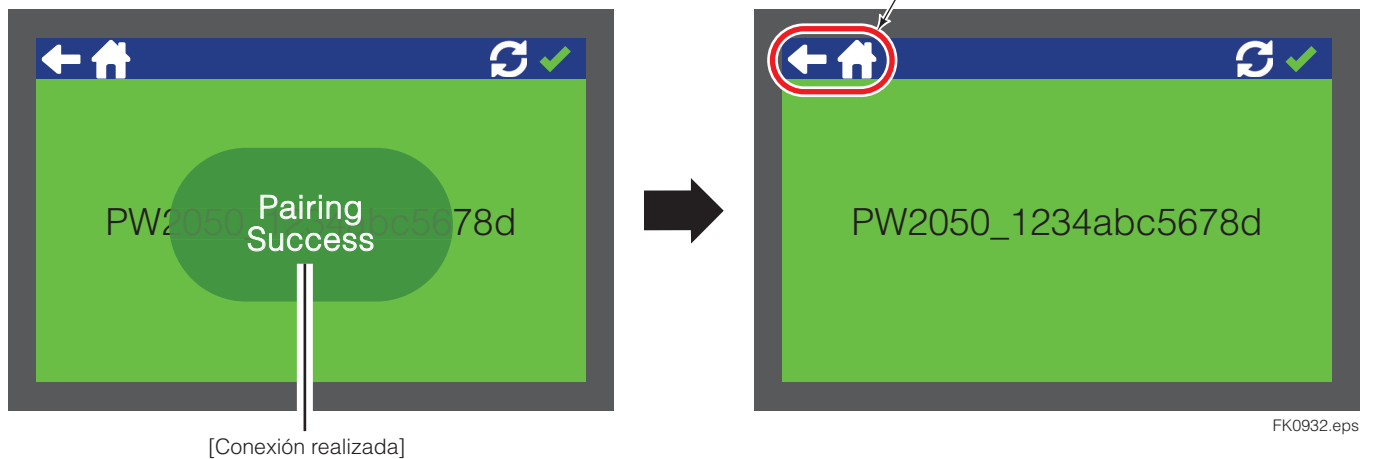

IMPORTANTE: Si este procedimiento **no** conecta la pantalla al equipo de la horquilla, apague la pantalla y la batería del módulo de comunicación. Espere 10 minutos y vuelva a completar este procedimiento.

IMPORTANTE: Si el procedimiento falla por segunda vez, póngase en contacto con Cascade. Asegúrese de grabar un vídeo de la pantalla, los ajustes en la pantalla de WiFi, y la etiqueta de dirección Wifi SSID.

Sustitución del sensor de punta

NOTA: Este procedimiento puede hacerse con la horquilla instalada en el tablero o el accesorio de la carretilla.

- 1 Apague la horquilla con sensor y retire la batería. Consulte "Carga de la batería de la horquilla", paso 1.
 - 2 Haga **una** de las siguientes acciones:
 - Para prestar el mantenimiento de unas horquillas instaladas en el tablero o el accesorio, eleve las horquillas a una altura de trabajo cómoda para poder acceder a las placas de cubierta situadas en la parte inferior de las horquillas.
 - Para prestar el mantenimiento de unas horquillas sobre un banco de trabajo, desbloquee y retire las horquillas siguiendo los procedimientos específicos de la planta o las directrices locales de seguridad. Ponga las horquillas sobre un banco de trabajo con el respaldo hacia abajo.
 - 3 Retire la placa de cubierta principal y los tornillos de capuchón con una llave Allen de 4 mm. Aparte la placa y los tornillos de capuchón.
 - 4 Retire los tornillos de capuchón y la cámara de la horquilla con una llave Allen de 2,5 mm. Anote el tendido de los cables y desconéctelos de la cámara tirando de la cubierta del conector en línea recta hacia atrás. Aparte la cámara y los tornillos de capuchón.
 - 5 Retire la placa del sensor de punta (que cubre el canal del cable) y los tornillos de capuchón con una llave Allen de 2,5 mm. Aparte la placa y los tornillos de capuchón.
 - 6 Retire el sensor de punta y el tornillo de capuchón con una llave Allen de 2,5 mm. Para extraerlo de la cavidad de la horquilla, empuje el sensor desde la superficie superior de la punta de la horquilla.
- IMPORTANTE:** Póngase en contacto con Cascade para recibir las instrucciones de devolución del sensor de punta.
- 7 Instale un sensor de punta nuevo en la cavidad de la horquilla y los tornillos de capuchón. Apriete los tornillos de capuchón a 3,1 Nm.
 - 8 Tienda el cable al soporte de la cámara, introduciendo el cable en la ranura de la superficie lateral, y ponga la unidad de cámara en el compartimento. Apriete los tornillos de capuchón a 3,1 Nm.
- IMPORTANTE:** Tenga cuidado de no pinzar el cable del sensor. Utilice un destornillador pequeño de cabeza plana para sujetar con cuidado el cable en la ranura de la superficie lateral al instalar la unidad de cámara.
- 9 Reconecte el cable principal (8 clavijas) que se introduce en la horquilla.
- NOTA:** Alinee los puntos rojos de los conectores y empuje hacia delante hasta que encajen.
- 10 Consulte el tendido (paso 4) y tienda el cable a la parte posterior de la unidad de cámara.
- NOTA:** Alinee los puntos rojos de los conectores y empuje hacia delante hasta que encajen.
- 11 Instale la placa del sensor de punta y apriete los tornillos de capuchón a 3,1 Nm.
- NOTA:** El perfil decreciente de la cubierta debe estar orientada hacia la parte frontal de la horquilla y coincidir con el perfil decreciente de la horquilla.
- 12 Instale la cubierta principal y apriete los tornillos de capuchón a 10,8 Nm.

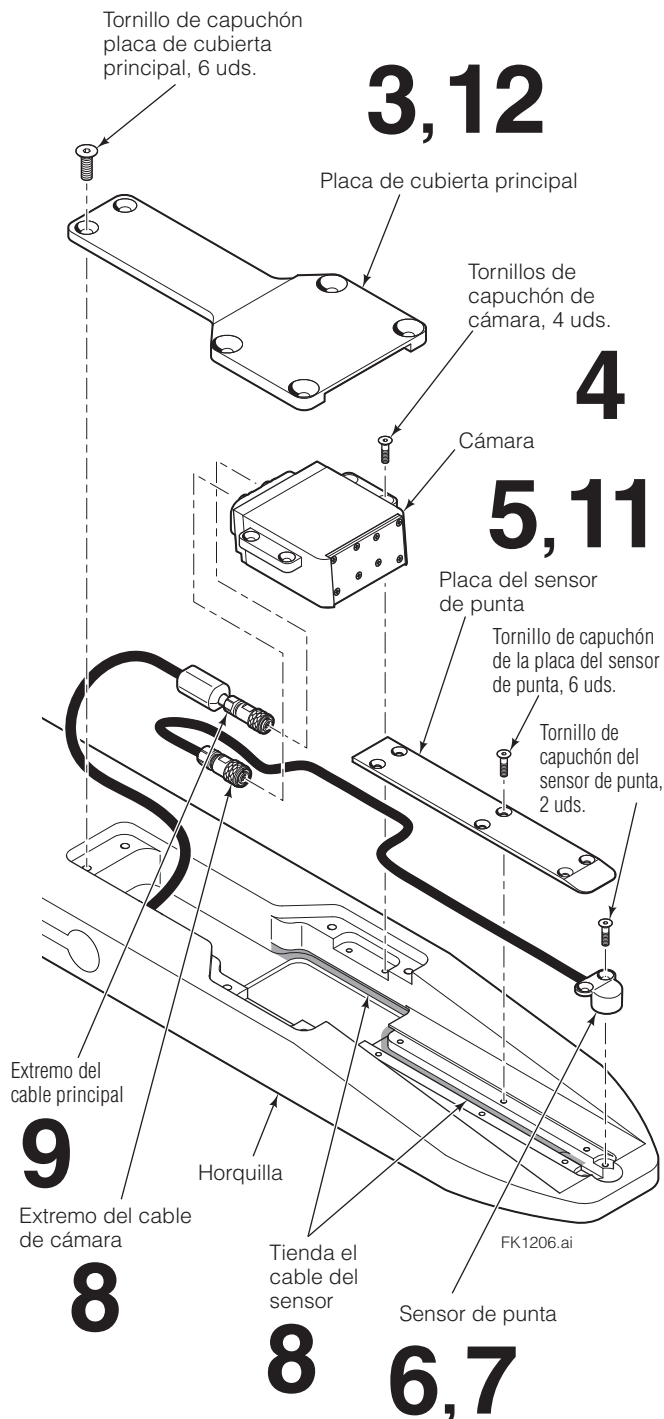

Datos de la batería

Seguridad: <ul style="list-style-type: none"> No abra ni desarme las baterías No exponga las baterías a fuentes de calor o fuego. Evite la exposición a la irradiación solar directa. No provocar cortocircuitos a la batería. No almacenar las baterías sin ser empacadas en lugares en los que tenga contacto con partes metálicas y se pueda producir un cortocircuito. No sacar la batería de su empaque original hasta que vayan a ser usadas por primera vez. Evitar golpes mecánicos. En caso de que salga líquido ácido de la batería, evitar el contacto con la piel y con los ojos, en caso de que eso suceda, limpie la zona afectada con abundante agua y diríjase inmediatamente al médico. Use solamente los cargadores apropiados. Ver capítulo "cargar". Respete las marcas de polo positivo (+) y polo negativo (-) de la batería, para el logro del funcionamiento correcto. No use baterías de diferentes fabricantes, Capacidades, tamaños y clases en el mismo aparato. Almacene las baterías fuera del alcance de los niños. Mantenga las baterías limpias y secas. Las baterías de recambio, tienen que estar cargadas antes de ser usadas. Utilice las baterías sólo para el uso determinado para el cual han sido diseñadas. Si es posible, retire las baterías del aparato cuando no lo use. No almacenar las baterías por más de un mes en estado de descarga. No almacenar las baterías por más de un año sin antes haberlas recargado. Las baterías deben ser correctamente recicladas y desechadas apropiadamente. 																			
Temperatura de funcionamiento: Carga: 0°C to +45°C Descarga: -20°C to +60°C		Temperatura de almacenamiento: < 1 Año: -20°C a +20°C < 3 Meses: -20°C a +45°C < 1 Mes: -20°C a +60°C																	
Recomendaciones: Almacenar las baterías con una temperatura inferior a 20 °C y escasa humedad. Evite el polvo y gases corrosivos. Almacene la batería con un estado de carga entre el 40-60%.																			
Carga: Cargar solamente con un cargador SMBUS compatible, por ejemplo: RRC-SMB-MBC. Mirar así mismo las instrucciones del fabricante o el manual del aparato para la correcta carga.																			
Specifications: <table border="0"> <tr> <td>Tipo</td> <td>RRC2054</td> </tr> <tr> <td>Voltaje</td> <td>15.00V</td> </tr> <tr> <td>Capacidad</td> <td>3.20Ah</td> </tr> <tr> <td>Carga máxima</td> <td>2.17A</td> </tr> <tr> <td>Voltaje de carga maxima</td> <td>17.40V</td> </tr> <tr> <td>Corriente de carga</td> <td>4.25A</td> </tr> <tr> <td>Tamaño (L x B x H)</td> <td>85.35mm x 77.65mm x 23.0mm (max.)</td> </tr> <tr> <td>Peso</td> <td>240g</td> </tr> </table>				Tipo	RRC2054	Voltaje	15.00V	Capacidad	3.20Ah	Carga máxima	2.17A	Voltaje de carga maxima	17.40V	Corriente de carga	4.25A	Tamaño (L x B x H)	85.35mm x 77.65mm x 23.0mm (max.)	Peso	240g
Tipo	RRC2054																		
Voltaje	15.00V																		
Capacidad	3.20Ah																		
Carga máxima	2.17A																		
Voltaje de carga maxima	17.40V																		
Corriente de carga	4.25A																		
Tamaño (L x B x H)	85.35mm x 77.65mm x 23.0mm (max.)																		
Peso	240g																		
Reciclaje: Deseche la batería de acuerdo con los reglamentos nacionales y locales. Si tiene preguntas, contacte con su tienda especializada. Las baterías sólo se pueden desechar en estado descargadas en el caso que no estén completamente descargadas existe el peligro de cortocircuito, este se puede evitar aislando los contactos con cinta aislante.																			
Declaración de conformidad CE: La batería cumple con las regulaciones actuales de la directiva de la UE. FCC: Este equipo cumple con la Parte 15 de las Normas FCC. Su funcionamiento está sujeto a las dos siguientes condiciones: (1) este equipo no debe causar interferencias perjudiciales, y (2) este equipo debe aceptar cualquier interferencia recibida, incluidas interferencias que puedan causar un funcionamiento no deseado.																			
Símbolos: Aclaración de los símbolos de la batería y los que se encontrarán en el manual.																			
	Cuidado / Arventencia		Transporte de pruebas UN																
	Manual de empleo		Símbolo de reciclaje																
	Símbolo de conformidad a las normas internacionales		Este producto debe ser desechado de acuerdo a las regulaciones locales.																
	Símbolo de cumplimiento normativo de Australia y Nueva Zelanda.		Para Canadá y USA: llame al 1-800-822-8837 para reciclaje e información																
	Reconocido UL para canada y el mercado de USA		China RoHS																
	Símbolo de reciclaje de Taiwan		Símbolo de cumplimiento normativo de Japón																
	KC		EAC/Gost																
	China CQC		India BIS																

APÉNDICE

Iconos de la ficha de datos técnicos

(EN) NAMEPLATE ICONS	(GA) IDENTIFICACIÓN ICONAS	(NO) NAVNEPLATE-IKONER
(BG) ТАБЕЛКА С ИМЕ ИКОНИ	(HU) NÉVTÁBLÁN IKONOK	(PL) NAMEPLATE ICOANE
(CS) JMENOVKA IKONY	(IS) NAFNASKILTATÁKN	(PT) IDENTIFICAÇÃO ÍCONES
(DA) NAVNESKILT IKONER	(IT) ICONE DELLA TARGA	(RO) ICONOS DE PLACA
(DE) TYPENSCHILD SYMBOLE	(JA) 銘板アイコン	(RU) ТАБЛИЧКУ ЗНАЧКОВ
(EL) ΟΝΟΜΑΣΤΙΚΗΣ ΕΙΚΟΝΙΔΙΑ	(KO) 명판 아이콘	(SK) MENOVKA ICONS
(ES) PLACA DE ICONOS	(LT) NOMINALUS PIKTOGRAMOS	(SL) TABLICA IKONE
(ET) NIIMEPLAADILE IKOONID	(LV) AR NOSAUKUMU, IKONAS	(SV) NAMNSKYLTEN IKONER
(FI) NIIMIKYLTTI KUVAKKEET	(MT) NAMEPLATE ICOANE	(TR) BILGI ETIKETI SIMGELERI
(FR) PLAQUE ICÔNES	(NL) NAAMBORD ICONEN	(ZH) 铭牌图标

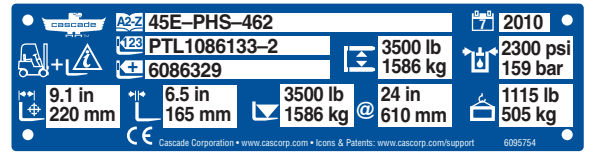

	(EN) MODEL	(ES) MODELO	(IS) MÓDELLO	(MT) MUDELL	(RU) МОДЕЛЬ
	(BG) МОДЕЛ	(ET) MUDEL	(IT) MODELLO	(NL) MODEL	(SK) MODEL
	(CS) MODEL	(FI) MALLI	(JA) モデル	(NO) MODELL	(SL) MODEL
	(DA) MODEL	(FR) MODÈLE	(KO) 모델	(PL) MODEL	(SV) MODELL
	(DE) MODELL	(GA) DÉANAMH AGUS AINM	(LT) MODELIS	(PT) MODELO	(TR) MODEL
	(EL) ΜΟΝΤΕΛΟ	(HU) MODELLE	(LV) MODELIS	(RO) MODEL	(ZH) 型号
	(EN) SERIAL NUMBER	(ES) NÚMERO DE SERIE	(IS) RAÐNÚMUR	(MT) NUMRU TAS-SERJE	(RU) СЕРИЙНЫЙ НОМЕР
	(BG) СЕРИЕН НОМЕР	(ET) SEERIANUMBER	(IT) NUMERO DI SERIE	(NL) SERIENUMMER	(SK) SÉRIOVÉ ČÍSLO
	(CS) SÉRIOVÉ ČÍSLO	(FI) SARJANUMERO	(JA) シリアル番号	(NO) SERIENUMMER	(SL) SERIJSKA ŠTEVILKA
	(DA) SERIENUMMER	(FR) NUMERO DE SERIE	(KO) 일련 번호	(PL) NUMER SERYJNY	(SV) SERIENUMMER
	(DE) SERIENNUMMER	(GA) SRAITHUIMHIR	(LT) SERIJINIS NUMERIS	(PT) NÚMERO DE SÉRIE	(TR) SERI NUMARASI
	(EL) ΣΕΙΡΙΑΚΟΣ ΑΡΙΘΜΟΣ	(HU) GYÁRI SZÁM	(LV) SĒRIJAS NUMURS	(RO) NUMĂR DE SERIE	(ZH) 序列号
	(EN) ADDITIONAL INFORMATION	(ES) INFORMACIÓN ADICIONAL	(IS) VIBÐÓRTAÐI	(MT) INFORMAZZJONI ADDIZZJONALI	(RU) ДОПОЛНИТЕЛЬНАЯ ИНФОРМАЦИЯ
	(BG) ДОПЪЛНИТЕЛНА ИНФОРМАЦИЯ	(ET) LISAINFO	(IT) INFORMAZIONI AGGIUNTIVE	(NL) AANVULLENDE INFORMATIE	(SK) ĎALŠIE INFORMÁCIE
	(CS) DOPLŇKOVÉ INFORMACE	(FI) LISÄTIETOJA	(JA) 追加情報	(NO) TILLEGGSUTSTYR	(SL) DODATNE INFORMACIJE
	(DA) YDERLIGERE OPLYSNINGER	(FR) INFORMATIONS SUPPLÉMENTAIRES	(KO) 추가 정보	(PL) INFORMACJE DODATKOWE	(SV) YTTERLIGARE INFORMATION
	(DE) ZUSÄTZLICHE INFORMATIONEN	(GA) TUILLEADH FAISNÉISE	(LT) PAPILDOMA INFORMACIJA	(PT) INFORMAÇÕES ADICIONAIS	(TR) İLAVE EKIPMAN
	(EL) ΠΡΟΣΘΕΤΕΣ ΠΛΗΡΟΦΟΡΙΕΣ	(HU) KIEGÉSZÍTŐ INFORMÁCIÓ	(LV) PAPILDU INFORMĀCIJA	(RO) INFORMAȚII SUPLEMENTARE	(ZH) 其它信息
	(EN) MAXIMUM CAPACITY	(ES) CAPACIDAD MÁXIMA	(IS) HÁMARKS GETA	(MT) KAPACITÀ MASSIMA	(RU) МАКСИМАЛЬНАЯ ГРУЗОПОДЪЕМНОСТЬ
	(BG) МАКСИМАЛЕН КАПАЦИТЕТ	(ET) MAKSIMAALNE JÕUDLUS	(IT) PORTATA MASSIMA	(NL) MAXIMAAL LAADVERMOGEN	(SK) MAXIMÁLNA NOSNOSŤ
	(CS) MAXIMÁLNÍ NOSNOST	(FI) MAKSIMIKAPASITEETTI	(JA) 最大容量	(NO) MAKSIMAL KAPASITET	(SL) NAJVEČJA ZMOGLJIVOST
	(DA) MAKS. KAPACITET	(FR) CAPACITE MAXIMUM	(KO) 최대 용량	(PL) UDŹWIG MAKSYMALNY	(SV) MAXIMAL KAPACITET
	(DE) MAXIMALKAPAZITÄT	(GA) UASCHUMAS	(LT) MAKSIMALI GALIA	(PT) CAPACIDADE MÁXIMA	(TR) MAKSIMUM KAPASITE
	(EL) ΜΕΓΙΣΤΗ ΧΩΡΗΤΙΚΟΤΗΤΑ	(HU) MAXIMÁLIS KAPACITÁS	(LV) MAKSIMĀLĀ CELTSPĒJA	(RO) CAPACITATE MAXIMĂ	(ZH) 最大承载能力
	(EN) MAXIMUM CAPACITY BETWEEN FORKS	(FI) MAKSIMINOSTOKYKY HAARUKOIDEN VÄLISSÄ	(LT) MAKSIMALI GALIA TARP ŠAKIU	(RU) МАКСИМАЛЬНАЯ ГРУЗОПОДЪЕМНОСТЬ МЕЖДУ ВИЛАМИ	
	(BG) МАКСИМАЛНА ТОВАРОПОДЕМНОСТ МЕЖДУ ВИЛИЦИТЕ	(FR) CAPACITÉ MAXIMALE ENTRE LES FOURCHES	(LV) MAKSIMĀLĀ CELTSPĒJA STARP DAKŠĀM	(SK) MAXIMÁLNA NOSNOSŤ MEDZI VILICAMI	
	(CS) MAXIMÁLNÍ NOSNOST MEZI VIDLICEMI	(GA) UASCHUMAS IDIR NA GABHAIL	(MT) KAPACITÀ MASSIMA BEJN IL-FRIKET	(SL) NAJVEČJA ZMOGLJIVOST MED VILICAMI	
	(DA) MAKSIMAL KAPACITET MELLER GAFLERNE	(HU) MAXIMUM TEHERBÍRÁS VILLAK KÖZÖTT	(NL) MAXIMUMCAPACITEIT TUSSEN VORKEN	(SV) MAXIMAL KAPACITET MELLAN GAFFLAR	
	(DE) MAXIMALE TRAGFÄHIGKEIT ZWISCHEN DEN GABELN	(IS) HÁMARKS GETA MILLI GAFLA	(NO) MAKSIMAL KAPASITET MELLOM GAFLENE	(TR) CATALAR ARASI YÜK MERKEZİNDEKİ	
	(EL) ΜΕΓΙΣΤΗ ΙΚΑΝΟΤΗΤΑ ΑΝΑΜΕΣΑ ΣΤΙΣ ΠΕΡΟΝΕΣ	(IT) PORTATA MASSIMA TRA LE FORCHE	(PL) MAKSYMALNY UDŹWIG POMIĘDZY WIDLAMI	(ZH) 最大承载能力	
	(ES) CAPACIDAD MÁXIMA ENTRE HORQUILLAS	(JA) フォーク間の最大容量	(PT) CAPACIDADE MÁXIMA ENTRE GARFOS		
	(ET) KAHVILITE VAHELINE MAX. TÕSTEVÕIME	(KO) 포크 간 최대 용량	(RO) CAPACITATEA MAXIMĂ ÎNTRE FURCI		
	(EN) @ LOAD CENTER	(ES) @ CENTRO DE CARGA	(IS) @ HLEDSLUMIDJA	(MT) @ ĊENTRU TAT-TAGHBJA	(RU) В ЦЕНТРЕ НАГРУЗКИ
	(BG) В ЦЕНТРА НА НАТОВАРВАНЕ	(ET) @ KOORMUSE RASKUSKESE	(IT) @ BARICENTRO DEL CARICO	(NL) @ BIJ LASTZWAARTEPUNT	(SK) V ŤAŽISKU NAKLADU
	(CS) @ STŘED NÁKLADU	(FI) @ PAINOPISTEESSÄ	(JA) @ 負荷の中心	(NO) @ VED LASTEPUNKT	(SL) @ SREDIŠČE OBREMNITVE
	(DA) @ VED LASTCENTRUM	(FR) @ AU CENTRE DE CHARGE	(KO) @ 하중 중심	(PL) @ ŚRODEK CIĘŻKOŚCI ŁADUNKU	(SV) @ VID LASTENS MITTPUNKT
	(DE) @ LASTSCHWERPUNKT	(GA) @ LÓDPHOINTE	(LT) @ TIES KROVINIO CENTRU	(PT) @ CENTRO DE CARGA	(TR) @ MAKSIMUM KAPASITE
	(EL) @ ΣΤΟ ΚΕΝΤΡΟ ΒΑΡΟΥΣ	(HU) @ TEHER KÖZEPÉ	(LV) @ KRĀVAS CENTRĀ	(RO) @ LA CENTRUL DE GREUTATE	(ZH) @ 载荷中心
	(EN) MAXIMUM OPERATING PRESSURE	(FI) MAKSIMITOIMINTAPAINE	(LT) MAKSIMALUS EKSPLOATACINIS SLĖGIS	(RU) МАКСИМАЛЬНОЕ РАБОЧЕЕ ДАВЛЕНИЕ	
	(BG) МАКСИМАЛНО РАБОТНО НАЛЯГАНЕ	(FR) PRESSION DE SERVICE MAXIMALE	(LV) MAKSIMĀLAIS DARBA SPIEDIENS	(SK) MAXIMÁLNY PREVÁDZKOVÝ TLAK	
	(CS) MAXIMÁLNÍ PROVOZNÍ TLAK	(GA) UASBHRRÚ OIBRÍUCHÁIN	(MT) PRESSJONI MASSIMA TAL-OPERAT	(SL) NAJVEČJI DELOVNI TLAK	
	(DA) MAKSIMALT DRIFTSTRYK	(HU) MAXIMÁLIS ÜZEMI NYOMÁS	(NL) MAXIMUM WERKDRUK	(SV) MAXIMALT ARBETSTRYCK	
	(DE) MAXIMALER BETRIEBSDRUCK	(IS) HÁMARKS VINNUÞRÝSTINGUR	(NO) MAKSIMALT DRIFTSTRYKK	(TR) MAKSIMUM İŞLETME BASINCI	
	(EL) ΜΕΓΙΣΤΗ ΠΙΕΣΗ ΛΕΙΤΟΥΡΓΙΑΣ	(IT) PRESSIONE MASSIMA DI ESERCIZIO	(PL) MAKSYMALNE CIŚNIENIE ROBOCZE	(ZH) 最大工作压力	
	(ES) PRESIÓN DE FUNCIONAMIENTO MÁXIMA	(JA) 最大運転圧力	(PT) PRESSÃO MÁXIMA DE FUNCIONAMENTO		
	(ET) MAKSIMAALNE TÕÖRÕHK	(KO) 최대 작동 압력	(RO) PRESIUNEA DE LUCRU MAXIMĂ		
	(EN) MASS OF ATTACHMENT	(ES) PESO DEL ACCESORIO	(IS) FJÖLDI TENINGA	(MT) PIŻ TAL-ATTACHMENT	(RU) МАССА НАВЕЩЕНОГО ОБОРУДОВАНИЯ
	(BG) МАСА НА ПРИСТАВКА	(ET) TÕOSEADME MASS	(IT) MASSA DELL'ATTREZZATURA	(NL) MASSA VAN VOORZETAPPARAAT	(SK) HMOTNOSŤ PRÍDAVNÉHO ZARIADENIA
	(CS) HMOTNOST PŘÍDAVNÉHO ZAŘÍZENÍ	(FI) LISÄLAITTEEN PAINO	(JA) 裝備総量	(NO) MASSE FOR TILLEGGSUTSTYR	(SL) MASA PRILJUČKA
	(DA) UDSYTERS VÆGT	(FR) MASSE DE L'ACCESSOIRE	(KO) 부하 크기	(PL) MASA OSPRZETU	(SV) AGGREGATETS VIKT
	(DE) ANBAUGERÄTGEWICHT	(GA) MAIS AN FHEISTIS	(LT) PRIEDO MASĖ	(PT) PESO DO ACESSÓRIO	(TR) EK DONANIM AĞIRLIĞI
	(EL) ΜΑΖΑ ΣΥΝΔΕΔΕΜΕΝΟΥ ΕΞΟΠΛΙΣΜΟΥ	(HU) A SZERELÉK TÖMEGE	(LV) UZKARES IEKĀRTAS MASA	(RO) MASA ECHIPAMENTULUI ATAȘAT	(ZH) 属具质量

Iconos de la ficha de datos técnicos



(EN) LOST LOAD CENTER DISTANCE
(BG) РАЗСТОЯНИЕ ОТ ЦЕНТЪРА НА ЗАГУБА НА ХАТОВАРБАНА
(CS) VZDÁLENOST POSUNUTÉHO STŘEDU NÁKLADU
(DA) REDUCERET LASTCENTERAFSTAND
(DE) VERLORENER ABSTAND ZUM LASTMITTELPUNKT
(EL) ΑΠΟΣΤΑΣΗ ΑΠΟΛΕΞΘΕΝΤΟΣ ΚΕΝΤΡΟΥ ΒΑΡΟΥΣ
(ES) DISTANCIA A CENTRO DE CARGA PERDIDA
(ET) KOORMUSE RASKUSKESKME MUUTUS
(FI) KAPASITEETTIHUKAN KESKIPESTEEN ETÄISYYS
(FR) DISTANCE CENTRE DE CHARGE PERDUE

(GA) FAD LÓDPHOINTE CAILLTE
(HU) ELVESZETT TEHERKÖZÉPPONT-TÁVOLSÁG
(IS) FJARLÆGD GLATÁBS HLEDSLUMIÐJÓ
(IT) SPESSORE EFFETTIVO
(JA) 荷重中心消失
(KO) 손실 하중 중심 거리
(LT) ATITOLUSIO APKROVOS CENTRO ATSTUMAS
(LV) ZAUDĒTS ATTĀLUMS LĪDZ SLODZES CENTRAM
(MT) DISTANZA MIĊ-CENTRU TAT-TAGĦBJA MITLUFA
(NL) VERLOREN AFSTAND TOT LASTZWAARTEPUNT

(NO) TAPT LASTEPUNKTAVSTAND
(PL) WIELKOŚĆ PRZESUNIĘCIA ŚRODKA CIĘŻKOŚCI ŁADUNKU
(PT) DISTÂNCIA DO CENTRO DE CARGA PERDIDA
(RO) DISTANȚA LA CENTRUL DE GREUTATE AL SARCINII
(RU) ПОТЕРЯННОЕ РАСТОЯНИЕ ДО ЦЕНТРА НАГРУЗКИ
(SK) ÚBYTOK VYLOŽENIA ŤAŽISKA S PRÍDAVNÝM ZARIADENÍM
(SL) RAZDALJA DO PREMAKNJENEGA SREDIŠČA OBREMNITVE
(SV) FÖRLORAT LASTMITTPUNKTAVSTÅND
(TR) KAYIP YÜK MERKEZ MESAFESİ
(ZH) 荷載損耗中心距離



(EN) CENTER OF GRAVITY TO MOUNT FACE DISTANCE
(BG) ЦЕНТЪР НА ТЕЖЕСТА СЪРМО РАЗСТОЯНИЕТО ОТ МОНТАЖНАТА ЧЕЛНА ПОВЪРХИНА
(CS) VZDÁLENOST STŘEDU NÁKLADU K ČELU RÁMU
(DA) AFSTANDEN MELLEMLYNGDEPUNKT OG MONTERINGSFLADEN
(DE) ABSTAND ZWISCHEN SCHWERPUNKT UND MONTAGEFLÄCHE
(EL) ΑΠΟΣΤΑΣΗ ΚΕΝΤΡΟΥ ΒΑΡΟΥΣ ΑΠΟ ΤΗΝ ΠΡΟΣΩΠΗ ΒΑΣΗ
(ES) DISTANCIA DE CENTRO DE GRAVEDAD A CARA DE MONTAJE
(ET) RASKUSKESKME KAUGUS EESMISEST KINNITUSPINNAST
(FI) PAINOPISTEEN ETÄISYYS KINNITYSPINNASTA
(FR) DISTANCE CENTRE DE GRAVITÉ-FACE DE MONTAGE

(GA) FAD IDIR AN MEÁCHANLÁR AGUS AN ÉADAN FEISTE
(HU) SÚLYPONT - SZERELŐFELÜLET TÁVOLSÁG
(IS) MIÐJA ÞYNGDARAFVLS TIL AD HLADA ÚR LÍKAMSFJARLÆGD
(IT) CENTRO DI GRAVITA' DAL PIANO DI AGGANCIO
(JA) マウント面への重心
(KO) 장력 면 거리에 대한 중력 중심
(LT) ATSTUMAS NUO SUNKIO JĖGOS CENTRO KI PAGRINDO PRIEKIŠNĖS PUSĖS
(LV) ATTĀLUMS NO SMAGUMA CENTRA LĪDZ UZSTĀDĪŠANAS VIRSMĀI
(MT) CENTRU TA' GRAVITÀ SAD-DISTANZA MOUNT FACE
(NL) AFSTAND TUSSEN ZWAARTEPUNT EN MONTAGEVLAK

(NO) AVSTAND TYNGDEPUNKT TIL MONTERINGSFLATE
(PL) ODLEGŁOŚĆ OD ŚRODKA CIĘŻKOŚCI DO CZOŁA ZAWIESZENIA
(PT) DISTÂNCIA DO CENTRO DE GRAVIDADE À SUPERFÍCIE DE MONTAGEM
(RO) DISTANȚA DE LA CENTRUL DE GREUTATE LA SUPRAFAȚA DE MONTARE
(RU) РАСТОЯНИЕ ОТ ЦЕНТРА ТЯЖЕСТИ ДО УСТАНОВОЧНОЙ ПОВЕРХНОСТИ
(SK) VZDIALENOSŤ ŤAŽISKA OD ČELNEJ STRANY UCHYTENIA
(SL) RAZDALJA TEŽIŠČA OD SPREDNJE MONTAŽNE STRANI
(SV) AVSTÅND TYNGDPUNKT TILL MONTERINGSYTA
(TR) AĞIRLIK MERKEZİ İLE FORK YÜZÜ ARASI MESAFE
(ZH) 重心到安装面的距离



(EN) YEAR OF MANUFACTURE
(BG) ГОДИНА НА ПРОИЗВОДСТВО
(CS) ROK VÝROBY
(DA) PRODUKTIONSÅR
(DE) JAHR DER HERSTELLUNG
(EL) ΕΤΟΣ ΚΑΤΑΣΚΕΥΗΣ

(ES) AÑO DE FABRICACIÓN
(ET) VALMISTAMISAASTA
(FI) VALMISTUSVUOSI
(FR) ANNÉE DE FABRICATION
(GA) BLIAIN DÉANTÚSAÍOCHTA
(HU) A GYÁRTÁS ÉVE

(IS) FRAMLEIÐSLUÁR
(IT) ANNO DI FABBRICAZIONE
(JA) 製造年度
(KO) 제조년
(LT) PAGAMINIMO METAI
(LV) RAŽOŠANAS GADS

(MT) SENA TA' MANIFATTURA
(NL) BOUWJAAR
(NO) PRODUKSJONSÅR
(PL) ROK PRODUKCJI
(PT) ANO DE FABRICO
(RO) ANUL DE FABRICAȚIE

(RU) ГОД ИЗГОТОВЛЕНИЯ
(SK) ROK VÝROBY
(SL) LETO IZDELAVE
(SV) TILLVERKNINGSÅR
(TR) ÜRETİM YILI
(ZH) 制造年份



(EN) CAPACITY OF TRUCK AND ATTACHMENT COMBINATION MAY BE LESS THAN ATTACHMENT CAPACITY SHOWN. CONSULT TRUCK NAMEPLATE. THE CAPACITY OF THE TRUCK AND ATTACHMENT COMBINATION SHALL BE COMPLIED WITH.

(BG) КАПАЦИТЕТЪТ НА СЪЕДИНЕНИЕТ ПОВДИГАЧ И ПРИСТАВКА МОЖЕ ДА БЪДЕ ПО-МАЛЪК ОТ ДАДЕНИЯ КАПАЦИТЕТ НА ПРИСТАВКАТА. ВИЖТЕ ТАБЕЛКАТА НА ПОВДИГАЧА. ТОВАРОПОДЕМНОСТТА НА КАРА И КОМБИНАЦИЯТА ОТ ПРИСТАВКИ ТРЯБА ДА СЪОТВЕТСТВАТ.

(CS) NOSNOST KOMBINACE VOZÍKU S PŘÍDAVNÝM ZAŘÍZENÍM MŮŽE BÝT MENŠÍ NEŽ UVEDENÁ NOSNOST PŘÍDAVNÉHO ZAŘÍZENÍ. PROHLÉDNĚTE SI ŠTÍTEK VOZÍKU. NOSNOST KOMBINACE VOZÍKU A PŘÍDAVNÉHO ZAŘÍZENÍ NESMÍ BÝT PŘEKROČENA.

(DA) DEN SAMLEDE KAPACITET FOR TRUCKEN OG DET PÅMONTEREDE TILBEHØR KAN VÆRE MINDRE END DEN VISTE KAPACITET FOR TILBEHØRET. SE TRUCKENS NAVNEPLADE. KOMBINATIONEN AF TRUCKENS KAPACITET OG TILBEHØRET SKAL OVERHOLDES.

(DE) DIE TRAGKRAFT DER KOMBINATION AUS STAPLER UND ANBAUGERÄT KANN GERINGER SEIN ALS DIE ANGEGEBENE NENNTRAGFÄHIGKEIT. SIEHE TYPENSCHILD. DIE TRAGFÄHIGKEIT DER STAPLER-ANBAUGERÄT-KOMBINATION MUSS DAMIT ÜBEREINSTIMMEN.

(EL) Η ΧΩΡΗΚΙΟΤΗΤΑ ΤΟΥ ΟΧΗΜΑΤΟΣ ΚΑΙ ΣΥΝΔΥΑΣΜΟΥ ΕΞΑΡΤΗΜΑΤΩΝ ΕΝΔΕΧΕΤΑΙ ΝΑ ΕΙΝΑΙ ΧΑΜΗΛΟΤΕΡΗ ΑΠΟ ΤΗ ΧΩΡΗΚΙΟΤΗΤΑ ΤΟΥ ΕΞΑΡΤΗΜΑΤΟΣ ΣΤΟ ΠΑΡΑΔΕΙΓΜΑ. ΣΥΜΒΟΥΛΕΥΕΤΕ ΤΗΝ ΕΤΙΚΕΤΑ ΟΧΗΜΑΤΟΣ. Η ΙΚΑΝΟΤΗΤΑ ΤΟΥ ΟΧΗΜΑΤΟΣ ΚΑΙ ΤΟΥ ΣΥΝΔΕΔΕΜΕΝΟΥ ΕΞΟΠΛΙΣΜΟΥ ΠΡΕΠΕΙ ΝΑ ΕΙΝΑΙ ΣΥΜΒΑΤΕΣ.

(ES) LA CAPACIDAD COMBINADA DE CARRETILLA Y ACCESORIO PUEDE SER MENOR QUE LA CAPACIDAD DEL ACCESORIO INDICADA. CONSULTE LA PLACA DE CARACTERÍSTICAS DE LA CARRETILLA. DEBE CUMPLIRSE LA CAPACIDAD COMBINADA DE CARRETILLA Y ACCESORIO.

(ET) LAADURI JA TÕOSEADME KOMBINATSIOONI JÕUDLUS VÕIB OLLA VÄIKSEM KUI TÕOSEADME NÄIDATUD JÕUDLUS. VAADAKE LAADURI ANDMEPLAATI. LAADUR JA TÕOSEADE PEAVAD OLEMA ÜKTEISEIGA VASTAVUSES.

(FI) TRUKKI- JA LISÄLAITEYHDISTELMÄN KAPASITEETTI VOI OLLA PIENEMPI KUIN LISÄLAITTEEN ILMOITETTU KAPASITEETTI. KS. TRUKIN ARVOKILPI. TRUKIN JA LISÄLAITTEEN YHDISTELMÄN NOSTOKYKYÄ ON NOUDATETTAVA.

(FR) LA CAPACITÉ DE LA COMBINAISON CHARIOT/ACCESSOIRE PEUT S'AVÉRER INFÉRIEURE À CELLE INDICÉE POUR L'ACCESSOIRE. SE REPORTER À LA PLAQUE SIGNALÉTIQUE DU CHARIOT. RESPECTER LA CAPACITÉ DU CHARIOT ET DE L'ACCESSOIRE COMBINÉS.

(GA) D'FHÉADFADH NÍOS LÚ CUMAIS A BHEITH AG AN TRUCAIL AGUS FEISTEAS NÁ AN CUMAS FEISTIS A THAISPEÁNTAR. FÉACH AR ANMCHLÁR NA TRUCAILE. CLOÍFEAR LE CUMAS NA TRUCAILE AGUS AN CHOMHCHEANGAL FEISTIS.

(HU) A TARGONCA ÉS A TARTOZÉK KOMBINÁCIÓ KAPACITÁSA LEHET, HOGY KEVESEBB, MINT AZ ÁBRÁZOLT TARTOZÉK KAPACITÁSA. LÁSD A TARGONCA ADATTÁBLÁN. A TARGONCA ÉS SZERELÉK KOMBINÁCIÓ TEHERBÍRÁSÁNAK ELEGET KELL TENNIE ENNEK.

(IS) GETA VÖRUBÍLS OG VÍDHENGISVIÐBÓTAR GETUR VERIÐ MINNI EN GETA VÍDHENGIS ER SÝND. RÁÐFÆRÐ YKKUR VIÐ NAFNASKILTI VÖRUBÍLSINS. ÞAÐ Á AÐ FYLGJA GETU VÖRUBÍLSINS OG VÍDHENGISVIÐBÓTTINI.

(IT) LA PORTATA DELLA COMBINAZIONE CARRELLO/ATTREZZATURE PUÒ ESSERE INFERIORE RISPETTO ALLA PORTATA DELLE ATTREZZATURE DICHIARATE. CONSULTARE LA TARGHETTA DEL CARRELLO. DEVE ESSERE RISPETTATA LA PORTATA DELLA COMBINAZIONE CARRELLO ELEVATORE/ATTREZZATURA.

(JA) フォークリフトの能力と装備の組み合わせは示されている装備の能力より低い場合があります。フォークリフトのネームプレートを相談。トラックの容量と装備の組み合わせとは実施済み。

(KO) 트럭 및 부착 결합물의 용량은 표시된 부착물 용량보다 적을 수 있습니다. 트럭 명판을 참조하십시오. 트럭 및 부착물 결합물의 용량을 준수해야 합니다.

(LT) KRAUTUVO IR PRIEDO.DERINIO GALINGUMAS GALI BŪTI MAŽESNIS NEGU NURODYTAS PRIEDO GALINGUMAS. SKAITYKITE INFORMACIJĄ KRAUTUVO INFORMACINĖJE PLOKŠTELĖJE. BŪTINA NEVIRŠYTI KRAUTUVO IR PRIEDO DERINIO GALIOS.

(LV) AUTOIEKRĀVĒJA UN PIEDERUMA KOPĒJĀ CELTSPĒJA VAR BŪT MAŽĀKA PAR NORĀDĪTO PIEDERUMA CELTSPĒJU. SKATĪT AUTOIEKRĀVĒJA TEHNISKO DATU PLĀKSŅĪTI. IR JĀIEVĒRO AUTOIEKRĀVĒJA UN UZKARES IEKĀRTAS KOPĒJĀ CELTSPĒJA.

(MT) IL-KAPACITÀ TAT-TRAKK U TAT-TAGĦMIR IMQABBAD MIEGĦU TISTA' TKUN INQAS MILL-KAPACITÀ MURJA TAT-TAGĦMIR IMQABBAD MIEGĦU. IĆCEKKJA L-PJANĊA TAL-ISEM TAT-TRAKK. IL-KAPACITÀ TAT-TRAKK FLIMKIEN MA' DIK TAT-TAGĦMIR IMQABBAD MIEGĦU TRID TIĠI SSODISFATA.

(NL) HET DRAAGVERMOGEN VAN DE COMINATIE VAN HEFTRUCK EN VOORZETAPPARAAT KAN LAGER ZIJN DAN HET VERMELDE DRAAGVERMOGEN VAN HET VOORZETAPPARAAT. KIJK OP HET TYPEP LAATJE VAN DE HEFTRUCK. MET DE CAPACITEIT VAN DE COMBINATIE VAN TRUCK EN VOORZETAPPARAAT WORDT REKENING GEHOUDEN.

(NO) TOTAL KOMBINERT KAPASITET FOR GAFFELTRUCK OG TILBEHØR KAN VÆRE MINDRE ENN ANGIT KAPASITET FOR TILBEHØRET. SE GAFFELTRUCKENS NAVNEPLATE. DEN TOTALE KAPASITETEN FOR GAFFELTRUCK OG TILLEGGSUTSTYR KOMBINERT MÅ OVERHOLDES.

(PL) UDŹWIG ZESPOŁU WÓZKA I OSPRZĘTU MOŻE BYĆ MNIEJSZY NIŻ POKAZANY UDŹWIG OSPRZĘTU. PATRZ TABLICZKA ZNAMIONOWA WÓZKA. NALEŻY PRZESTRZEGAĆ DOPUSZCZALNEGO UDŹWIGU ZESPOŁU WÓZKA I OSPRZĘTU.

(PT) A CAPACIDADE DA COMBINAÇÃO DO EMPILHADOR E DO ACESSÓRIO PODE SER INFERIOR À CAPACIDADE DO ACESSÓRIO APRESENTADA. CONSULTE A CHAPA DE ESPECIFICAÇÕES DO EMPILHADOR. CAPACIDADE DO CAMINHÃO E COMBINAÇÃO DE PENHORA DEVE SER RESPEITADO.

(RO) CAPACITATEA VEHICULULUI ȘI A COMBINATIEI DISPOZITIVELOR DE PRINDERE POATE FI MAI MICĂ DECÂT CAPACITATEA DISPOZITIVELOR DE PRINDERE INDICATĂ. CONSULTAȚI PLACUȚA CU CARACTERISTICILE TEHNICE ALE STIVUITORULUI. CAPACITATEA COMBINATIEI STIVUITOR - ECHIPAMENTE ATAȘATE TREBUIE RESPECTATĂ.

(RU) СОВМЕСТНАЯ ГРУЗОПОДЪЕМНОСТЬ АВТОГРУЗЧИКА И НАВЕСНОГО УСТРОЙСТВА МОЖЕТ БЫТЬ НИЖЕ УКАЗАННОЙ ГРУЗОПОДЪЕМНОСТИ НАВЕСНОГО УСТРОЙСТВА. СМ. ТАБЛИЧКУ ТЕХНИЧЕСКИХ ДАННЫХ. НЕОБХОДИМО СОБЛЮДАТЬ КОМБИНИРОВАННУЮ ГРУЗОПОДЪЕМНОСТЬ АВТОГРУЗЧИКА И НАВЕСНОГО ОБОРУДОВАНИЯ.

(SK) NOSNOSŤ VOZÍKA A PŘÍDAVNÉHO ZARIADENIA MÔŽE BÝT MENŠIA AKO UVEDENÁ NOSNOSŤ PŘÍDAVNÉHO ZARIADENIA. BLIŽŠIE INFORMÁCIE UVEDENÉ NA TYPOVOM ŠTÍTKU VOZÍKA. NOSNOSŤ VOZÍKA S PŘÍDAVNÝM ZARIADENÍM BUDE DODRŽANÁ.

(SL) ZMOGLJIVOST KOMBINACIJE VILICARJA IN OPREME JE LAHKO MANJŠA OD PRIKAZANE ZMOGLJIVOSTI OPREME. UPOŠTEVAJTE NAPISNO PLOŠČICO VILICARJA. UPOŠTEVATI JE POTREBNO ZMOGLJIVOST KOMBINACIJE VILICARJA IN OPREME.

(SV) KAPACITETEN FÖR KOMBINATIONEN GAFFELTRUCK OCH AGGREGAT KAN VARA MINDRE ÄN ANGIVEN KAPACITET. LÄS GAFFELTRUCKENS TYP SKYL. KAPACITETEN FÖR KOMBINATIONEN GAFFELTRUCK OCH AGGREGAT SKA FÖLJAS.

(TR) ARAÇ KAPASİTESİ VE DONANIM KOMBİNASYONU, GÖSTERİLEN DONANIM KAPASİTESİNDEN DÜŞÜK OLABİLİR. ARAÇ BİLGİ ETİKETİNE BAŞVURUN. ARAÇ KAPASİTESİ VE DONANIM KOMBİNASYONU UYUMLU OLMALIDIR.

(ZH) 叉车与叉车属具的综合承载能力可能小于显示的叉车属具承载能力。请参考叉车铭牌。应符合叉车与叉车属具的综合承载能力。

PÁGINA EN BLANCO

- (EN)** **Do you have questions you need answered right now?**
Call your nearest Cascade Service Department.
Visit us online at www.cascorp.com
- (NL)** **Zijn er vragen waarop u direct een antwoord nodig hebt?**
Neem dan contact op met uw dichtstbijzijnde serviceafdeling van Cascade. Of ga naar www.cascorp.com
- (DE)** **Haben Sie Fragen, für die Sie sofort eine Antwort benötigen?**
Wenden Sie sich an Ihren nächsten Cascade-Kundendienst. Besuchen Sie uns online: www.cascorp.com
- (FR)** **En cas de questions urgentes,**
contacter le service d'entretien Cascade le plus proche. Visiter le site Web www.cascorp.com.
- (IT)** **Per domande urgenti contattare**
l'Ufficio Assistenza Cascade più vicino. Visitate il nostro sito all'indirizzo www.cascorp.com
- (ES)** **¿Tiene alguna consulta que deba ser respondida de inmediato?** Llame por teléfono al servicio técnico de Cascade más cercano. Visítenos en www.cascorp.com
- (CS)** **Máte nějaké dotazy, na které nyní potřebujete odpověď?**
Zavolejte na nejbližší servisní oddělení Cascade. Navštivte naši webovou stránku www.cascorp.com
- (FI)** **Tarvitsetko heti vastauksen kysymykseesi?**
Ota yhteys lähimpään Cascade-huoltoon. Käy Internet-sivustollamme www.cascorp.com
- (HU)** **Van olyan kérdése, amelyre most azonnal választ vár?**
Hívja fel a legközelebbi Cascade Szervizszéleget. Keresse fel honlapunkat a www.cascorp.com címen
- (NO)** **Har du spørsmål du trenger svar på akkurat nå?** Kontakt den nærmeste Cascade-serviceavdelingen. Besøk oss på Internett under www.cascorp.com
- (PL)** **Czy potrzebne są teraz odpowiedzi na jakieś pytania?**
Prosimy skontaktować się telefonicznie z najbliższym Działem Serwisowym Cascade. Zapraszamy do naszej witryny internetowej pod adresem www.cascorp.com
- (SK)** **Máte nejaké otázky a potrebujete odpoveď ihneď?**
Zavolajte najbližšie servisné stredisko spoločnosti Cascade. Pozrite si naše internetové stránky www.cascorp.com

AMERICAS

Cascade Corporation U.S. Headquarters

2201 NE 201st
Fairview, OR 97024-9718
Tel: 800-CASCADE (227-2233)
Fax: 800-693-3768

Cascade Canada Inc.

5570 Timberlea Blvd.
Mississauga, Ontario
Canada L4W-4M6
Tel: 905-629-7777
Fax: 905-629-7785

Cascade México

Almacén Dicex PDN
Libramiento Noroeste
4001 Km 27.5
Parque Industrial Puerta del Norte
Escobedo N.L 66050
México
Tel: 800-CASCADE (227-2233)

Cascade Brasil

Av. Casa Grande, 850
Casa Grande, Diadema SP,
09961-350
Tel: +55 11 4930-9800

Anval – Cascade Distributor

Av. El Ventisquero 1225,
Bodega 99,
Renca – Santiago, Chile
8661516
Tel: +56 2 29516907

EUROPE-AFRICA

Cascade Italia S.R.L. European Headquarters

Via Dell'Artigianato 1
37030 Vago di Lavagno (VR)
Italy
Tel: 39-045-8989111
Fax: 39-045-8989160

Cascade (Africa) Pty. Ltd.

PO Box 625, Isando 1600
60A Steel Road
Sparton, Kempton Park
South Africa
Tel: 27-11-975-9240
Fax: 27-11-394-1147

ASIA-PACIFIC

Cascade Japan Ltd.

2-23, 2-Chome,
Kukuchi Nishimachi
Amagasaki, Hyogo
Japan, 661-0978
Tel: 81-6-6420-9771
Fax: 81-6-6420-9777

Cascade Korea

121B 9L Namdong Ind.
Complex, 691-8 Gojan-Dong
Namdong-Ku
Inchon, Korea
Tel: +82-32-821-2051
Fax: +82-32-821-2055

Cascade-Xiamen

No. 668 Yangguang Rd.
Xinyang Industrial Zone
Haicang, Xiamen City
Fujian Province
P.R. China 361026
Tel: 86-592-651-2500
Fax: 86-592-651-2571

Cascade India Material Handling Pvt Ltd

Gat. No. 319/1 & 319/2, Village Kuruli,
Taluka Khed, Pune 410 501
Maharashtra, India
Tel: +91 77200 25745

Cascade Australia Pty. Ltd.

36 Kiln Street
Darra QLD 4076
Australia
Tel: 1-800-227-223
Fax: +61 7 3373-7333

Cascade New Zealand

9 Blackburn Rd
East Tamaki, Auckland
New Zealand
Tel: +64-9-273-9136

Sunstream Industries Pte. Ltd. – Cascade Distributor

18 Tuas South Street 5
Singapore 637796
Tel: +65-6795-7555
Fax: +65-6863-1368

