

# Elevate prestazioni di presa, rotazione e posizionamento delle forche – per avere tutta la versatilità di movimentazione che vi occorre

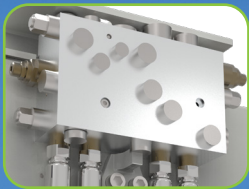

Nuova valvola con sistema di rigenero ad alta portata e valvola di massima pressione per le funzioni di apertura-chiusura e traslazione pinza

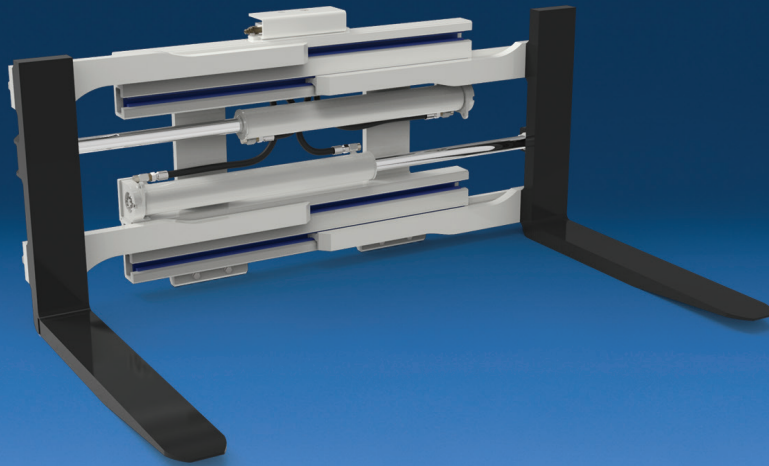

Forche imbullonate per facilitare gli interventi di sostituzione

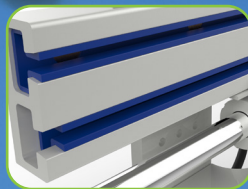

Pattini di scorrimento autolubrificanti con garanzia di lunga durata



Visibilità attraverso il telaio



Disponibili varie configurazioni di forche e accessori

## APPLICAZIONI

Le pinze a forche Cascade Serie J sono ideali per la movimentazione di un'ampia varietà di carichi. Tra le forche è possibile bloccare carichi poco maneggevoli di vario genere come cassette, balle e pneumatici. Le pinze a forche consentono all'operatore di posizionare rapidamente le forche per movimentare varie configurazioni di pallet e contenitori. A differenza dei posizionatori forche convenzionali, il campo di apertura delle forche può estendersi oltre la larghezza del telaio, facilitando la movimentazione di carichi particolarmente lunghi. Ideali per le operazioni di movimentazione nel settore alimentare, automobilistico, del riciclaggio, metallurgico e per l'industria manifatturiera in genere.

## CARATTERISTICHE DELLA SERIE J

*Visibilità ottimale per l'operatore.*

*Efficiente impianto idraulico per ridurre al minimo il consumo di energia e ottimizzare le prestazioni.*

- Protezione idraulica delle funzioni di apertura e chiusura del posizionatore.
- Divisore di flusso per un movimento sincronizzato dei bracci.
- Cartucce idrauliche e attacco manometro facilmente accessibili dal lato superiore della valvola.
- Valvola di massima sul circuito di traslazione per una regolazione ottimale della velocità e delle prestazioni del traslatore.

*Costruzione solida con caratteristiche ottimali di resistenza, durata e prestazioni.*

- Settore antiusura temprato intercambiabile posizionato al centro del telaio. (Con esclusione dei modelli rotanti).
- Telaio in acciaio ad alta resistenza.
- Pattini di scorrimento autolubrificanti in UHMW sull'intera lunghezza del telaio.
- Forza di serraggio ottimale per una movimentazione sicura.
- Protezione della valvola e dell'impianto idraulico dagli urti e dalla caduta di detriti.

*Progettate per garantire eccellenti prestazioni.*

- Fermo di centraggio integrato per un'installazione precisa e sicura
- Disponibile in due diverse classi di pressione per interfacciarsi con la pressione erogata dall'impianto idraulico del carrello.

## CARATTERISTICHE ESCLUSIVE DEI BRACCI

- **Bracci imbullonati delle forche .**

## OPZIONI

- Sono disponibili forche in esecuzioni speciali.
- Disponibili forche con altezza e lunghezza speciali.
- Dispositivo di controllo indipendente dei bracci.
- Disponibile il dispositivo di traslazione separata.
- Strisce antiusura sotto l'intera larghezza del telaio.
- Protezione dei cilindri.
- Griglia reggicarico di serie.
- Kit di sganci rapidi meccanici.

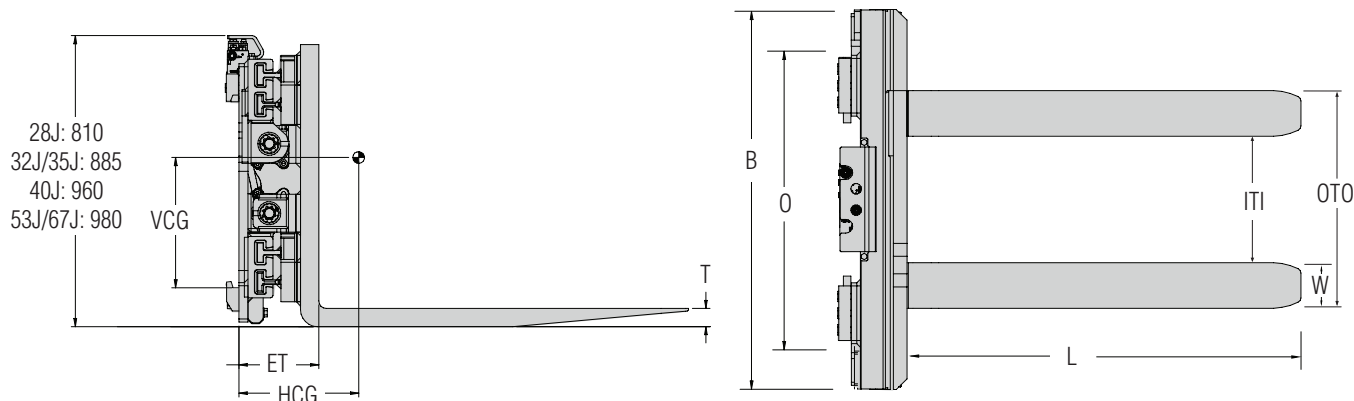

Codice catalogo	Portata al baricentro del carico sulle forche	Portata al baricentro del carico come pinza	Larghezza totale	Campo di apertura	Campo di apertura esterno forche	Dimensioni forche	Larghezza min. piastra portaforche	Spessore effettivo	Baricentro orizzontale	Baricentro verticale	Peso	Classe di aggancio
	kg@mm	kg@mm	mm	mm	mm	mm	mm	mm	mm	mm	kg	
<b>Bassa pressione - Per carrelli che sviluppano pressioni di esercizio inferiori a 190 bar</b>												
28J-CFS-3A-0120	① 3600@500	3200@500	1150	320-1590	570-1840	1200x125x50	811	221	192	268	574	3A
28J-CFS-3A-0130	① 3600@500	3200@500	1250	310-1670	560-1920	1200x125x50	811	221	191	267	590	3A
28J-CFS-3A-0140	① 3600@500	3200@500	1350	250-1650	500-1900	1200x125x50	811	221	186	272	605	3A
28J-CFS-3A-0150	3600@500	3200@500	1450	550-2200	800-2450	1200x125x50	811	221	179	276	650	3A
32J-CFS-3A-0110	① 4200@500	3500@500	1150	250-1470	550-1770	1200x150x50	811	234	217	261	624	3A
32J-CFS-3A-0150	① 4200@500	3500@500	1250	260-1620	560-1920	1200x150x50	811	234	213	263	645	3A
32J-CFS-3A-0160	① 4200@500	3500@500	1350	250-1670	550-1970	1200x150x50	811	234	209	265	663	3A
32J-CFS-3A-0170	4200@500	3500@500	1350	450-2070	750-2370	1200x150x50	811	234	206	267	685	3A
35J-CFS-4A-0120	① 4500@600	3500@600	1250	260-1620	560-1920	1200x150x50	911	273	232	217	686	4A ②
35J-CFS-4A-0130	4500@600	3500@600	1250	420-1920	720-2220	1200x150x50	911	273	196	219	704	4A ②
35J-CFS-4A-0140	① 4500@600	3500@600	1450	260-1800	560-2100	1200x150x50	911	273	226	220	725	4A ②
35J-CFS-4A-0150	① 4500@600	3500@600	1550	260-1920	560-2220	1200x150x50	911	273	223	221	739	4A ②
40J-CFS-4A-0120	5000@600	4000@600	1250	420-1800	720-2100	1200x150x60	930	263	205	278	902	4A ②
40J-CFS-4A-0150	5000@600	4000@600	1450	420-1800	720-2100	1200x150x60	930	263	199	282	950	4A ②
53J-CFS-4A-0100	6000@600	5000@600	1450	405-2035	765-2395	1200x180x60	1080	280	209	286	1101	4A ②
53J-CFS-4A-0140	6000@600	5000@600	1550	355-2035	715-2395	1200x180x60	1080	280	207	287	1123	4A ②
53J-CFS-4A-0180	6000@600	5000@600	1600	648-2583	1008-2943	1200x180x60	1080	280	202	291	1186	4A ②
67J-CFS-4A-0100	7000@600	6350@600	1450	405-1990	765-2350	1200x180x65	1080	290	216	285	1175	4A ②
67J-CFS-4A-0130	7000@600	6350@600	1550	365-1970	725-2330	1200x180x65	1080	290	214	286	1197	4A ②
67J-CFS-4A-0190	7000@600	6350@600	2500	650-3400	1010-3760	1200x180x65	1680	290	189	302	1551	4A ②

- ① Pinze a forche idonee per europallet.
- ② Sono disponibili agganci di tipo Pin-Type, Terminal West e ISO 2328 classe 5. Per altre opzioni di aggancio, contattare Cascade.
- ▶ I carrelli elevatori con pressioni ausiliarie comprese tra 190 e 250 bar max richiedono attrezzature ad alta pressione.
- ▶ Disponibile aggancio classe B nelle forche.
- ▶ Il disassamento forche può essere invertito per ridurre il campo di apertura. (serie 53J/67J).